

HORVÁTH CIPRIÁN

**Honfoglalás és kora Árpád-kori sírok, temetők és
szórványleletek a Nyugat-Dunántúlon I.**

A Magyarságkutató Intézet Kiadványai 52.

HORVÁTH CIPRIÁN

**HONFOGLALÁS ÉS KORA
ÁRPÁD-KORI SÍROK, TEMETŐK
ÉS SZÓRVÁNYLELETEK
A NYUGAT-DUNÁNTÚLON I.**



Magyarságkutató Intézet

Budapest, 2022

Szakmai lektor: Kiss Gábor
Nyelvi lektor: Kardos Tamás

Az MKI szerkesztőbizottsága: Vizi László Tamás (elnök), Fehér Bence,
Katona József Álmos, Kovács Attila, Mati Márton, Pomozi Péter

A kötet megjelenését támogatta a



KULTURÁLIS ÉS INNOVÁCIÓS
MINISZTERIUM

ISBN 978-615-6117-64-9
ISSN 2677-0261

TARTALOMJEGYZÉK

BEVEZETÉS	7
KÖSZÖNETNYILVÁNÍTÁS.....	8
I. HIMOD-KÁPOSZTÁSKERTEK	9
I. 1. Bevezetés	9
I. 2. Sírléírások	10
I.3. A temető értékelése.....	32
II. PÁLI-KAVICSBÁNYA	49
II.1. Bevezetés.....	49
II.2. Sírléírások.....	50
II.3. A temető értékelése.....	59
III. RÁBACSANAK-ALSÓGYEP-DŰLŐ	63
III.1. Bevezetés	63
III. 2. Leletleírások.....	64
III.3. A temető értékelése	66
IV. SOPRON-BÉCSI-DOMB	69
IV.1. Bevezetés	69
IV.2. Leletleírások	70
IV.3. A lelőhely értékelése.....	70
V. SZAKONY-KAVICSBÁNYA	73
V. 1. Bevezetés	73
V. 2. Sírléírások.....	78
V.3. A temető értékelése	98
VI. VESZKÉNY-TORMOSTYÁN-DŰLŐ.....	143
VI. 1. Bevezetés	143
VI. 2. Sírléírások.....	144
VI. 3. A temető értékelése.....	147
VII. FELHASZNÁLT IRODALOM	151
VIII. SUMMARY	161
IX. FÜGGELÉK.....	163
X. 1. Varga Gergely István–Neparácski Endre–Török Tibor: Archeogenomikai adatok Szakony-Kavicsbánya honfoglalás kori temetőjéből	163
IX. 2. Vörös István: A Szakony honfoglalás kori temetőrész lovai	171
X. TÁBLÁK	179

BEVEZETÉS

A honfoglalás és a kora Árpád-kor írott forrásokban közismerten szegény időszakában különösen felértékelődik a régészeti feltárások során dokumentált jelenségek szerepe. Ez természetesen a Nyugat-Dunántúl esetében sincs másképp. A korszakból főként a sírok, temetőik szolgáltak már eddig is különböző kutatásokat megalapozó forrásbázisként, melyekhez természetesen elengedhetetlen azok mind teljesebb közreadása. Szerencsés módon az utóbbi bő két évtizedben jelentős lépések történtek ezen a téren is, hiszen Kiss Gábor már 2000-ben publikálta az egykori Vas megye 10–11. századi sír- és kincsleleteinek monografikus feldolgozását,¹ majd néhány évvel később Gömöri János mutatta be a soproni régió honfoglalás és kora Árpád-kori településtörténetét.² Martin Obenaus a mai Burgenland korabeli temetőit dolgozta fel,³ míg jelen sorok írója Győr és Moson megyék honfoglalás és korai Árpád-kori temetőit közölte.⁴ Természetesen további fontos adatokat tartalmaznak a nyugati határvidék egyes lelőhelyeit bemutató monografikus feldolgozások,⁵ illetve önálló temetőközlések is. A jelen kötet a forrásbázis elérhetőségét szeretné növelni hat olyan lelőhely bemutatásával, melyek teljességükben mindeddig közöletlenek voltak, vagy újraközlésük – reményeim szerint – növeli forrásértéküket. (1. kép)

Szombathely, 2022. július 28-án, a Vas megyei Régiségtárnak a szombathelyi püspöki palota sala terrenájában való megnyitása 150. évfordulóján.⁶

1 Kiss 2000.

2 Gömöri 2002.

3 Obenaus 2010.

4 Horváth 2014.

5 Szóke–Vándor 1987.; Horváth 2016.

6 Az évfordulóra Kiss Gábor (SM) hívta fel a figyelmet, tájékoztatását köszönöm.

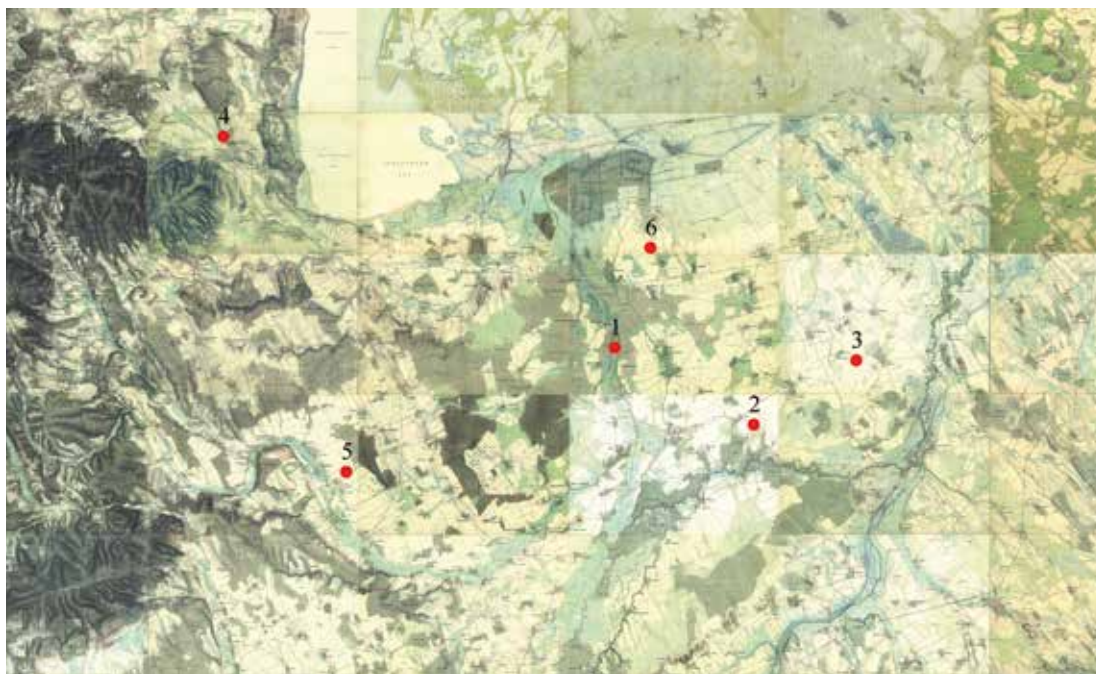

1. kép. A kötetben szereplő lelőhelyek a II. katonai felmérés 1844–46. évi térképén. 1. Himod-Káposztáskertek, 2. Páli-Kavicsbánya, 3. Rábacsanak–Alsógyep-dűlő, 4. Sopron–Bécsi-domb, 5. Szakony-Kavicsbánya, 6. Veszvény–Tormostyán-dűlő

KÖSZÖNETNYILVÁNÍTÁS

A munka során a Magyar Nemzeti Múzeum Adattárában Komiszár Szilvia, Kondorosy Szabolcs és Törő Vivien volt a segítségemre, közreműködésükért itt is szeretnék köszönetet mondani. A Magyar Nemzeti Múzeum Régészeti Tárában Puskás József munkáját köszönöm. A Dienes István hagyatékában található szakony-kavicsbányai temetőre vonatkozó dokumentációk egy részét Révész László (MNM, SZTE) segítségével nyomán ismerhettem meg, fogadja érte köszönetem. A Rómer Flóris Művészeti és Történeti Múzeumban Györke Réka, Léhner Zita, Nagy Andrea és Tomka Péter segítségével szeretnék köszönetet mondani. A Soproni Múzeum munkatársai közül Balassa Krisztina és Mrenka Attila szíves segítségét köszönöm. A tárgyrajzok Elter Zsuzsanna, Koós István és Olgyay Anna munkáját dicsérik, mindannyiuk közreműködéséért ezúton is szeretném köszönetemet kifejezni. A kötetet Kiss Gábor (SM) lektorálta, hasznos tanácsait ezúton is köszönöm.

I. HIMOD-KÁPOSZTÁSKERTEK

I. 1. BEVEZETÉS

A MOL Kapuvár–Répcelak közti gázvezeték fektetését megelőző régészeti feltárások során, a Répce folyásától nyugatra elhelyezkedő ovális dombon, a nyomvonal 500 m hosszú és 7 m széles szakaszán, 2000. április 26. és július 14. között Tomka Péter vezetésével folyt megelőző régészeti feltárás. A munka keretei között ős- és középkori telepjelenségek mellett dokumentálásra került egy 9. és egy 10–11. századi temető részlete, továbbá egy 17–18. századi temető 52 síros része is.⁷ A temető Karoling-kori sírjainak részletes közlését – a 10–11. századi temetőrészlet összefoglaló értékelésével együtt – a feltárásvezető publikálta,⁸ majd egy konferencia-előadás keretében Léhner Zita ismertette.⁹ (2. kép)

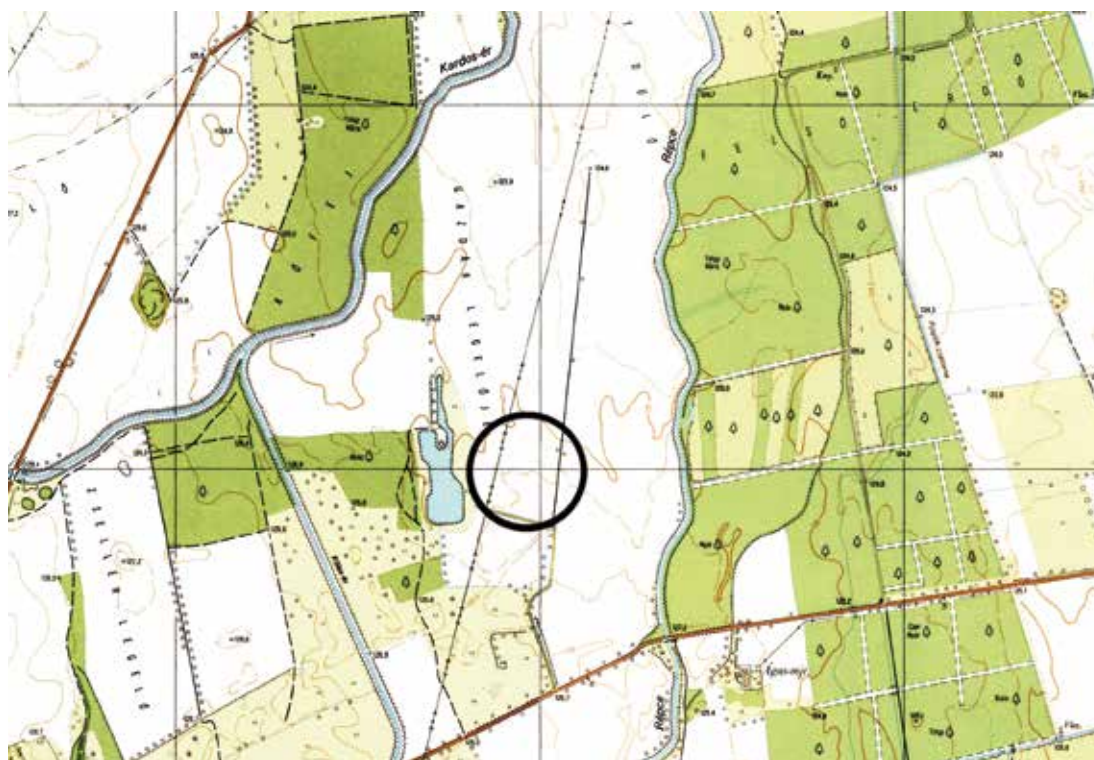

2. kép. Himod-Káposztáskertek (1:10 000)

7 Tomka 2000.

8 Tomka 2010. A temető feldolgozásának lehetőségét Tomka Péternek (RFMTM) és Léhner Zitának (RFMTM) szeretném megköszönni.

9 Léhner 2018.

I. 2. SÍRLEÍRÁSOK

30. sír (2000. május 19.) [1. tábla 1]

Nő. Csvh.: 140 cm, t.: DNy-ÉK, sm.: 40 cm, sh.: ?, ssz.: ?

A váz hanyatt fekvő, nyújtott helyzetű volt. A koponya jobbra fordult, a jobb alkarcsonatok a medencére hajlított helyzetben voltak.

Melléklete:

1. A koponya jobb oldalán volt 1 db erősen oxidálódott, kerek bronztárgy. Megsemmisült.

31. sír (2000. május 23.) [1. tábla 12]

Gyermek. Csvh.: 78 cm, t.: DNy-ÉK 270°, sm.: 45 cm, sh.: ?, ssz.: ?

A váz hanyatt fekvő, nyújtott helyzetű volt.

Melléklete: nem volt.

32. sír (2000. május 23.) [1. tábla 2]

Gyermek. Csvh.: ?, t.: DNy-ÉK 260°, sm.: 40 cm, sh.: ?, ssz.: ?

A váz hanyatt fekvő, nyújtott helyzetű volt.

Melléklete: nem volt.

33. sír (2000. június 23.) [1. tábla 3]

Gyermek. Csvh.: ?, t.: DNy-ÉK 246°, sm.: 35 cm, sh.: ?, ssz.: ?

A váz hanyatt fekvő, nyújtott helyzetű volt. A sír K-i vége a feltárási területen kívülre esett, így nem volt dokumentálható.

Melléklete: nem volt.

41. sír (2000. május 25.) [1. tábla 4]

Neme, kora bizonytalan. Csvh.: ?, t.: Ny-K, sm.: 70 cm, sh.: ?, ssz.: ?

A váz hanyatt fekvő, nyújtott helyzetű volt, a bal alkarcsonatok a medencére hajlított helyzetben voltak. Bolygatott: a csontok egy része hiányzott, a lábszárok csontjait feltehetően a sír K-i végét elpusztító beásás semmisítette meg.

Melléklete: nem volt.

42. sír (2000. május 30.) [1. tábla 5]

Gyermek. Csvh.: ?, t.: DNy-ÉK 254°, sm.: 36 cm, sh.: ?, ssz.: ?

A váz hanyatt fekvő, nyújtott helyzetű volt. A sírgödör lekerekített sarkú, téglalap alakú aknasír volt.

Melléklete:

1. A koponya alatt volt 1 db kerek átmetszetű bronzhuzalból készült, ellapított, valószínűleg másfélszeres S-végű karika. M.: 2×1,6 cm, hv.: 0,16 cm, Ssz.: 0,27 cm. RFMTM ltsz. n. [1. tábla 6]

43. sír (2000. május 30.) [1. tábla 7]

Gyermek. Csvh.: ?, t.: ?, sm.: 41 cm, sh.: ?, ssz.: ?

A vázból csak a koponya és egy hosszúcsonttöredék marad meg.

Melléklete: nem volt.**47. sír (2000. május 31.) [1. tábla 8]**

Férfi. Csvh.: 162 cm, t.: Ny-K °, sm.: 75 cm, sh.: 204 cm, ssz.: 55 cm

A váz hanyatt fekvő, nyújtott helyzetű volt. A koponya balra fordult, a jobb alkar csontjai a medencére hajlított helyzetben voltak. A sírgödör lekerekített sarkú, téglalap alakú aknasír volt.

Mellékletei:

1. A bal lábszárcsontok felső végének külső oldalán volt 1 db deltoid alakú, rövid vágóélű, nyéltüskével ellátott kovácsoltvas nyílcsúcs. M.: 5,7×1,8 cm. RFMTM ltsz. n. [1. tábla 9]
2. A medence bal oldali szélén volt 1 db deltoid alakú, rövid vágóélű, nyéltüskével ellátott kovácsoltvas nyílcsúcs. Sz.: 2,3 cm. RFMTM ltsz. n. [1. tábla 10]

48. sír (2000. június 1.) [2. tábla 1]

Férfi. Csvh.: 170 cm, t.: Ny-K 300°, sm.: 73 cm, sh.: 235 cm, ssz.: 65–75 cm

A váz hanyatt fekvő, nyújtott helyzetű volt. A koponya jobbra fordult, a jobb alkarcsonatok a medencére hajlított helyzetben voltak. A sírgödör lekerekített sarkú, téglalap alakú, D-i oldalán kissé kiöblösödő aknasír volt.

Mellékletei:

1. Az alsó csigolyák bal oldalánál, a medence felső részén volt 1 db lant alakú, egyik végén visszapödrött kovácsoltvas csiholó. M.: 9,8×4,3 cm. RFMTM ltsz. n. [2. tábla 2]
2. A medence jobb oldalán, részben alatta volt 1 db kovácsoltvas kés, élével kifelé, hegyével a koponya irányában. Egykori m.: 15×2 cm. RFMTM ltsz. n. [2. tábla 3]
3. A kés mellett volt 1 db kissé D-alakú kovácsoltvas karika. M.: 2,9×2,6 cm. RFMTM ltsz. n. [2. tábla 4]

4. A jobb combcsont felső részének belső oldalán volt 1 db kovácsoltvas akasztó. M.: 5,3×1,3 cm. RFMTM ltsz. n. [2. tábla 5]

49. sír (2000. május 31.) [1. tábla 11]

Gyermek. Csvh.: ?, t.: Ny–K, sm.: 70/80¹⁰ cm, sh.: ?, ssz.: ?

A váz hanyatt fekvő, nyújtott helyzetű volt. A sírgödör lekerekített sarkú, téglalap alakú aknasír volt.

Melléklete: nem volt.

50. sír (2000. június 2.) [2. tábla 6]

Neme, kora bizonytalan. Csvh.: ?, t.: Ny–K 270°, sm.: 65 cm, sh.: 189 cm, ssz.: 56 cm

A váz hanyatt fekvő, nyújtott helyzetű volt. Az alkarcsontok a medencére/alsó csigolyákra hajlított helyzetben voltak egymáson, felül volt a jobb. A sírgödör lekerekített sarkú, téglalap alakú aknasír volt. Bolygatott: a koponya hiányzott, nem zárható ki, hogy a 48. sír K-i végének kiásásakor érte bolygatás.

Melléklete:

1. A mellkas jobb oldali bordái között, hegyével a lábak felé mutató helyzetben volt 1 db háromszög átmetszetű pengével, élének vonalában lévő nyélnyújtvánnyal ellátott, a penge megközelítőlegesen középrészén csúcsba futó végű kovácsoltvas kés. M.: 12,6×1,3 cm. RFMTM ltsz. n. [2. tábla 7]

51. sír (2000. június 2.) [3. tábla 1]

Gyermek. Csvh.: 123 cm, t.: Ny–K, sm.: 80 cm, sh.: 161 cm, ssz.: 47–58 cm

A váz hanyatt fekvő, nyújtott helyzetű volt, mindkét alkar csontjai a medencére hajlított helyzetben voltak. A sírgödör lekerekített sarkú, téglalap alakú, Ny-i irányban kissé kiszélesedő aknasír volt.

Melléklete: nem volt.

52. sír (2000. május 31.) [3. tábla 2]

Gyermek. Csvh.: ?, t.: Ny–K 262°, sm.: 40 cm, sh.: ?, ssz.: ?

A váz hanyatt fekvő, nyújtott helyzetű volt. Bolygatott: a csontok egy része hiányzott.

Melléklete: nem volt.

¹⁰ Az ásatási naplóban és a sírrajzon szereplő adatok.

53. sír (2000. június 2.) [3. tábla 3]

Nő (?). Csvh.: 151 cm, t.: Ny-K 280°, sm.: 61 cm, sh.: 192 cm, ssz.: 62 cm

A váz hanyatt fekvő, nyújtott helyzetű volt. A koponya jobbra fordult, a jobb alkar csontjai a medencére hajlított helyzetben voltak. A sírgödör lekerekített sarkú, téglalap alakú aknasír volt.

Melléklete:

1. A jobb alkarcsontok felső végénél volt 1 db kovácsoltvas akasztó (?). H.: 5,2 cm. RFMTM
ltsz. n. [3. tábla 4]

54. sír (2000. június 6.) [3. tábla 5]

Nő (?). Csvh.: t.: 146 cm, Ny-K, sm.: 77 cm, sh.: 172 cm, ssz.: 59 cm

A váz hanyatt fekvő, nyújtott helyzetű volt. A sírgödör lekerekített sarkú, téglalap alakú aknasír volt.

Melléklete: nem volt.**55. sír (2000. június 9.) [3. tábla 6]**

Nő (?). Csvh.: 159 cm, t.: Ny-K 276°, sm.: 134 cm, sh.: 231 cm, ssz.: 84 cm

A váz hanyatt fekvő, nyújtott helyzetű volt, a koponya balra fordult. A sírgödör lekerekített sarkú, téglalap alakú aknasír volt.

Melléklete: nem volt, de a sírföldből egy őskori bronzlemezke került elő.**56. sír (2000. június 9.) [3. tábla 7]**

Gyermek. Csvh.: ?, t.: ?, sm.: 70 cm, sh.: ?, ssz.: ?

A vázból csak a koponya töredékei maradtak meg.

Melléklete:

1. A sírból került elő 1 db henger alakú, spirális rátétmintával díszített üveggyöngy. Elveszett.

57. sír (2000. június 14.) [4. tábla 1]

Férfi. Csvh.: ?, t.: Ny-K 262°, sm.: 105 cm, sh.: ?, ssz.: 88–100 cm

A váz hanyatt fekvő, nyújtott helyzetű volt, mindkét alkar csontjai a medencére hajlított helyzetben voltak. A sírgödör valószínűleg lekerekített sarkú, téglalap alakú, K-i irányban kissé kiszélesedő aknasír volt. Bolygatott: a felsőtest csontjait állatjársok bolygatták, a sír Ny-i végét vágta egy későbbi beásás, K-i vége pedig kívül esett a nyomvonalon, így nem volt feltárható.

Mellékletei:

1. A jobb combcsont felső vége mellett volt 1 db háromszög átmetszetű pengével ellátott, hátának vonalában nyélnyújtványos, a penge középvonalában csúcsba futó végű kovácsoltvas kés. M.: 10,8×1,2 cm. RFMTM ltsz. n. [4. tábla 2]
2. A jobb kar könyökhöz közeli részének belső oldalán volt 1 db deltoid alakú, rövid vágóélű, nyéltüskével ellátott kovácsoltvas nyílcsúcs. M.: 6,8×2 cm. RFMTM ltsz. n. [4. tábla 3]
3. A jobb kar könyökhöz közeli részének külső oldalán volt 1 db deltoid alakú, rövid vágóélű, nyéltüskével ellátott kovácsoltvas nyílcsúcs. M.: 6,2×2,1 cm. RFMTM ltsz. n. [4. tábla 4]

58. sír (2000. június 9.) [4. tábla 5]

Férfi. Csvh.: 162 cm, t.: Ny–K °, sm.: 90 cm, sh.: ?, ssz.: ?

A váz hanyatt fekvő, nyújtott helyzetű volt, a koponya előre billent. A sírgödör lekerekített sarkú, téglalap alakú aknasír volt. Bolygatott: a váz bal oldali csontjainak egy részét későbbi beásás semmisítette meg.

Melléklete:

1. A mellkas jobb oldali csontjain, hegyével a lábak irányába mutató helyzetben volt 1 db nyéltüskével ellátott, rövidebb pengéjű (?) kovácsoltvas kés (?). M.: kb. 10,5×1,4 cm. RFMTM ltsz. n. [4. tábla 6]

59. sír (2000. június 9.) [3. tábla 8]

Gyermek. Csvh.: 72 cm, t.: Ny–K 262°, sm.: 96 cm, sh.: 110 cm, ssz.: 39–47 cm

A váz hanyatt fekvő, nyújtott helyzetű volt. A sírgödör lekerekített sarkú, téglalap alakú, K-i irányban összeszűkülő aknasír volt.

Melléklete: nem volt.

60. sír (2000. június 9.) [4. tábla 7]

Nő (?). Csvh.: 150 cm, t.: Ny–K 270°, sm.: 120 cm, sh.: 220 cm, ssz.: 63 cm

A váz hanyatt fekvő, nyújtott helyzetű volt, a bal alkar csontjai a medencére hajlított helyzetben voltak. A sírgödör lekerekített sarkú, téglalap alakú aknasír volt, melyben a váz kissé ferde helyzetben feküdt.

Melléklete: nem volt.

67. sír (2000. június 16.) [4. tábla 8]

Neme bizonytalan, felnőtt. Csvh.: 163 cm, t.: Ny–K, sm.: 95 cm, sh.: 193 cm, ssz.: 52–65 cm

A váz hanyatt fekvő, nyújtott helyzetű volt. A koponya jobbra fordult, a bal alkarcsontok a medencére hajlított helyzetben voltak. A sírgödör lekerekített sarkú, téglalap alakú, K-i irányban kissé összeszűkülő aknasír volt.

Melléklete: nem volt.

68. sír (2000. június 20.) [3. kép] [5. tábla 1]

Férfi (?). Csvh.: ?, t.: Ny–K 288°, sm.: 70 cm, sh.: ?, ssz.: 62 cm

A váz hanyatt fekvő, nyújtott helyzetű volt, a jobb alkarcsontok a medencére hajlított helyzetben voltak. A sírgödör lekerekített sarkú, téglalap alakú aknasír volt. Bolygatott: a sír Ny-i végét a 48. számú objektum kiásásakor megsemmisítették, így a felkarcsontok felső végeitől felfelé a váz is elpusztult. A sír láb felőli vége az 54. számú őskori objektum felett helyezkedett el.

Mellékletei:

1. A jobb alkarcsontok felső végeinek külső oldalán, nyelével magasabban fekvő helyzetben volt 1 db két félből álló, 4 ponton szegecselts pontkördíszes csontnyéllel ellátott, hátához csúcsba futó pengéjű kovácsoltvas kés. M.: 21,5×2,2 cm. RFMTM ltsz. n. [5. tábla 2]
2. A medence jobb oldalán volt 1 db lant alakú, kovácsoltvas csiholó. H.: kb. 6 cm. RFMTM ltsz. n. [5. tábla 3]

69. sír (2000. június 20.) [6. tábla 1]

Férfi. Csvh.: 160 cm, t.: Ny–K 264°, sm.: 112 cm, sh.: 190 cm, ssz.: 55 cm

A váz hanyatt fekvő, nyújtott helyzetű volt. A sírgödör lekerekített sarkú, téglalap alakú, teknős aljú aknasír volt. Részben a sír K-i vége felett helyezkedett el a 70. számú sír.

Melléklete: nem volt.

70. sír (2000. június 16.) [6. tábla 2]

Nő. Csvh.: 142 cm, t.: Ny–K 256°, sm.: 96 cm, sh.: 170 cm, ssz.: 49 cm

A váz hanyatt fekvő, nyújtott helyzetű volt. A koponya jobbra fordult, az alkarcsontok a medencére hajlított helyzetben voltak. A sírgödör lekerekített sarkú, téglalap alakú aknasír volt. Bolygatott: állatjársók mozdították ki a lábujjak csontjait. A sír DNy-i vége részben a 69. sír K-i vége felett helyezkedett el.

Melléklete:

1. A koponya bal oldalán, az állkapocs sarka és a sziklacsont szögletében volt 1 db kerek átmetszetű bronzhuzalból készült, nyitott, egymásra hajló végű karika. M.: 2,8×2,5 cm, hv.: 0,21 cm. RFMTM ltsz. n. [6. tábla 3]

73. sír (2000. június 20.) [6. tábla 4]

Nő (?). Csvh.: 144 cm, t.: Ny–K 262°, sm.: 57 cm, sh.: 186 cm, ssz.: 56 cm

A váz hanyatt fekvő, nyújtott helyzetű volt. A sírgödör lekerekített sarkú, téglalap alakú aknasír volt.

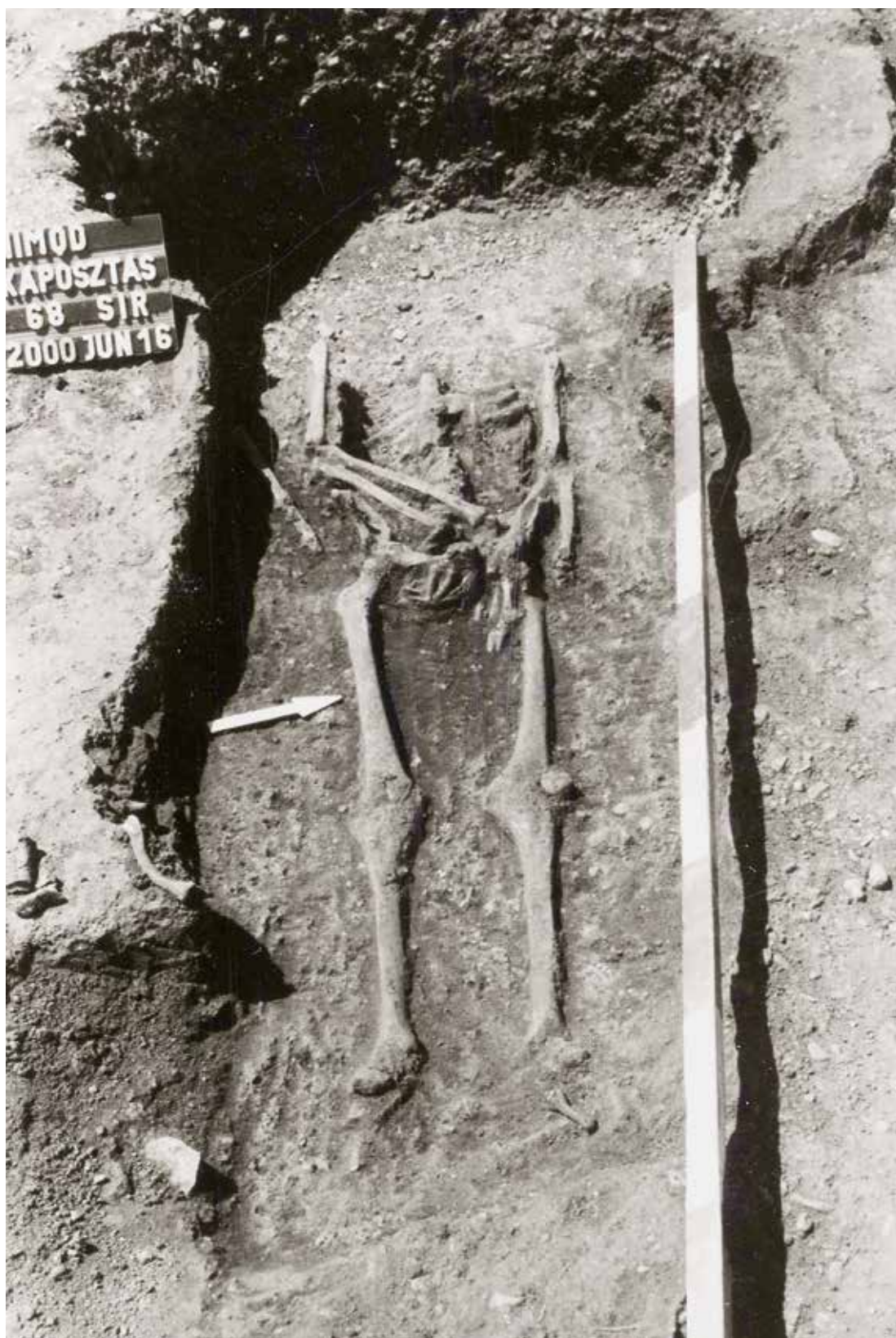

3. kép. Himod-Káposztáskertek 68. sír

Melléklete:

1. Az alsó csigolyák jobb oldalán, hegyével a lábak irányába mutató helyzetben volt 1 db kovácsoltvas kés. M.: 6,3×1,8 cm. RFMTM ltsz. n. [6. tábla 5]

74. sír (2000. június 20.) [6. tábla 6]

Nő. Csvh.: ?, t.: Ny-K 254°, sm.: 53 cm, sh.: ?, ssz.: ?

A váz hanyatt fekvő, nyújtott helyzetű volt, az alkarcsontok a medencére hajlított helyzetben voltak. Bolygatott: a koponya és a nyakcsigolyák hiányoztak.

Melléklete:

1. A bal alkarcsontok alsó részén volt 1 db kerek átmetszetű, nyitott, hegyesedő végű bronz pálcakarperec. M.: 7×6,5 cm, v.: 0,41 cm. RFMTM ltsz. n. [6. tábla 7]

75. sír (2000. június 20.) [7. tábla 1]

Gyermek, fiú. Csvh.: 125 cm, t.: Ny-K 296°, sm.: 72 cm, sh.: kb. 158 cm, ssz.: 52 cm

A váz hanyatt fekvő, nyújtott helyzetű volt, a jobb alkarcsontok végei és a kézcsontok a medencén voltak. A sírgödör lekerekített sarkú, téglalap alakú aknasír volt. A sír K-i vége a feltárási terület határán túlra nyúlt, ezért nem volt feltárható.

Mellékletei:

1. A combcsontok alsó harmada között volt rézsútosan, hegyével a jobb combcsont irányában 1 db deltoid alakú, rövid vágóélű, nyéltüskével ellátott kovácsoltvas nyílcsúcs. M.: 6,8×1,7 cm. RFMTM ltsz. n. [7. tábla 2]
2. Előbbi mellett, a combcsontok alsó végei felé, hasonló fekvésben volt 1 db villás, nyéltüskével ellátott, kovácsoltvas nyílcsúcs. M.: 7,4×3,1 cm. RFMTM ltsz. n. [7. tábla 3]

76. sír (2000. június 30.) [7. tábla 4]

Felnőtt nő (?). Csvh.: ?, t.: Ny-K, sm.: 60 cm, sh.: ?, ssz.: 52 cm

A váz hanyatt fekvő, nyújtott helyzetű volt. A sírgödör meglévő része alapján lekerekített sarkú, téglalap alakú aknasír volt. Bolygatott: későbbi beásás a felkarok kivételével a felsőtest csontjainak nagy részét megsemmisítette. A sír jelentős része a feltárási területen kívülre esett, így nem volt feltárható.

Melléklete: nem volt.

77. sír (2000. június 30.) [7. tábla 5]

Fiatal felnőtt. Csvh.: ?, t.: Ny-K, sm.: 70 cm, sh.: ?, ssz.: 66 cm

A váz hanyatt fekvő, nyújtott helyzetű volt, a jobb alkar csontjai a medencére hajlított helyzetben voltak. Meglévő része alapján a sírgödör lekerekített sarkú, téglalap alakú aknasír volt. A sír K-i vége a nyomvonalon kívülre esett, így nem volt feltárható.

Melléklete: nem volt.

78. sír (2000. június 21.) [7. tábla 6]

Gyermek. Csvh.: 95 cm, t.: Ny-K 258°, sm.: 68 cm, sh.: 141 cm, ssz.: 51 cm

A váz hanyatt fekvő, nyújtott helyzetű volt, a koponya jobbra fordult. A sírgödör lekerekített sarkú, téglalap alakú aknasír volt. Bolygatott: a jobb alkarcsontokat állatjárás mozdította ki.

Mellékletei:

1. A koponya mögött volt 1 db rombusz átmetszetű bronztű. H.: 2,9 cm. RFMRM ltsz. n. [7. tábla 7]
2. A koponya jobb oldala alól került elő 1 db kerek átmetszetű bronzhuzalból készült, ellapított, spirális, befelé pödrött végű karika. M.: 2,5×2,3, hv.: 0,12 cm, Psz.: 0,37 cm. RFMRM ltsz. n. [7. tábla 8]

79. sír (2000. június 21.) [7. tábla 9]

Neme bizonytalan, felnőtt. Csvh.: 163 cm, t.: Ny-K 264°, sm.: 79 cm, sh.: 216 cm, ssz.: 65–80 cm

A váz hanyatt fekvő, nyújtott helyzetű volt, a mindkét alkar csontjai a medencére hajlított helyzetben voltak, a jobb erőteljesebben behajlítva. A sírgödör lekerekített sarkú, téglalap alakú, Ny-i irányban kissé kiszélesedő aknasír volt. Bolygatott: mindkét orsócsont kimozdult.

Melléklete: nem volt.

80. sír (2000. június 22.) [7. tábla 10]

Neme bizonytalan, felnőtt. Csvh.: 159 cm, t.: Ny-K 274°, sm.: 95 cm, sh.: ?, ssz.: ?

A váz hanyatt fekvő, nyújtott helyzetű volt, a bal alkarcsontok a medencére hajlított helyzetben voltak. Bolygatott: a váz bal oldali csontjai közül többet állatjárás mozdított ki.

Melléklete: nem volt.

81. sír (2000. június 22.) [8. tábla 1]

Neme bizonytalan, felnőtt. Csvh.: ?, t.: Ny-K 272°, sm.: 100 cm, sh.: ?, ssz.: 80 cm

A váz hanyatt fekvő, nyújtott helyzetű volt. A koponya balra fordult, bal alkarcsontok a medencére hajlított helyzetben voltak, míg a jobb feltehetően a felkarra visszahajlított helyzetben feküdt. Bolygatott: állatjárások mozdították ki a váz több csontját. A sírt az 55. számú őskori objektumba ásták bele.

Melléklete: nem volt.

82/A. sír (2000. július 5.) [9. tábla 1]

Nő. Csvh.: 155 cm, t.: Ny-K 250°, sm.: 76 cm, sh.: ?, ssz.: ?

A váz hanyatt fekvő, nyújtott helyzetű volt. A koponya jobbra fordult, a bal alkar csontjai a medencére hajlított helyzetben feküdtek. A sírgödör lekerekített sarkú, téglalap alakú, teknős aljú aknasír volt. Bolygatott: a váz csontjai közül néhányat állatjárás mozdított ki.

Mellékletei:

1. A jobb alkarcsontok középrészén, végeivel felfelé helyezkedett el 1 db kerek átmetszetű, nyitott, hegyesedő végű bronz pálcakarperec. M.: 7×6,8 cm, v.: 0,28 cm. RFMTM ltsz. n. [9. tábla 2]
2. A bal alkarcsontok felső végénél volt 1 db kerek átmetszetű, nyitott, hegyesedő végű bronz pálcakarperec. M.: 7,1×6,8 cm, v.: 0,28 cm. RFMTM ltsz. n. [9. tábla 3]

82/B. sír (2000. június 23.) [9. tábla 4]

Neme bizonytalan, felnőtt. Csvh.: 159 cm, t.: Ny–K 262°, sm.: 64 cm, sh.: ?, ssz.: ?

A váz hanyatt fekvő, nyújtott helyzetű volt, mindkét akar csontjai a felkarcsontokra merőlegesen behajlított helyzetben az alsó csigolyákon feküdtek, a jobb kéz csontjai a bal alkarcsontok felső végei felett voltak. Bolygatott: a koponya a gépi humuszolás során mozdult ki.

Melléklete: nem volt.

83. sír (2000. június 27.) [8. tábla 2]

Férfi. Csvh.: 163 cm, t.: Ny–K 266°, sm.: 130 cm, sh.: 239 cm, ssz.: 61 cm

A váz hanyatt fekvő, nyújtott helyzetű volt. A koponya jobbra fordult, a bal alkar csontjai a medencére hajlított helyzetben voltak. A sírgödör lekerekített sarkú, téglalap alakú, teknős aljú aknasír volt. Bolygatott: állatjárás mozdította ki a felsőtest csontjainak egy részét.

Mellékletei:

1. A koponya bal oldalán volt 1 db aranyozott ezüstveret, felerősítését egykor szegecsek szolgálták, egy ponton másodlagosan átfúrva. M.: 1,2×1 cm. RFMTM ltsz. n. [8. tábla 3]
2. A jobb combcsont mellett volt 1 db ép végén és oldalán irdalt íjmarkolat-borító csontlemez. M.: 10,2×1,3 cm. RFMTM ltsz. n. [8. tábla 4]
3. A koponya bal oldalán, hegyével a koponyatető irányában volt 1 db bizonytalan típusú kovácsoltvas nyílcsúcs. M.: 6,6×1,2 cm. RFMTM ltsz. n. [8. tábla 5]
4. A combcsontok között birka(?)csontok voltak, sírhoz tartozásuk azonban kérdéses.

84. sír (2000. június 28.) [10. tábla 1]

Nő. Csvh.: 155 cm, t.: Ny–K 258°, sm.: 105 cm, sh.: 194 cm, ssz.: 77–90 cm

A váz hanyatt fekvő, nyújtott helyzetű volt, a jobb alkarcsontok a medence szélén voltak. A sírgödör lekerekített sarkú, téglalap alakú, Ny-i irányban kissé kiszélesedő aknasír volt.

Mellékletei:

1. A koponya jobb oldalán, álló helyzetben volt 1 db kerek átmetszetű, nyitott végű bronz huzalkarika. M.: 2,4×2,4 cm, hv.: 0,21 cm. RFMTM ltsz. n. [10. tábla 2]
2. A jobb alkarcsontok alsó részénél, végeivel felfelé mutató helyzetben volt 1 db kerek átmetszetű, nyitott, hegyesedő végű bronz pálcakarperec. M.: 7,2×6,9 cm, v.: 0,42 cm. RFMTM ltsz. n. [10. tábla 3]
3. A jobb combcsont alsó végének belső oldalán volt 1 db kerek átmetszetű, nyitott, egymásra hajló végű ezüst huzalgyűrű. M.: 2,7×2,4 cm, hv.: 0,44 cm. RFMTM ltsz. n. [10. tábla 4]

85. sír (2000. június 28.) [10. tábla 5]

Neme bizonytalan, felnőtt. Csvh.: 154 cm, t.: Ny–K, sm.: 110 cm, sh.: 191 cm, ssz.: 47 cm

A váz hanyatt fekvő, nyújtott helyzetű volt. A sírgödör téglalap alakú, teknős aljú aknasír volt.

Melléklete: nem volt.

86. sír (2000. június 29.) [10. tábla 6]

Neme bizonytalan, felnőtt. Csvh.: 160 cm, t.: Ny–K 280°, sm.: 108 cm, sh.: 194 cm, ssz.: 59 cm

A váz hanyatt fekvő, nyújtott helyzetű volt, a koponya jobbra fordult. A sírgödör lekerekített sarkú, téglalap alakú aknasír volt.

Melléklete: nem volt.

87. sír (2000. június 29.) [10. tábla 7]

Neme bizonytalan, felnőtt. Csvh.: ?, t.: Ny–K 260°, sm.: 148 cm, sh.: ?, ssz.: 52 cm

A váz hanyatt fekvő, nyújtott helyzetű volt. A jobb alkar csontjai a medencére hajlított helyzetben feküdtek, a bal pedig a medence szélén. A sírgödör lekerekített sarkú, téglalap alakú aknasír volt. A sír Ny-i része a feltárás határán kívül helyezkedett el, így nem volt feltárható.

Melléklete: nem volt.

88. sír (2000. június 29.) [11. tábla 1]

Neme bizonytalan, felnőtt. Csvh.: 160 cm, t.: Ny–K 264°, sm.: 112 cm, sh.: 196 cm, ssz.: 50–58 cm

A váz hanyatt fekvő, nyújtott helyzetű volt, a koponya jobbra fordult. Mindkét alkar csontjai a medencére hajlított helyzetben voltak, a bal kissé erőteljesebben behajlított helyzetben. A sírgödör lekerekített sarkú, téglalap alakú, Ny-i irányban enyhén kiszélesedő aknasír volt. Bolygatás: állatjársók mozdították ki a váz néhány csontját.

Melléklete: nem volt.

89. sír (2000. június 26.) [11. tábla 2]

Fiatal felnőtt. Csvh.: 144 cm, t.: Ny-K, sm.: 65 cm, sh.: 165 cm, ssz.: 58 cm

A váz hanyatt fekvő, nyújtott helyzetű volt, a jobb alkarcsontok az alsó csigolyákra hajlítva, a bal pedig feljebb, a bordákra hajlítva feküdt. A sírgödör lekerekített sarkú, téglalap alakú aknasír volt.

Melléklete: nem volt.

90. sír (2000. június 26.) [11. tábla 3]

Gyermek, Csvh.: kb. 100 cm, t.: Ny-K, sm.: 96 cm, sh.: 128 cm, ssz.: 48 cm

A váz hanyatt fekvő, nyújtott helyzetű volt, a koponya jobbra fordult. Mindkét alkar csontjai enyhén a medencére hajlított helyzetben feküdtek. A sírgödör lekerekített sarkú, téglalap alakú aknasír volt. Bolygatott: a nyakcsigolyák egy része állatjárás miatt kimozdult.

Melléklete: nem volt.

91. sír (2000. július 4.) [11. tábla 4]

Neme bizonytalan, felnőtt. Csvh.: 170 cm, t.: Ny-K 260°, sm.: 80 cm, sh.: 218 cm, ssz.: 82 cm

A váz hanyatt fekvő, nyújtott helyzetű volt. A koponya jobbra fordult, a bal alkarcsontok a medencére hajlított helyzetben voltak. A sírgödör lekerekített sarkú, téglalap alakú, K-i részén kissé kiszélesedő aknasír volt.

Melléklete: nem volt.

92. sír (2000. június 27.) [11. tábla 5]

Csecsemő. Csvh.: ?, t.: ?, sm.: 100 cm, sh.: ?, ssz.: ?

A váz helyzete nem volt megállapítható.

Melléklete: nem volt.

93. sír (2000. június 27.) [11. tábla 6]

Neme, kora bizonytalan. Csvh.: ?, t.: Ny-K 268°, sm.: 80 cm, sh.: ?, ssz.: 61 cm

A váz hanyatt fekvő, nyújtott helyzetű volt. A sírgödör meglévő része lekerekített sarkú, téglalap alakú aknasír volt. A sír a váz felkarcsontjainak alsó végeitől lefelé a feltárási területen kívülre esett, így nem volt feltárható.

Mellékletei:

1. A koponya jobb oldalánál volt 1 db kerek átmetszetű, nyitott végű ezüst huzalkarika. M.: 2,9×2,8 cm, hv.: 0,21 cm. RFMTM ltsz. n. [11. tábla 7]

2. A koponya bal oldalánál volt 1 db lapos téglalap átmetszetű, nyitott végű bronz pántgyűrű. M.: 1,9×1,7 cm, sz.: 0,33. RFMTM ltsz. n. [11. tábla 8]
3. A gyűrűtől néhány cm-rel távolabb volt 1 db fekete színű, lapított gömb alakú, keresztvező zöld színű hullámvonallal, annak 3 közén egy-egy zöld színű szemmel díszített opak üveggyöngy. M.: 1×0,4 cm. RFMTM ltsz. n. [11. tábla 9]
4. A koponya bal oldala alatt volt 1 db zöld színű, csonka kúp alakú opak üveggyöngy. M.: 0,9×0,5 cm. RFMTM ltsz. n. [11. tábla 10]
5. A gyöngyök mellett került elő 1 db BÁLINT 1991 típusú kisebb, kéttagú csüngős aranyozott ezüstveret csüngőtárgya. Felső tagjának csatlakozására szolgáló áttörésében meghajlított drót található. M.: 2,7×1,9 cm. RFMTM ltsz. n. [11. tábla 11]

94. sír (2000. június 27.) [12. tábla 1]

Gyermek. Csvh.: 75 cm, t.: Ny-K 250°, sm.: 72 cm, sh.: 109 cm, ssz.: 48 cm

A váz hanyatt fekvő, nyújtott helyzetű volt. A sírgödör lekerekített sarkú, téglalap alakú aknasír volt.

Mellékletei:

1. A nyakcsigolyáknál volt 1 db fekete színű, lapított gömb alakú, keresztvező piros hullámvonallal díszített opak üveggyöngy. M.: 1×0,5 cm. RFMTM ltsz. n. [12. tábla 2]
2. A koponyából került elő 1 db barna színű, lapított gömb alakú, 3 db fehér szemmel díszített opak üveggyöngy. M.: 0,9×0,4 cm. RFMTM ltsz. n. [12. tábla 3]

95. sír (2000. június 27.) [12. tábla 4]

Neme bizonytalan, felnőtt. Csvh.: ?, t.: Ny-K 282°, sm.: 85 cm, sh.: ?, ssz.: ?

A váz hanyatt fekvő, nyújtott helyzetű volt. Mindkét alkar csontjai a medencére, illetve az alsó bordákra behajlított helyzetben voltak, erőteljesebben behajlított helyzetben feküdt a jobb. A lábak csontjai pedig térdben behajlított helyzetben voltak, közülük a balt hajlították be erőteljesebben. Bolygatott: a bal alkar csontjai kimozdultak, a koponya hiányzott. A sír K-i vége a feltáráson kívüli területre esett, ezért nem volt feltárható.

Melléklete: nem volt.

96. sír (2000. július 5.) [12. tábla 5]

Gyermek. Csvh.: ?, t.: Ny-K 250°, sm.: 100 cm, sh.: ?, ssz.: ?

A váz hanyatt fekvő, nyújtott helyzetű volt. Bolygatott: a koponya roncsolódott.

Melléklete: nem volt.

97/B. sír (2000. július 1.) [12. tábla 6]

Neme bizonytalan, felnőtt. Csvh.: ?, t.: Ny–K 252°, sm.: 145 cm, sh.: ?, ssz.: 54 cm

A váz hanyatt fekvő, nyújtott helyzetű volt. A sírgödör meglévő részlete alapján lekerekített sarkú, Ny-i irányban kiszélesedő, téglalap alakú aknasír volt. A sír DNy-i részét a 97/A. jelű, Karoling-kori sírba ásták. A váz felkarcsontjainak középrészétől felfelé a sír a feltáráson kívüli területre esett, ezért nem volt dokumentálható.

Melléklete: nem volt.

98. sír (2000. június 27.)

Neme, kora bizonytalan. Csvh.: ?, t.: Ny–K, sm.: ?, sh.: ?, ssz.: ?

A váz hanyatt fekvő, nyújtott helyzetű volt. A sírgödör lekerekített sarkú, téglalap alakú aknasír volt. A sír Ny-i része a feltárási területen kívül helyezkedett el, így nem volt dokumentálható.

Melléklete: nem volt.

99. sír (2000. július 1.) [12. tábla 7]

Nő. Csvh.: 164 cm, t.: ÉNy–DK, sm.: 110 cm, sh.: 227 cm, ssz.: 83 cm

A váz hanyatt fekvő, nyújtott helyzetű volt, mindkét alkar csontjai a medence szélein voltak. A sírgödör lekerekített sarkú, téglalap alakú aknasír volt. A sírt őskori gödrökbe ásták bele.

Melléklete: nem volt.

102. sír (2000. június 28.) [12. tábla 8]

Neme bizonytalan, felnőtt. Csvh.: ?, t.: Ny–K, sm.: 130 cm, sh.: 176 cm, ssz.: 61 cm

A váz hanyatt fekvő, nyújtott helyzetű volt. A sírgödör lekerekített sarkú, téglalap alakú aknasír volt. Bolygatott: a koponyát későbbi beásás semmisítette meg.

Melléklete: nem volt.

105. sír (2000. június 30.) [12. tábla 9]

Gyermek. Csvh.: 108 cm, t.: Ny–K, sm.: 65 cm, sh.: ?, ssz.: ?

A váz hanyatt fekvő, nyújtott helyzetű volt, a bal alkarcsontok a medencére hajlított helyzetben voltak.

Mellékletei:

1. A medencén volt 1 db nyitott, kissé egymásra hajló végű hárombordás bronz pántgyűrű. M.: 1,8×1,7 cm, sz.: 0,66 cm. RFMTM ltsz. n. [12. tábla 10]
2. A koponyából került elő 1 db kerek átmetszetű, nyitott, egyik végén elhegyesedő bronz huzalkarika. M.: 2×1,7 cm, hv.: 0,16 cm. RFMTM ltsz. n. [12. tábla 11]

106. sír (2000. július 5.) [12. tábla 12]

Nő (?). Csvh.: 159 cm, t.: Ny–K 270°, sm.: 68 cm, sh.: 241 cm, ssz.: 69 cm

A váz hanyatt fekvő, nyújtott helyzetű volt, a koponya balra fordult. A bal alkarcsontok a medencére hajlított helyzetben voltak. A sírgödör lekerekített sarkú, téglalap alakú aknasír volt.

Melléklete:

1. A balra fordult koponya alatt volt 1 db kerek átmetszetű, nyitott végű bronz huzalkarika. M.: 2,4×2,3 cm, hv.: 0,14 cm. RFMTM ltsz. n. [12. tábla 13]

107. sír (2000. július 5.) [13. tábla 1]

Férfi (?). Csvh.: 168 cm, t.: Ny–K 260°, sm.: 85 cm, sh.: 247 cm, ssz.: 64 cm

A váz hanyatt fekvő, nyújtott helyzetű volt, az alkarcsontok a medence szélein feküdtek. A sírgödör lekerekített sarkú, téglalap alakú aknasír volt.

Melléklete:

1. A jobb combcsont felső részének külső oldalán volt 1 db háromszög átmetszetű pengével ellátott, megközelítőleg a penge középvonalában lévő nyéltüskével rendelkező, a penge hátahoz csúcsba futó végű kovácsoltvas kés. M.: 9,8×1,5 cm. RFMTM ltsz. n. [13. tábla 2]

108. sír (2000. július 1.) [13. tábla 3]

Neme, kora bizonytalan. Csvh.: ?, t.: Ny–K 262°, sm.: 98 cm, sh.: ?, ssz.: 57 cm

A váz hanyatt fekvő, nyújtott helyzetű volt. A sírgödör meglévő része alapján lekerekített sarkú, téglalap alakú aknasír volt. Bolygatott: a koponya környékén a csontok kimozdultak. A sír medencétől lefelé eső része a feltárási területen kívül helyezkedett el, így nem volt feltárható.

Melléklete:

1. A mellkas bal oldali csontjai között volt 1 db kerek átmetszetű, nyitott végű bronz huzalkarika. M.: 2,7×2,6 cm, sz.: 0,16. RFMTM ltsz. n. [13. tábla 4]

109. sír (2000. július 1.) [13. tábla 5]

Neme bizonytalan, felnőtt (?), Csvh.: ?, t.: Ny–K 260°, sm.: 105 cm, sh.: ?, ssz.: ?

A váz hanyatt fekvő, nyújtott helyzetű volt. A sírgödör lekerekített sarkú, téglalap alakú aknasír volt. A felkarcsonttól lefelé a váz a feltáráson kívüli területre nyúlt, ezért nem volt dokumentálható.

Melléklete:

1. Az állkapocs bal oldalánál volt 1 db kerek átmetszetű bronzhuzalból készült, ellapított, pödörött végű karika 2 db kisebb bronz huzalkarikával díszítve. M.: 3,1×2,8 cm, hv.: 0,17 cm, Psz.: 0,41 cm. RFMTM ltsz. n. [13. tábla 6]

110/A-B. sírok (2000. július 5.) [13. tábla 7]

110/A sír: Férfi (?). Csvh.: 166 cm, t.: Ny-K 250°, sm.: 140 cm, sh.: ?, ssz.: ?

A váz hanyatt fekvő, nyújtott helyzetű volt. A koponya balra fordult, a jobb alkar csontjai a medencére hajlított helyzetben voltak. A váz koponyája a 110/B. sírban nyugvó váz koponyája alatt helyezkedett el.

Melléklete: nem volt.

110/B sír: Nő. Csvh.: 153 cm, t.: Ny-K 250°, sm.: 125 cm, sh.: ?, ssz.: ?

A váz hanyatt fekvő, nyújtott helyzetű volt, a koponya jobbra fordult. A váz koponyája a 110/A. sírban nyugvó váz koponyája felett helyezkedett el.

Mellékletei:

1. A koponya bal oldalán volt 1 db kerek átmetszetű ezüsthuzalból készült, ellapított, pödrött vagy S-végű karika. Átm.: 2,3 cm, hv.: 0,13 cm, P/Ssz.: 0,32 cm. RFMTM ltsz. n. [13. tábla 8]
2. A jobb kéz csontjai között volt 1 db lapos téglalap átmetszetű, nyitott, kissé elhegyesedő, egymásra hajló végű ezüst pántgyűrű. Külső oldalán írásjelekhez hasonló minták láthatók. Átm.: 2,2 cm, sz.: 0,32–0,47 cm. RFMTM ltsz. n. [13. tábla 9]

A sírgödör lekerekített sarkú, téglalap alakú aknasír volt.

111. sír (2000. július 5.) [14. tábla 1]

Neme bizonytalan, felnőtt. Csvh.: ?, t.: Ny-K 258°, sm.: 125 cm, sh.: ?, ssz.: 52 cm

A váz hanyatt fekvő, nyújtott helyzetű volt, a koponya jobbra fordult. A sírgödör lekerekített sarkú, téglalap alakú aknasír volt. A sír K-i vége a nyomvonalon kívülre esett, így a lábszárcsontok alsó részétől lefelé a sír nem volt feltárható.

Melléklete: nem volt.

112. sír (2000. július 5.) [14. tábla 2]

Neme, kora bizonytalan. Csvh.: ?, t.: Ny-K 262°, sm.: 142 cm, sh.: ?, ssz.: 66 cm

A váz hanyatt fekvő, nyújtott helyzetű volt. A sírgödör meglévő része alapján lekerekített sarkú, téglalap alakú, K-i irányban szűkülő aknasír volt. A sír K-i vége, megközelítőleg a combcsontok középső részétől lefelé a feltárási terület határán túlnyúlt, így nem volt feltárható.

Melléklete: nem volt.

113. sír (2000. július 6.) [14. tábla 3]

Nő (?). Csvh.: ?, t.: Ny-K 262°, sm.: 129 cm, sh.: ?, ssz.: 62 cm

A váz hanyatt fekvő, nyújtott helyzetű volt. A sírgödör lekerekített sarkú, téglalap alakú aknasír volt. A sír K-i vége, megközelítőleg a combcsontok alsó részeitől lefelé a feltárási terület határán kívül esett, így nem volt feltárható.

Mellékletei:

1–2. A koponya bal oldala alatt, egymás alatt volt 2 db huzalkarika.

1. 1 db kerek átmetszetű ezüsthuzalból készült, ellapított, pödrött vagy S-végű karika. Átm.: kb. 2,6 cm, hv.: 0,16 cm, P/Ssz.: ? RFMTM ltsz. n. [14. tábla 4]

2. 1 db kerek átmetszetű ezüsthuzalból készült, bizonytalan típusú karika. Hv.: 0,14 cm. RFMTM ltsz. n. [14. tábla 5]

114. sír (2000. július 7.)

Csecsemő. Csvh.: ?, t.: ?, sm.: 80 cm, sh.: ?, ssz.: ?

Bolygatott: a csontok kimozdultak.

Melléklete: nem volt.

115. sír (2000. július 5.) [14. tábla 6]

Fiatal személy. Csvh.: 153 cm, t.: Ny–K 280°, sm.: 118 cm, sh.: ?, ssz.: ?

A váz hanyatt fekvő, nyújtott helyzetű volt. A sírgödör valószínűleg lekerekített sarkú, téglalap alakú aknasír volt.

Mellékletei:

1. A koponya jobb oldalán volt 1 db kerek átmetszetű bronzhuzalból készült, bizonytalan típusú karika. Átm.: kb. 3 cm, hv.: 0,08 cm. RFMTM ltsz. n. [14. tábla 7]

2. A koponya bal oldalán volt 1 db kerek átmetszetű bronzhuzalból készült, nyitott végű karika. M.: 2,5×2,3 cm, hv.: 0,22 cm. RFMTM ltsz. n. [14. tábla 8]

116. sír (2000. július 6.) [14. tábla 9]

Férfi (?). Csvh.: ?, t.: Ny–K 266°, sm.: 115 cm, sh.: ?, ssz.: ?

A váz hanyatt fekvő, nyújtott helyzetű volt. A sírgödör valószínűleg lekerekített sarkú, téglalap alakú aknasír volt. Bolygatott: állatjás mozdította ki a váz több csontját. A sírt egy őskori gödörbe ásták bele.

Melléklete:

1. A bolygatás miatt kimozdult jobb alkarcsonatok alatt, hegyével a csigolyák irányában volt 1 db háromszög átmetszetű pengével, hátához közelebb elhelyezkedő nyélnyújtvánnyal ellátott, a penge középvonalaiban csúcsba futó végű kovácsoltvas kés. Sz.: 1,9 cm. RFMTM ltsz. n. [14. tábla 10]

118. sír (2000. július 5.) [15. tábla 1]

Nő. Csvh.: ?, t.: Ny-K 256°, sm.: 65 cm, sh.: ?, ssz.: 56 cm

A váz hanyatt fekvő, nyújtott helyzetű volt. A sírgödör lekerekített sarkú, téglalap alakú aknasír volt. Bolygatott: állatjárások mozdították ki a felsőtest több csontját. A sírgödör K-i vége a feltárási területen kívül helyezkedett el, így nem volt feltárható.

Mellékletei:

1. A koponya jobb oldalán feküdt 1 db alsó ívének belső oldalán félhoddal díszített, kampós záródású ezüst fülbevaló. M.: 5×2,6 cm. RFMTM ltsz. n. [15. tábla 2]
2. A nyakcsigolyáknál volt 1 db kétrét hajlított, és további két (?) huzalból kettősen csavart, hurkos-kampós záródású bronz nyakperec, melynél a huzal a kampós vége előtt fel van tekerve. Hurkos vége hiányzik, de talán ott is hasonló lehetett megfigyelhető. Hv.: 0,42 cm. RFMTM ltsz. n. [15. tábla 3]
3. Ugyanott volt 1 db zöld színű, lapított gömb alakú, oldalán bordázott opak üveggyöngy. M.: 0,6×0,5 cm. RFMTM ltsz. n. [15. tábla 4]

119. sír (2000. július 6.) [16. tábla 1]

Férfi. Csvh.: 178 cm, t.: Ny-K 256°, sm.: 70 cm, sh.: 216 cm, ssz.: 64 cm

A váz hanyatt fekvő, nyújtott helyzetű volt. A koponya jobbra fordult, a bal alkarcsontok az alsó csigolyákra hajlított helyzetben voltak, az ujjak csontjai pedig a medencén feküdtek. A sírgödör lekerekített sarkú, téglalap alakú aknasír volt.

Mellékletei:

1. A koponya jobb oldalán volt 1 db kerek átmetszetű bronzhuzalból készült, bizonytalan típusú karika. H.: 2,6 cm, hv.: 0,1 cm. RFMTM ltsz. n. [16. tábla 2]
2. A bal combcsont felső végénél, részben a medence alatt volt 1 db háromszög átmetszetű, hátának megközelítőleg folytatásában elhelyezkedő nyélnyújtvánnyal ellátott, hátához csúcsba futó végű kovácsoltvas kés. M.: 11,7×2,1 cm. RFMTM ltsz. n. [16. tábla 3]
3. A medencén volt 1 db ismeretlen típusú, kovácsoltvas nyílcsúcs. M.: ? RFMTM ltsz. n. [16. tábla 4]

120. sír (2000. július 4.) [16. tábla 5]

Gyermek. Csvh.: 70 cm, t.: ÉNy-DK, sm.: 110 cm, sh.: 111 cm, ssz.: 43 cm

A váz hanyatt fekvő, nyújtott helyzetű volt. A sírgödör lekerekített sarkú, téglalap alakú aknasír volt. Bolygatott: a koponyát a gépi humuszolás sértette. A sír két végét két őskori gödörbe ásták bele.

Melléklete: nem volt.

121. sír (2000. július 4.) [16. tábla 6]

Gyermek. Csvh.: 118 cm, t.: ÉNy–DK, sm.: 120 cm, sh.: 169 cm, ssz.: 61 cm

A váz hanyatt fekvő, nyújtott helyzetű volt. A sírgödör lekerekített sarkú, téglalap alakú aknasír volt, melyben a váz kissé ferdén helyezkedett el. A sírt részben egy őskori gödörbe ásták bele.

Melléklete: nem volt.

122. sír (2000. július 7.) [16. tábla 7]

Neme bizonytalan, felnőtt. Csvh.: 153 cm, t.: Ny–K 262°, sm.: 117 cm, sh.: 226 cm, ssz.: 86 cm

A váz hanyatt fekvő, nyújtott helyzetű volt, a koponya balra fordult. A lábujjak csontjai egymáson voltak, a bal volt felül. A sírgödör lekerekített sarkú, téglalap alakú aknasír volt.

Melléklete: nem volt.

123. sír (2000. július 7.) [17. tábla 1]

Neme bizonytalan, felnőtt. Csvh.: ?, t.: Ny–K 276°, sm.: 126 cm, sh.: 182 cm, ssz.: 59 cm

A váz hanyatt fekvő, nyújtott helyzetű volt, a jobb alkarcsontok a medencére hajlított helyzetben voltak. A sírgödör lekerekített sarkú, téglalap alakú aknasír volt. Bolygatott: a felsőtest több csontját és a koponyát is állatjárás mozdította ki.

Melléklete: nem volt.

124. sír (2000. július 7.) [17. tábla 2]

Gyermek. Csvh.: ?, t.: Ny–K, sm.: 180 cm, sh.: 164 cm, ssz.: 76 cm

A váz hanyatt fekvő, nyújtott helyzetű volt. A sírgödör lekerekített sarkú, téglalap alakú aknasír volt.

Melléklete: nem volt.

125. sír (2000. június 6.) [17. tábla 3]

Neme bizonytalan, felnőtt. Csvh.: 159 cm, t.: Ny–K 244°, sm.: 176 cm, sh.: 213 cm, ssz.: 66 cm

A váz hanyatt fekvő, nyújtott helyzetű volt. A sírgödör lekerekített sarkú, téglalap alakú aknasír volt.

Melléklete: nem volt.

126. sír (2000. június 6.) [17. tábla 4]

Gyermek. Csvh.: ?, t.: Ny–K 266°, sm.: 130 cm, sh.: ?, ssz.: 44 cm

A váz hanyatt fekvő, nyújtott helyzetű volt. A sírgödör meglévő része alapján lekerekített sarkú, téglalap alakú aknasír volt. A sír Ny-i része a feltárási területen kívül helyezkedett el, ezért nem volt feltárható.

Melléklete: nem volt.

130. sír (2000. július 6.) [17. tábla 5]

Gyermek. Csvh.: ?, t.: Ny-K 260°, sm.: 142 cm, sh.: 117 cm, ssz.: 40–52 cm

A vázból csak a koponya maradt meg. A sírgödör lekerekített sarkú, téglalap alakú, K-i irányban összeszűkülő aknasír volt.

Melléklete: nem volt.

131. sír (2000. július 7.) [17. tábla 6]

Neme bizonytalan, felnőtt. Csvh.: 153 cm, t.: Ny-K 266°, sm.: 140 cm, sh.: ?, ssz.: 47 cm

A váz hanyatt fekvő, nyújtott helyzetű volt, a bal alkarcsontok a medencére hajlított helyzetben voltak. Bolygatott: állatjárás mozdította ki a váz néhány csontját.

Melléklete: nem volt.

132. sír (2000. július 7.) [17. tábla 7]

Gyermek. Csvh.: kb. 98 cm, t.: Ny-K 264°, sm.: 140 cm, sh.: 134 cm, ssz.: 50 cm

A váz hanyatt fekvő, nyújtott helyzetű volt. A sírgödör lekerekített sarkú, téglalap alakú aknasír volt, ÉNy-i sarkát egy őskori gödörbe ásták bele, ezért ott nem volt megfigyelhető.

Melléklete: nem volt.

133. sír (2000. július 10.) [18. tábla 1]

Neme bizonytalan, felnőtt. Csvh.: 168 cm, t.: Ny-K 296°, sm.: 138 cm, sh.: 241 cm, ssz.: 55 cm

A váz hanyatt fekvő, nyújtott helyzetű volt. A sírgödör lekerekített sarkú, téglalap alakú aknasír volt. A sír DK-i sarka a 134. számú temetkezés alatt helyezkedett el.

Melléklete: nem volt.

134. sír (2000. július 8.) (4–5. kép) [18. tábla 2¹¹]

Neme, kora bizonytalan. Csvh.: ?, t.: Ny-K, sm.: 120–130 cm, sh.: 213 cm, ssz.: 65 cm

¹¹ A publikációban – feltehetően a nyomdatechnika ördöge folytán – a sírrajz fordítva szerepel.

A váz hanyatt fekvő, nyújtott helyzetű volt, a jobb láb csontjai térdben erősen visszahajlított helyzetben voltak. A sírgödör lekerekített sarkú, téglalap alakú, K-i felén mélyebb, teknős aljú aknasír volt. Itt helyezkedtek el a lócsontok. A mellső lábak csaknem egymással párhuzamosan a sír DK-i sarkában, patarészükkel É-i irányban, a hátsók a lókoponya alatt, illetve az elhunyt bal lábszárcsontjai irányában, részben alatta. A lókoponya a sír ÉK-i oldalán feküdt, az egyik hátsó láb csontjai felett és a 133. számú sír DK-i sarka fölé nyúlt. Bolygatott: a gépi humuszosítás az emberi váz felsőtestének csontjait kimozdította, illetve megsemmisítette, roncsolta a lókoponyát, valamint a jobb mellső láb csontjait is kimozdította. Valószínűleg egy későbbi árok kiásása során is bolygatást szenvedett a sír.

Melléklete: nem volt.

136/A. sír (2000. július 13.) [17. tábla 8]

Gyermek. Csvh.: 100 cm, t.: Ny–K, sm.: 110 cm, sh.: 139 cm, ssz.: 63 cm

A váz hanyatt fekvő, nyújtott helyzetű volt. A sírgödör lekerekített sarkú, téglalap alakú aknasír volt. A sír a 136/B. jelű Karoling-kori sír felett helyezkedett el.

Melléklete: nem volt.

138. sír (2000. július 12.) [18. tábla 3]

Nő. Csvh.: 140 cm, t.: Ny–K, sm.: 130 cm, sh.: 190 cm, ssz.: 62 cm

A váz hanyatt fekvő, nyújtott helyzetű volt, a bal alkar csontjai a medence szélén voltak. A sírgödör lekerekített sarkú, téglalap alakú aknasír volt. A sírgödör összeért a 149. számú Karoling-kori sírral.

Mellékletei:

1. A koponya bal oldalán, a fül környékén volt 1 db kerek átmetszetű ezüsthuzalból készült, bizonytalan típusú karika. H.: 1,5 cm, hv.: 0,16 cm. RFMTM ltsz. n. [18. tábla 4]
2. A jobb lapocka alatt volt 1 db kerek átmetszetű ezüsthuzalból készült, ellapított, „nyitrai típusú” S-végű karika. Átm.: kb. 2,3 cm, hv.: 0,21 cm, Ssz.: ? RFMTM ltsz. n. [18. tábla 5]
3. A csigolyák bal oldalán, a bordák között volt 1 db vastárgy. Megsemmisült.

139. sír (2000. július 10.) [19. tábla 1]

Fiatal felnőtt. Csvh.: 161 cm, t.: Ny–K, sm.: 110 cm, sh.: 226 cm, ssz.: 79 cm

A váz hanyatt fekvő, nyújtott helyzetű volt, a koponya balra fordult. A sírgödör lekerekített sarkú, téglalap alakú aknasír volt. A 140. számú, Karoling-kori sír felett helyezkedett el.

Melléklete:

1. A jobb kéz csontjai között volt 1 db kerek átmetszetű, nyitott végű bronzhuzalból készült gyűrű. Átm.: 2,1 cm. hv.: 0,12 cm. RFMTM ltsz. n. [19. tábla 2]



4. kép. Himod-Káposztáskertek 134. sír

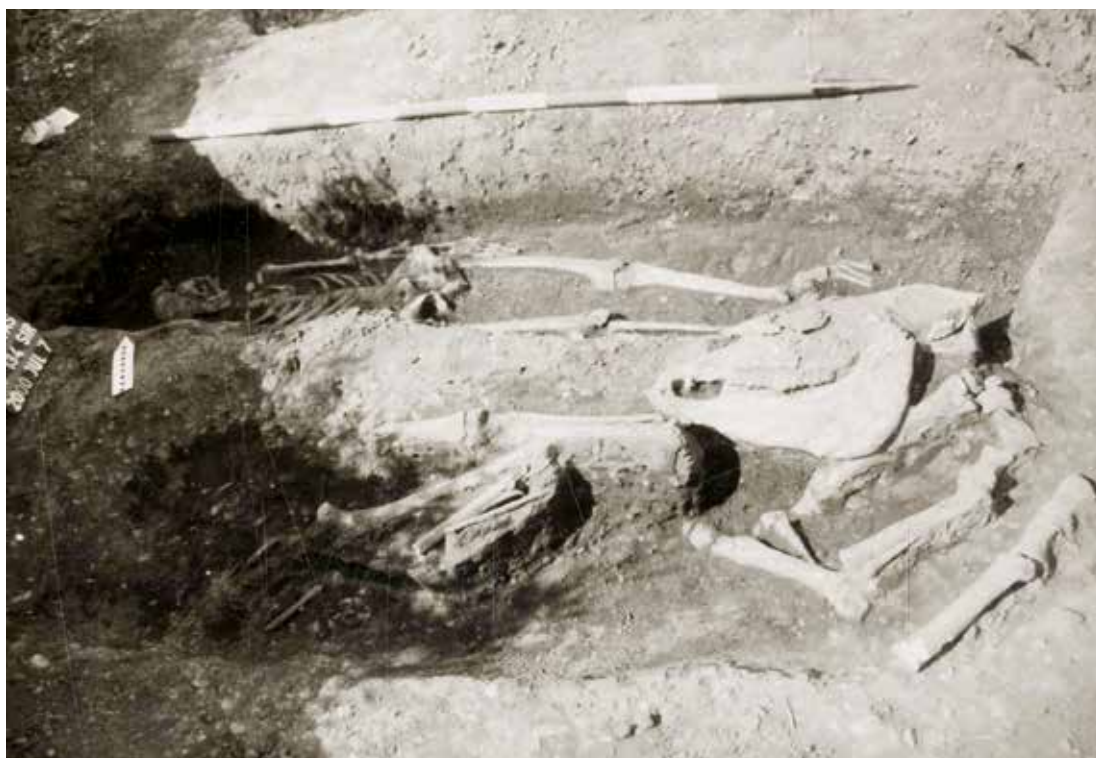

5. kép. Himod-Káposztáskertek 134. sír

148. sír (2000. július 11.) [19. tábla 3]

Gyermek. Csvh.: kb. 87 cm, t.: Ny–K 256°, sm.: 134 cm, sh.: 148 cm, ssz.: 58 cm

A váz hanyatt fekvő, nyújtott helyzetű volt. A sírgödör lekerekített sarkú, téglalap alakú aknasír volt, melyben a váz a DNy-i sarok irányába eltolódva feküdt. Részben a 147. számú Karoling-kori sír felett helyezkedett el.

Melléklete: nem volt.

154. sír (2000. július 13.) [19. tábla 4]

Neme, kora bizonytalan. Csvh.: ?, t.: Ny–K 272°, sm.: 143 cm, sh.: ?, ssz.: 80 cm

A váz hanyatt fekvő, nyújtott helyzetű volt. A sírgödör lekerekített sarkú, téglalap alakú aknasír volt. A sír a váz medencéjétől felfelé a feltárási területen kívül helyezkedett el, így nem volt feltárható. A sírt egy őskori objektumba ásták be.

Melléklete: nem volt.

Szórvány:

1. A 82. sír környékéről került elő 1 db bizonytalan típusú, kovácsoltvas nyílcsúcs. Sz.: 1,6 cm. RFMTM ltsz. n. [19. tábla 5]

I.3. A TEMETŐ ÉRTÉKELÉSE

A vizenyős területen kiemelkedő magaslattal különböző korokban is megtelepedésre vagy temető helyének használták a környéken élt csoportok, így a 9. és a 10–11. században is. (6. kép) A két temető esetlegesen folyamatos használatának kérdésére a későbbiekben, az értékelő rész végén még visszatérek.

A domb tetején megfigyelt, 25 egyén csontjait rejtő 9. századi temetőrésszel szemben a domb D-i oldalán, a Karoling-kori síroktól kb. 15 m-re jelentek meg a honfoglalás és kora Árpád-kori temetkezések, míg a domb É-i oldalán közvetlenül csatlakoztak a korábbi temetkezésekhez, itt több szuperpozíció is megfigyelhető volt.¹² Az általunk most vizsgált korszakba tartozó sírok a nyomvonal mintegy 150 m-es hosszán jelentkeztek. Természetesen nem azonos intenzitással. Ha a domb tetejét már nem vagy nem minden pontján érte is el a temető kiterjedése, feltehetően akkor is beborította a domboldal nagyobb részét, hiszen az É-i oldalon mindkét irányban, a D-i részen pedig Ny-i irányban maradtak a nyomvonalon kívül elhelyezkedő sírok. Ennek alapján sírszáma akár a több száz nagyságrendet is elérheti. A dokumentáció

¹² Tomka 2000.; MNM R. A. ltsz. III/118/2002.

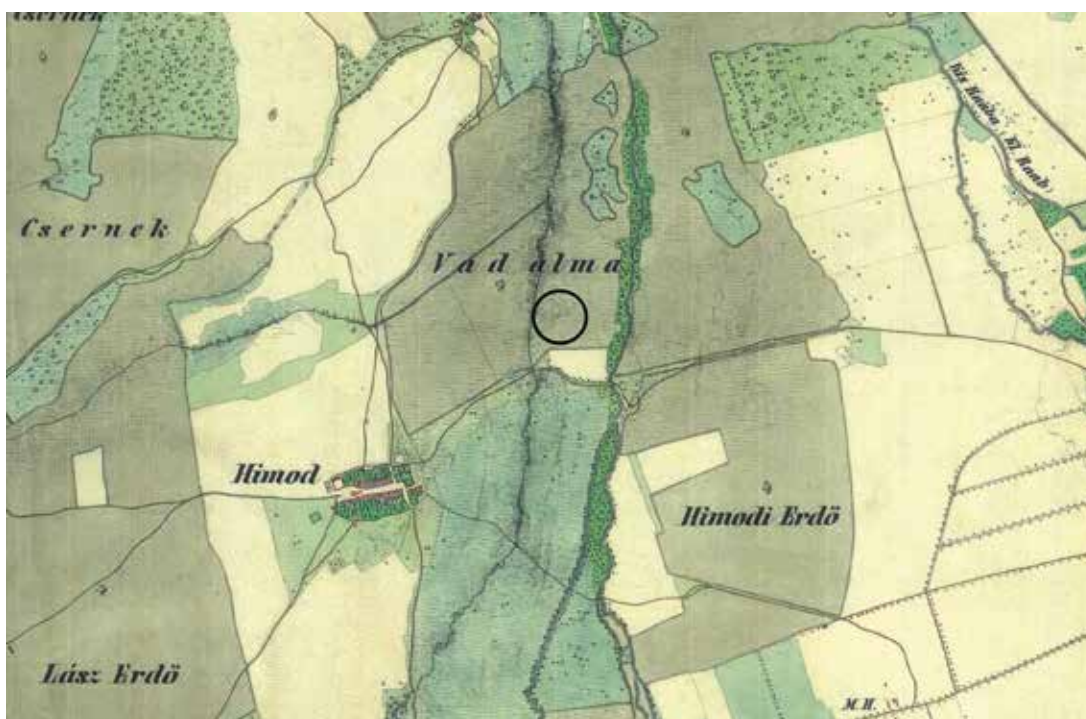

6. kép. Himod-Káposztáskertek, a lelőhely elhelyezkedése a II. katonai felmérés 1845. évi térképén

alapján magam 86 honfoglalás és kora Árpád-kori sírt tudtam meghatározni,¹³ közülük a 114. számú – egy csecsemő apró, feldúlt csontjait tartalmazó, csupán egyetlen pontként bemérhető – sírt,¹⁴ mely az összesítő rajz alapján a nyomvonal 4830–4850 m közötti szakaszán helyezkedett el, nem sikerült az összesítő térképen ábrázolni. A feltárási területen kívülre nyúló néhány jelenség esetében pedig valószínűleg csak a betöltés által kirajzolt foltok dokumentálása történt meg, a jelenség kibontása nélkül, ezek közül néhány szerepel a térképen is. (7. kép)

A számunkra most fontos sírok között szuperpozíció egy esetben volt megfigyelhető: a 133. számú DK-i sarka felett helyezkedett el a 134. jelzetű temetkezés ÉK-i széle, azonban az előbbit nem bolygatta. Egy esetben pedig utántemetés volt dokumentálható: a 110/A-B. sírok esetében az A jelű férfi után helyezték sírba a B jelű nőt, akinek feje a férfi balra fordított feje felett volt a 15 cm-rel sekélyebb sírgödörben. A 86 személy maradványai közül helyszíni megfigyelés alapján 17 nő vagy feltételesen nőnek meghatározott, 11 férfi vagy feltételesen férfinak meghatározott, 23 ismeretlen nemű, de már felnőtt korú, 27 csecsemő, gyermek vagy fiatal korú, továbbá 8 ismeretlen nemű és korú személy váza került elő. A sírgödrök között a sekélyebbek a humuszban nem minden esetben voltak megfigyelhetők, mélységük nők esetében 40–134 cm, férfiaknál 70–140 cm, gyermekeknél 35–164 cm között változott. A döntően téglalap formájú, többségében Ny-i (51., 79., 84., 88., 97/B.), ritkábban K-i (57., 91.) végén kiszélesedő gödrök

13 Ettől eltérők a közlemény (Tomka 2010, 200.) adatai.

14 MNM R. A. Itsz. III/118/2002.; RFMTM R. A. Itsz. 5-2001.

7. kép. Himod-Káposztáskertek, a feltárt terület, Karoling-kori temetkezések (szürke szín), bizonytalan objektumok (fekete szín), honfoglalás és kora Árpád-kori sírok (üres sírgödör/vonal)

mérete igazodott az elhunyt testéhez, esetenként azonban megfigyelhetően jóval hosszabb volt, így az elhunyt fejénél és/vagy lábainál nagyobb hely maradt a sírban. Ugyanakkor szélességükben ez a fajta ráhagyás már nem volt megfigyelhető. A vázak helyzete a korszakban általános hanyatt fekvő, nyújtott helyzetű volt. Többször megfigyelhető volt a csontok egymáshoz viszonyított szoros helyzete, mikor a karok a test csontjaihoz közel, a medence szélein vagy alatta feküdtek, a vállak csontjai pedig felhúzott helyzetben s a kulcsontok a függőlegest közelítő módon helyezkedtek el. Ezt egyrészt okozhatta a gödör aljának teknős kialakítása, amit 6 esetben lehetett a feltárás során megfigyelni (69., 82/A., 83., 85., 91., 134.). A többség esetében azonban talán feltételezhető – akár a gödör aljának teknős kialakítása mellett –, hogy a testet valamilyen szerves anyagba csavarhatták be, noha ennek a feltételezett szerves anyagnak a nyomai¹⁵ itt sem kerültek elő. Koporsó nyomai sem voltak megfigyelhetők. Az elhunytak hanyatt fekvő, nyújtott helyzete általános, a karok ettől való eltérése kapcsán a bal alkar hastájéki/ágyéki fektetése nők vagy feltételesen nőnek meghatározott elhunytak esetében (30., 60., 82/A., 106.), férfiaknál (83., 119.), ismeretlen nemű, de már felnőtt korú személyeknél (67., 80., 81., 91., 131.), ritkábban pedig gyermekekénél volt megfigyelhető (105.). A jobb hasonló fekvése ezzel szemben inkább a férfiakra vagy a feltételesen férfiként meghatározott személyekre érvényes (47., 48., 68., 110/A.), alacsonyabb a nők (53.) aránya, a nemükben ismeretlen, de már felnőtt korú személyek (77., 87., 123.) mellett egy gyermek (75.) ismert még. Mindkét alkar enyhe behajlítása nők (70., 74.), férfiak (57.) és felnőttkorú személyek (79., 88.) mellett két gyermek (51., 90.) esetében volt dokumentálható. Mindkét alkar erőteljesebb, a felkarra megközelítőleg merőleges elhelyezése csak ismeretlen nemű, de már felnőtt korú személyeknél volt megtalálható (50., 82/B., 89.). Egyetlen felnőtt képviseli továbbá a bal alkar enyhe, míg a jobb

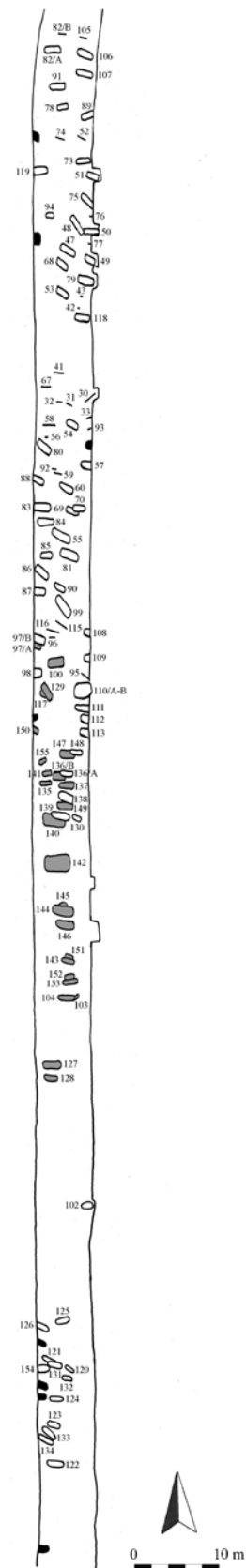

15 Tomka 2000a, 194.

8. kép. Himod-Káposztáskertek, az elhunyt karjainak nyújtott helyzetből való eltérése a temetőben. A bal alkar hastájéki/ágyéki fekvése (●), a jobb alkar hastájéki/ágyéki fekvése (●), mindkét alkar hastájéki/ágyéki fekvése (●), mindkét alkar mellkasi fekvése (●)

erőteljesebb, hastájéki behajlítását (95.). A lábak elhelyezése kapcsán érdemes megemlíteni az egyetlen lovas sírban megfigyelt jelenséget, mikor az elhunyt jobb lábszárát erősen visszahajtották. A 122. sírban pedig a lábfejek csontjai egymáson voltak a bal felső helyzetével. A végtag vagy végtagok nyújtott helyzetől eltérő fektetése tehát a felnőttekre volt főként jellemző. Az egyes változatoknak a feltárt temetőrészen belüli területi elterjedését tekintve a leginkább szembeötlő, hogy mindkét alkar erőteljesebb behajlítása csak az É-i rész sírjainál figyelhető meg, s ez érvényes arra az esetre is, mikor mindkét alkart enyhébben, az elhunyt ágyékára/hastájékára fektették. Természetesen a D-i, sírmentes sávval elválasztott temetőrész vizsgálható eseteinek száma jóval alacsonyabb. Ugyancsak érdemes még megemlíteni, hogy a jobb alkar ágyéki/hastájéki fektetése kifejezett koncentrációt mutat az É-i részen, az 53–75. sírok között, egy enyhén ívelt sorban, ezt a csoportot a 77. sír egészíti még ki. (8. kép)

A sírok tájolása a Ny–K-i főirányhoz igazodik, természetesen a pontos iránytól gyakorta megfigyelhető eltérésekkel. Nagyobb egybefüggő sorok nem rajzolódnak ki a tájolások alapján, azonban egymás mellett lévő sírok esetében (pl. 47–68., 105–106.) megfigyelhető a hasonló irányítás, illetve a nagyfokú hasonlóság, csupán néhány fokos eltérés (pl. 42–118., 111–112.). A temető használata során idővel bizonyára a sírokat már inkább egymáshoz tájolták, mintsem az égtájakhoz, ez így feltehetően arra utal, hogy a korábbi még jól látható volt a későbbi megadásának idején, vagyis közöttük talán csak rövidebb idő telt el. (9. kép)

Maradandó anyagú lelet 33 sírból került elő, természetesen a feltárási területen kívül eső, így ismeretlenül maradt sírrészek vagy a bolygatások egyaránt befolyásolhatták a mellékletek arányát, így talán ezért is tűnik szegényesnek a temető. A leletek között egy ezüsből öntött, belső ívén félhold alakú díszítéssel ellátott fülbevaló került elő a 118. számú női temetkezésből, a korabeli Kárpát-medencei fülbevalók között ritka megoldásként kampós záródással. A magyar szállásterület temetőiből mindeddig csupán kisebb számban előkerült ékszertípust legutóbb Langó Péter elemezte; a himodi darab a mai Szlovénia területéről ismert fülbevalókkal mutat hasonlóságot. A típus használatával már a 10. szá-

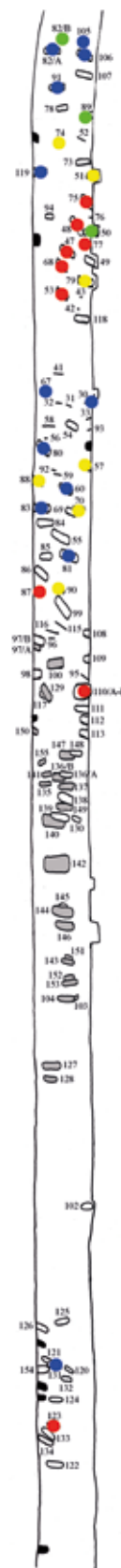

9. kép. Himod-Káposztáskertek, tájolások a temetőben. 11-11,5 (●), 12-12,5 (●), 13-13,5 (●), 14-14,5 (●), 15-15,5 (●), 16-16,5 (●), 17-17,5 (●), 18-18,5 (●), 19-19,5 (●), 20-20,5 (●) vonás

zadtól – valószínűleg annak második felétől – számolhatunk, azonban a sírból előkerült nyakperec alapján a jelen esetben annak 11. századi datálása a valószínűbb.¹⁶ Párban ugyancsak nyakperecel, amely érdekes módon kampóján ugyancsak nem zárt változatú, de hagyományosan csavart, további fejékszerekkel Ptuj-Vár 104. sírjából ismert.¹⁷ Mivel a sír bolygatott volt, így nyitva kell hagyni a kérdést, hogy a fülbevaló párja ennek eshetett-e áldozatul. A fejékszereként viselt huzalkarikák sima, nyitott végű változata kis számban van dokumentálva, ezek között 1 db bronzkarika a 70. számú nő fejének bal oldalán, a 84. sírban a nő fejének jobb oldalán ugyancsak 1 db bronzkarika, a 93. számú elhunyt fejének jobb oldalán 1 db ezüstkarika, a 105. számú gyermek esetében pedig a koponyaüregből került elő 1 db bronzkarika. A 106. sírban nyugvó nő fejének bal oldalán feküdt 1 db bronzkarika, a 108. sírban nyugvó személy mellkasán volt 1 db bronzkarika, a 115. számú fiatal személy fejének bal oldalán 1 db, míg a jobb oldalon 1 db ismeretlen karika helyezkedett el. Döntően tehát egymagukban voltak, az egyetlen páros eset mellett a szimetriára törekvés a 93. sírban a bal oldalon fejékszereként viselt gyűrűvel egészíthető még ki. Az S-végű változatok száma is alacsony, ezek között valószínűleg másfélszeres volt a 42. sír bronzkarikája, és ún. nyitrai típusú a 138. sír ezüst ékszere, amely egy bizonytalan típusú ezüstkarikával alkotott párt. Ugyancsak párban, de a fej bal oldalán volt 1 db pödrött vagy S-végű és 1 db ismeretlen típusú ezüstkarika a 113. számú női sírban. A 110/B. jelű női sírban 1 db pödrött vagy S-végű ezüstkarika volt az elhunyt fejének bal oldalán. Különleges a 78. sír pödrött végű bronzkarikája, azt ugyanis nem kifelé, hanem befelé hajlították vissza. Ugyancsak figyelemre méltó a 109. számú felnőtt állkapcsának bal oldala mellett előkerült hagyományos pödrött végű karika, melyet kiegészítő díszítésként 2 db kisebb karikával láttak el. A fejékszerek között ismeretlen típust képvisel a 119. számú férfisírból előkerült bronzkarika. Az S-végű karikák használatával a Nyugat-Dunántúlon a 10. század középső részét megelőzően valószínűleg nem számolhatunk, míg a pödrött végű ékszerek a 10. század harmadik negyedét követően jelenhettek

16 Langó 2021, 108–109.

17 Korošec 1999, 112.

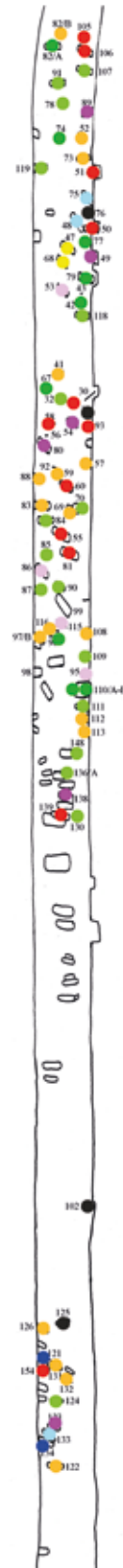

10. kép. Himod-Káposztáskertek, fejékszerek a temetőben. Nyitott végű huzalkarikák (●), pödrött végű karikák (●), S-végű karikák (●), pödrött vagy S-végű karikák (●), ismeretlen típusú karikák (●)

meg, s ólomból készítve egészen a 11. század végéig, 12. század elejéig foroghattak.¹⁸ A feltárt temetőrészen belül a D-i rész sírjaiból nem ismerünk fejékszereként használt huzalkarikát, az egyes típusok nem mutatnak markáns területi elkülönülést. Talán annyi figyelhető meg, hogy a sima, nyitott végű huzalkarikák jellemzik a 93–108. sírok közé eső sávot, a homogenitást egyedül a 115. sír bizonytalan típusú karikája törhetné meg, amennyiben a vége valamilyen formára volt alakítva. Ettől D-re a bizonytalan típusok mellett a pödrött vagy S-végű karikák jelentkeznek, csaknem a sírmentes rész kezdetéig. A 42. számú temetkezéstől É-ra szórványosan egy-egy pödrött, S-végű vagy ismeretlen típusú került elő, míg a karikák sorát két egymás melletti temetkezés sima, nyitott végű ékszere zárja a feltárt temetőrész É-i szélén. (10. kép)

A 78. sírban a gyermekváz koponyája mögött megfigyelt rombusz átmetszetű bronztű ritka lelet a korszak sírjaiban.¹⁹ A haj, kendő vagy fejfedő viseletével összefüggő tűk használata ugyanakkor már a 10–11. században is megfigyelhető lehetett, a környező területeken az Ikervár-Virág utcai temetőből ismerjük ennek nagyobb számú példáját.²⁰ A tű mellett a már említett, unikális módon befelé visszapödrött végű karika is valamilyen egykori fejdíszre utal. Hasonló együttes Középpulya 31. számú gyermeksírjából is előkerült, ott a koponya jobb oldalán volt a hagyományos pödrött végű karika és egy vastú (?).²¹ Az 1 db huzalkarika és a vastú együttes alkalmazása az Ikervár-Virág utcai temető 135. számú gyermeksírjában is megtalálható volt, ahol azonban csak a huzalkarika volt a koponya jobb oldalán, míg a tű a mellkas csontjain,²² ezért talán valamilyen kendőt fogott össze ott.

Egyetlen – sajnos sérült és hiányos – nyakperecet ismerünk a temető – már említett fülbevalót is tartalmazó – 118. számú sírjából, azt azonban ritkább technikai megoldással, 1 db kétrét hajlított és 2 db önálló (?), kettősen csavart huzalból készítették. Erre utal, hogy a megmaradt

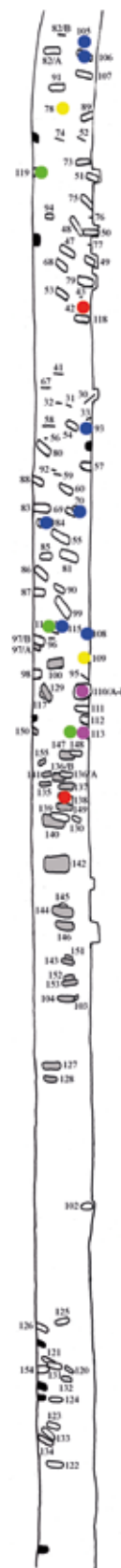

18 Szóke 1962, 37.; Horváth 2014, 238–239.

19 Horváth 2016, 124.

20 Bóna 1978, 140–141.; P. Hajmási–Kiss 2000, 72.

21 Obenaus 2010, 73.

22 P. Hajmási–Kiss 2000, 64.

kampós vég esetében a huzal nem folytatólagos, annak vége pedig fel van tekerve előtte, így a hurkot a kampós vég visszahajlított másik vége képezhette. Ugyanebben a sírban volt még 1 db zöld színű, lapított gömb alakú, oldalán bordázott üvegyöngy is. Ezenfelül az 57. sírban 1 db henger alakú, spirális rátétmintával díszített gyöngy volt a gyermek egyetlen lelete, a 113. számú nő mellett 1 db fekete színű, kereszteződő hullámvonallal és 3 db zöld szemmel díszített, továbbá 1 db zöld színű, csonka kúp alakú üvegyöngy volt, ezek lehettek akár a fejékszerként viselt tárgyakkal együtt egy garnitúra részei is. A 94. számú gyermeksírban 1 db fekete színű, piros kereszteződő hullámvonallal és 1 db barna színű, 3 db fehér szemmel díszített gyöngy volt a gyermek nyakában. A lapított gömb alakú, oldalán bordázott gyöngyöknek több példáját ismerjük a Nyugat-Dunántúl temetőiben, ezek Martin Obenaus véleménye szerint a 10. század második felétől már forgalomban voltak.²³ A henger alakú, spirális mintával díszített gyöngyökkel szemben ritkábbak a nyugati területeken, használatuk a 8–9. századi előzményeket követően a 10. század elejétől valószínűsíthető újra.²⁴ A kereszteződő hullámvonalas és szemes díszítésű gyöngyök használata ugyancsak a 10. század elejétől feltételezhető.²⁵ Érdeemes talán megjegyezni, hogy a másutt oly gyakori rúd- és szegmentgyöngyök nem kerültek elő a feltárt temetőrészből. A gyöngyök használata tehát meglehetősen kismértékű volt.

A temető többi leletével összevetve viszonylag gazdag volt karperecekben, ezek a korszakban általánosan elterjedt, nyitott, hegyesedő végű, kerek átmetszetű bronz pálcakarperec²⁶ formát mutatják. A 74. számú nő bal alkarjának középső részén, a 84. számú nő jobb csuklójánál, párosan pedig a 82/A. jelű nőnek mindkét alkarján volt a sírban, a jobb annak középső, míg a bal a felső részén.

A gyűrűk között a 84. sírba temetett nő 1 db vaskos, nyitott végű ezüst huzalgűrűt viselt, feltehetően a jobb kezén, s ugyancsak egy nyitott végű, de bronz huzalgűrű volt a 139. sírban nyugvó fiatal felnőtt jobb kezén. A 105. sírba temetett gyermeket 1 db – talán méretére összenyomott – hárombordás bronz pántgyűrűvel temették el, a 110/B. sírban nyugvó nővel 1 db írásjelekhez hasonló mintákkal²⁷ díszített ezüst pántgyűrűt temettek el, jobb kezére adva.

Fejékszerként használták a 93. számú sírban talált lapos téglalap átmetszetű bronz pántgyűrűt az ismeretlen nemű és korú elhunyt fejének bal oldalához kapcsolva. A hárombordás pántgyűrűk talán már a 10. század harmadik negyedében felbukkanhattak, hogy – ha csak regionálisan is, de legalább – a 11. század harmadik negyedéig forogjanak.²⁸ Az írásjelekhez hasonló mintával díszített gyűrűk a 11. század utolsó harmadában terjedhettek el, használatuk azonban a 12. századba is átnyúlt.²⁹ Más esetekhez hasonlóan a D-i temető rész a gyöngyök,

23 Obenaus 2010, 225–226.

24 Szóke 1994, 275.; Obenaus 2010, 224.

25 Szóke–Vándor 1987, 63.; Szilágyi 1994, 107–108.

26 Kovács 2019, 410.

27 Langó 2020.

28 Horváth 2022.

29 Szóke–Vándor 1987, 73.; Kovács 2015, 207.

11. kép. Himod-Káposztáskertek, ékszerek a temetőben. Gyöngyök (●), karperecek (●), gyűrűk (●)

karperecek és gyűrűk vonatkozásában is leletmentes, az É-i részen pedig nem figyelhetők meg markánsan elkülönülő csoportok. (11. kép)

Mindössze 2 sírból került elő egykori ruhadísz, mindkettő másodlagos felhasználásban, s csupán 1-1 db. A 83. számú férfisírban a koponya mellett fekvő kerekded, egykor szegecsekkel, a temetéskor azonban már feltehetően másodlagos furatán keresztül felerősített aranyozott ezüstveret funkcióját nehezen tudnám meghatározni, ugyanakkor a 93. számú ismeretlen nemű és korú elhunyt gyöngysorába lehetett fűzve az egykor kisebb kéttágú csüngős veret csüngőtága.

A használati és munkaeszközök között legnagyobb számban késeket ismerünk, de megtalálhatók voltak a csiholók is. A 48. számú férfisírban a kés az övhöz kapcsolt viseleti helyzetnek megfelelően a medence jobb oldala mellett volt 1 db vaskarikával, amely talán annak a kapcsolásban játszott szerepet, míg a csiholó az alsó csigolyák bal oldalán feküdt, egy vasakasztó pedig a jobb combcsont felső részének belső oldalán. Utóbbi szerepét az ásatási napló meghatározásánál³⁰ pontosabban magam sem tudnám megadni, belső mérete alapján legalább 0,5 cm vastagságú anyagra illeszkedhetett, amely bizonyára merevebb tartású volt. Megfelel a derékra akasztott övről alácsüngő helyzetnek az 57. és a 107. sír kése is, melyeket a férfivázak jobb combcsontjának felső végeinél figyeltek meg. Az él vonalában futó nyélnyújtványos típusba tartozik az 50. sír kése, ami kétségtelenül ritkább a korszakban. Az utóbbi sírban viszont a mellkas jobb oldalára került a kés, hegyével a lábak irányában. Ebben az esetben – ha feltételezzük a viseleti módnak megfelelő elhelyezést – talán annak a ruhához erősítése vagy a ruha zsebébe helyezése lehet valószínű. Ugyanez érvényes az 58. számú férfisírra is, és talán a 73. számú nő esetében is erre utalhat az alsó csigolyák jobb oldalán megfigyelt eszköz. A bolygatás miatt bizonytalan a 116. számú, feltehetően férfisírban talált kés helyzete, de annyit talán valószínűsíthetünk, hogy az az elhunyt jobb oldalánál volt. Az előbbiekkal szemben az elhunyt bal oldalán volt a kés a 119. számú férfi sírjában, melyet helyzet alapján nyelével a deréktól indulóan helyeztek el, szorosan a test mellé, ami természetesen lehetett akár az övre akasztva is. Ritka eset, hogy az adott

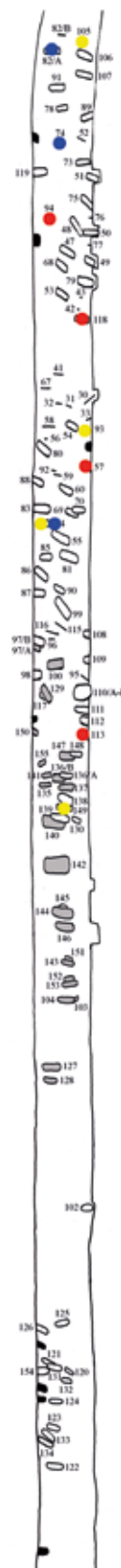

30 RFMTM R. A. ltsz. 5-2001.

lelőhely egyik legérdekesebb lelete egy kés, ebben az esetben mégis így van. A 10. századi temetőrész³¹ 68. sírjából került elő egy csontnyelű vaskés az elhunyt férfi jobb könyökének külső oldalán, míg a csiholó a medence jobb oldalán volt. Mivel a kés nyele magasabban feküdt, így – egyenletesen tömörödő sírföldet feltételezve – vagy a sírgödör alja volt egyenetlen, vagy azt valamilyen elbomló tárgyra fektették, s talán ez okozhatta a szintbeli eltérést. A csiholó viszont bizonyára az elhunyt testére, az ágyéka környékére kerülhetett. A hasonló csontnyelű kések az ún. Sopronkőhida-Pitten-Pottenbrunn csoport Nyugat-Dunántúl és az Ybbs folyó közé eső Felső-Duna-vidék 9. századi temetőinek jellegzetes leletei közé tartoznak, melyek használata a 10. század első feléig feltételezhető, döntően azonban a 9. század utolsó évtizedei és a 10. század eleje között használták ezeket.³² A honfoglalás és kora Árpád-kori sírokból csupán ritkán megfigyelhető csontnyelű kések formájukban, a penge és a markolat arányaiban is eltérnek az utóbbiaktól. Sajnos a sír csiholója töredékes és hiányos, a temetőből előkerült másik ilyen tárgy a 48. sírból származik. Ennek kialakítása azonban abból a szempontból érdekes, hogy a Nyugat-Dunántúl temetőiből ismert, tűzgyújtásra szolgáló leletek néhány kevésbé gyakori ovális formát³³ leszámítva a lant alakú változatok közé sorolhatók, melyek épségben fennmaradt példányai szimmetrikus formát mutatnak. Végződésük így sima vagy a gondosabban kidolgozott példányok esetében visszahajló. Itt ugyanakkor aszimmetrikus módon csak az egyik vég kialakítása ilyen, azonban nem a megszakított kifelé vagy S-alakban, hanem egyszerű pödrött formában – mint az egyik pödrött végű karikánál is megfigyelhető volt – befelé, míg a másik egyenes záródású. Tudomásom szerint ez mindeddig párhuzam nélkül áll a régió korabeli leletanyagában.

Mindössze egyetlen markolatborító csontlap utal az íj – vagy legalább a csontlap – sírba helyezésére a 83. számú férfisírban, ugyanakkor több temetkezésből kerültek elő nyílcsúcsok. A 47. számú férfisírban ezek bizonyára nem tegezben kerültek a sírba, itt a nyílvevőket a bal lábszár mellé és valószínűleg a bal combra fektették. Az 57. számú férfi temetése során egy-egy nyílvevő került a jobb alkar külső és belső oldalára, a belső feltehetően a testen s nem a test alatt feküdt, bár az elhunyt teste alatt fekvő nyílvevőkre is van ritka példa a korszakban. A 75. számú fiúgyermek sírjában a deltoid alakú nyílcsúcs a jobb, míg a villás a bal comb irányába nézett. A sírgödör méretét tekintve, ha átlagos méretű nyílvevőt vennénk alapul, akkor a nyílvevőnek aligha lett volna hely, így vagy eltörve helyezték be, vagy – a gyermek számára kisebb méretű íjat feltételezve – ahhoz megfelelő méretű vevőt helyeztek el. A csontos íjra utaló 83. számú sírban a nyílcsúcs helyzete alapján a nyílvevőt az elhunyt felsőtestének bal oldalára fektethették.

A használati és munkaeszközök a feltárt temetőrész É-i feléből kerültek elő. A kések sírba helyezése az utóbbi teljes területén megtalálható szokás volt, ugyanakkor csiholót mindössze két alkalommal helyeztek az elhunyt mellé. A fegyverek pedig a használati és munkaeszközök-

31 MNM R. A. ltsz. III/118/2002.; RFMTM R. A. ltsz. 5-2001.

32 Szőke 1982, 31.; 1992, 885.

33 Horváth 2014, 303.; 2016, 143.

12. kép. Himod-Káposztáskertek, használati és munkaeszközök, fegyverek a temetőben. Kés (●), csiholó (●), íj (●), nyílcsúcs (●)

nél szűkebb területen, ennek a körülbelüli középrészén megásott sírokba kerültek csak. (12. kép)

Nem került elő a temetőrészben agyagedényben elhelyezett étel- vagy italmelléklet, csupán a 83. számú férfisírból származó bizonytalan megítélésű állatcsontok említhetők, melyek azonban valószínűleg inkább a gödör betöltésében lehettek egykor.

Az egyetlen lovas temetkezés a sajnos bolygatott 134. számú sírban volt megfigyelhető, ahol az elhunyt jobb lábszárát térdben erőteljesen visszahajtották, a ló fejét és lábának végeit pedig a sír K-i, mélyebb végébe helyezték. Az elhunyt lábának csontjai a kibontott sírt ábrázoló fotó (5. kép) alapján a gödör K-i végénél magasabban, sőt a ló lábvégcsonthoz is magasabban helyezkedtek el, megközelítőleg a lókoponya szintjén. Így talán a ló bőrében maradtak a lábak végei, s arra fektették a ló fejét s talán részben a lóbőrre az elhunyt bal lábát is? A visszahajtott jobb láb esetében viszont az ásatási megfigyelések azt vetették fel, hogy talán a ló bőrének helyigénye okozta a helyzetet.³⁴ Felmerülhetne ugyanakkor annak a lehetősége is, hogy a ló testrészeit utólag ásták el, s ez okozza a gödör K-en mélyebb részét, valamint az emberi lábujjak csontjainak hiányát, melyeket talán ekkor semmisítettek meg. Lószerszámok nem kerültek elő, de ha azokat a sír Ny-i végébe tették, az talán megmagyarázza a hiányukat.

Fontos kérdés a temető kronológiája és az esetleges kontinuitás a Karoling-kori és a honfoglalás és kora Árpád-kori temetőt használó közösségek között. Rögtön az elején le kell azonban szögezni, hogy a kérdés megválaszolására csak a teljes temetőfeltárás ismeretében lehetne nagyobb biztonsággal vállalkozni, amit szerencsés esetben archeogenetikai elemzések is segíthetnének.

A lovas temetkezés szokása – melyet a temetőrész D-i felének csaknem utolsó sírja bizonyít – akár korábbi időpontot is sugallhatna. A 7 méter széles feltárt sáv alapján azonban nehéz lenne megítélni, hogy ez a D-i sírcsoport hogyan viszonyult a nyomvonal É-i részén feltárt sírokhoz: részben elkülönült-e attól, vagy azzal szorosan összefüggött, ám a nyomvonal szerencsétlen módon épp egy sírmentes területen – esetleg

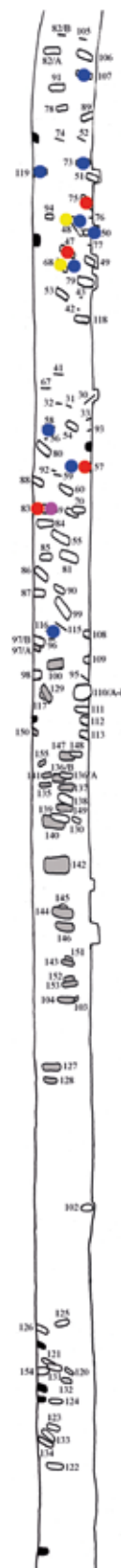

34 MNM R. A. Itsz. III/118/2002.; RFMTM R. A. Itsz. 5-2001.



13. kép. Himod-Káposztáskertek, válogatás a temető leletei közül. 1: 118. sír, 2: 109. sír, 3: 93. sír, 4: 105. sír, 5: 84. sír

korábban elpusztult sírokat tartalmazó részen – haladt-e keresztül? Annyi mindenesetre megállapítható, hogy a mellékleteket tekintve ezen a részen nem voltak leletek, s csupán egy-egy esetben volt megfigyelhető itt a karok behajlítása is. Ezekről É-ra – mindössze a 102. sír által megtört üres szakaszt követően – jelennek meg a Karoling-kori temetkezések, az É-i temető-résztől azonban nem elkülönülve. Ott már felbukkannak a későbbi sírok is, mint erre a korábbi temetkezések felett elhelyezkedő 97/B., 136/A., 139. és 148. sírok utalnak. Természetesen itt sem tudjuk, hogy a nyomvonalon kívüli temetőrész hogyan befolyásolná ezt a képet. A szuperpozíciók azonban mutatják, hogy a később megásott sírok készítői vagy nem tudtak az ott lévő temetkezésekről, vagy nem vették őket figyelembe.³⁵ Sajnálatos, hogy ezek a későbbi sírok szinte semmilyen pontosabban keltezhető leletet nem tartalmaztak. A D-i temetőrészben megfigyelhetően mélyebbek voltak a sírok, itt volt a két legmélyebbre ásott temetkezés is. Mivel a humuszréteg eltávolítása után határozták meg a mélységadatokat, ehhez természetesen bizonytalan nagyságú réteget számolhatnánk még hozzá. Megfigyelhetően sekélyebben voltak a sírok a nyomvonal É-i végén, mélységük a domb tetejének irányába – ahol a Karoling-kori sírok is elhelyezkedtek – nőtt. (15. kép) A Karoling-kori sírok mélysége, a gödrök mérete, a koporsóhasználat és a túlvilági útravaló adásának szokása inkább a különbségekre utal a két csoport között.

³⁵ Annak lehetőségét, hogy esetleg egymással valamilyen módon kapcsolatban álló személyeket próbáltak volna meg egymáshoz közel örök nyugalomra helyezni, DNS-vizsgálat válaszolhatná meg.



14. kép. Himod-Káposztáskertek, válogatás a temető leletei közül. 1: 68. sír, 2: 3: 57. sír, 4: 75. sír, 5: 48. sír

15. kép. Himod-Káposztáskertek, sírmélységek a temetőben. 35–50 cm (●), 51–60 cm (●), 61–75 cm (●), 76–90 cm (●), 91–105 cm (●), 106–120 cm (●), 121–135 cm (●), 136–150 cm (●), 151–180 cm (●)

A régészeti leletanyagban viszont a 68. sír kése jól beilleszthető az ún. Sopronkőhida-Pitten-Pottenbrunn csoport közösségeinél használatos hasonló eszközök közé.³⁶ Azok leggyakoribb formájaként a markolat itt is 2 db D-alakú félből áll,³⁷ melyet egyszerű pontkörök borítanak, a nyél szélességétől függően egymás mellett 3–4 db, esetenként azonban nem szabályosabb sorban, hanem csoportosan elhelyezkedve. Hasonló elemekből felépülő minta – bár csak 3 db és ferdén futó sorban elhelyezkedő pontkörökből, de – a Sopronkőida-Teich-dűlői temető 11. sírjának késén is megfigyelhető.³⁸ Ugyancsak sima, két sorba rendezett pontkörök láthatók a szombathelyi Szent Márton-templom 7. sírjának borotvakésén.³⁹ Kettős pontkörös díszítés volt ugyanakkor a sopron-présháztelepi 4. sír késén,⁴⁰ valamint a sopronkőhidai 25., 59., 62. és 103. sír eszközein is.⁴¹ A díszítés mellett talán jelentősebb különbség, hogy míg a Karoling-kori temetőben ezeket női és leánysírokból ismerjük,⁴² addig Himodon egy – helyszíni meghatározás szerint talán – férfi elhunyt mellett került elő. A kés az elhunyt jobb könyökének külső oldalán feküdt, csaknem a hasra fektetett alkarral párhuzamosan, de a test mellett, hegyével a test csontjai felé. Azonban csupán pengéje esett az alkar felső részének sávjába, a nyele attól távolabb volt. (3. kép) A sírba helyezett csiholó pedig az ágyék jobb oldalára került, megközelítőleg a jobb csukló külső oldalára. A kés jobb oldali helyzete ugyancsak kissé szembemegy a Karoling-kori megfigyelésekkel, hiszen azokat döntően a bal oldalon találták ebben az időszakban,⁴³ s csak ritkábban láthatók a jobb oldalon.⁴⁴ A környező területek 9. századi sírjaiban megfigyelték az elhunyt behajlított bal karjának könyöke és dereka melletti

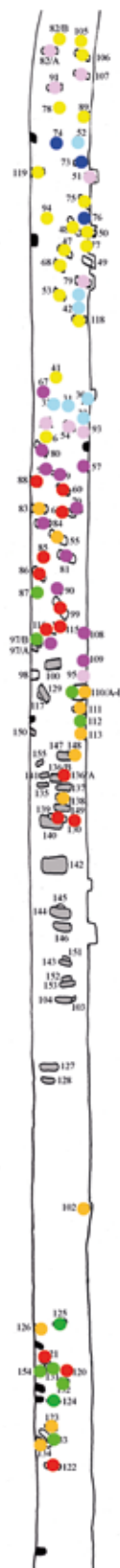

36 Szőke 1982.

37 Szőke 1982, 24.

38 Török 1973, 61, 37. ábra

39 Kiss-Tóth 2000, 245, 77. tábla

40 Tomka 1969, 64, 11. tábla

41 Török 1973, 13, 18, 19, 25.

42 Szőke 1982, 25.

43 Szőke 1982, 25.; Müller 2004, 14.

44 Müller 2004, 15.

helyzetnek megfelelően,⁴⁵ a bal kar középrészének külső vagy belső oldalán,⁴⁶ a mellkas bal oldali csontjain,⁴⁷ földrajzilag kissé távolabbi párhuzamként pedig a bal oldalon, a behajlított bal karnál, részben az elhunyt testén, a himodihoz hasonlóan ferde helyzetben.⁴⁸ (16. kép) Ha nem is minden ponton, de annyiban hasonló tehát a kés helyzete, hogy azt a Karoling-kori tendenciákhoz hasonlóan a derékra akasztott helyzethez képest magasabban találták. Kérdés, hogy mennyire lehet párhuzamot vonni a minden bizonnyal eltérő szerkezeti arányú honfoglalás és kora Árpád-kori kések viseleti, sírba helyezési módja és egy övre függesztve csak oly módon viselhető eszköz között, melyet nagyméretű, részben a jelentős nagyságú nyelet is befogadó tokban⁴⁹ lehetett volna csak az övre kapcsolni. Mivel nem a hagyományos értelemben vett mindennapi eszközök voltak, így talán nem is kapcsolódtak minden esetben szorosan a viselethez, ezért azokat nem az övre akasztották.⁵⁰ A Rábától Ny-ra a késeket általában a medence jobb vagy bal oldalán, megközelítőleg az övre függesztett helyzetnek megfelelően dokumentálták, néhány esetben azonban a felkar belső vagy külső oldalán is megfigyelték.⁵¹ Vélhetően kultikus cselekmény eredményeképp kerülhettek azok az elhunyt feje mellé is.⁵² A kés tehát kétségtelenül beilleszthető a hasonló Karoling-kori leletek közé, hiszen markánsan eltér a magyar honfoglalást követően ismert, ritka csontnyelű késektől. Azonban nemcsak a csontmarkolatú daraboktól, hanem az általános, fafogantyús példányoktól is. Természetesen a fa csak ritkán maradt meg a sírokban, így ezt főként a nyélnyújtvány alapján feltételezhetjük, valamint a penge robusztusabb kialakításából. Az ilyen csontnyelű késeket valamilyen speciális foglalkozáshoz kapcsolhatjuk,⁵³ egyes vélemények szerint haltisztító késként⁵⁴ vagy részben halfeldolgozáshoz, de semmiképpen sem nagy erő kifejtésre, hanem inkább valami gyors mozdulatokkal végzett munkához használták őket.⁵⁵ Úgy gondolom, hogy a himodi példány – elvettve itt a másodlagos felhasználás lehetőségét – feltehetően abban a közegben készült, ahol ezek elterjedésének súlypontja megfigyelhető, vagyis ez egy Karoling-kori hagyományokban gyökeredző darab. Ebből természetesen még nem lehet továbbelő személyre/csoportra következtetni, bár a sírba helyezés módja ugyancsak elgondolkodtató. Feltehetően utal továbbá arra is, hogy a sírba temetett személy üzte azt a tevékenységet, melyhez ezeket a Karoling-korban használták, vagyis annak a munkafolyamatnak a gyakorlása is megfigyelhető volt az itt temetkező közösségnél. Mivel hasonló arányú késeket nem ismerünk a honfoglalás és kora Árpád-kori Nyugat-Dunántúlon,

45 Tomka 1969, 64.

46 Török 1973, 9,13, 18, 19, 25.

47 Friesinger 1977, 69.

48 Pletschko 2013, 189.

49 Tovornik 1986, 433.

50 Szóke 1982, 25.

51 Horváth 2014, 180, 302.

52 P. Hajmási-Kiss 2000, 78.

53 Szóke 2014, 35.

54 Török 1973, 49.

55 Szóke 1982, 24.

így ez talán az étkezési kultúra, és/vagy az alapanyag feldolgozásának különbségeire is utal, hiszen a flóra és a fauna bizonyára hasonló körülményeket kínált a két korszakban. Érdekes még visszautalni az 50., 58. és talán a 73. számú sírokban megfigyeltre, ahol a kés a Karoling-kori sírokban dokumentáltakhoz⁵⁶ hasonlóan – feltételezve az életviszonyokat tükröző sírba helyezést – talán a ruhához erősítve vagy annak zsebében volt. A Karoling-korban a késtípusok és az életmód együttes változásának eredményeként meglehetősen ritkává vált a késtok vagy tarsoly felfüggesztése vaskarikával,⁵⁷ azonban a 48. sírban megfigyelt tárgyak helyzete felveti ennek a lehetőségét.

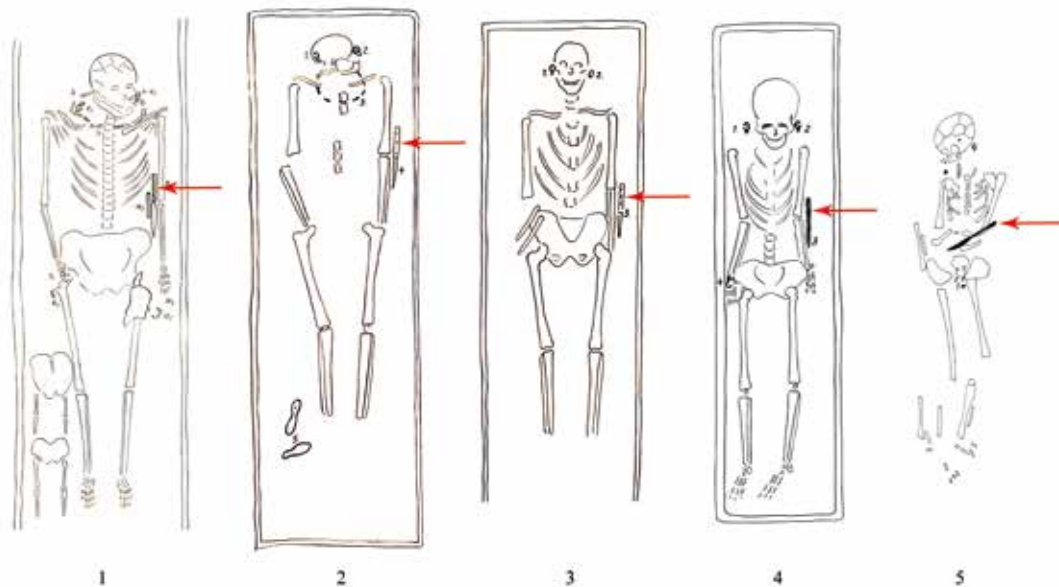

16. kép. A csontnyelű kések helyzete a sírokban. 1–4: Sopronkőhida 25., 59., 62., 103. sír, 5: Pottenbrunn (A.) 50. sír

A munkaeszközöknél maradv a csiholók között már említettem a 48. sír eszközének unikális voltát, azt azonban nem tudnám megmondani, hogy megalapozottan felhozhatók-e hozzá analógiának a morva területek vagy a Fertőtől kissé nyugatabbra eső terület 9. századi leletanyagának esetenként hasonlóan aszimmetrikus, de ugyancsak ritka leletei.⁵⁸ S ha igen, akkor lehet-e ebből következtetést levonni, figyelembe véve, hogy a hiányos darabok a későbbi csiholók esetében sem zárják ki egykori aszimmetrikus voltukat.

Jóval kevesebb szempont említhető meg az ékszerveleteti szokások kapcsán. A fejékszerek viselete mindkét temetőrészben általános, a darabszám és a sírbéli helyzet alapján nehéz lenne

⁵⁶ Szőke 1994, 252.

⁵⁷ Szőke 1994, 269.

⁵⁸ Friesinger 1977.; Rejholcová 1992, 265.; Pletschko 2013, 209.

következtetéseket levonni. Az ékszerek típusai között unikális voltak miatt a két pödrött végű karikára érdemes visszautalni, de ugyancsak kérdés, hogy vajon a 109. sír kiegészítő huzalkarikáiban láthatjuk-e a Karoling-kori fejékszerek filigrádrótos díszítésének hatását tükröződni, vagy mint ettől a sírtól mintegy 15 m-re, de már a 9. századi temetőrészben elhelyezkedő 155. számú temetkezésből származó kétpántos karikán megfigyelhető 2 db másfél, valamint kétszeres spirálban körbefutó, külön felerősített vékonyabb huzalkarika analógiáját. A későbbi sírokban nem bukkant fel a Karoling-kori karikák ovális, hosszabb oldalán nyitott változata. A karperecvisélet ugyancsak a későbbi csoportnál adatolható, de a gyűrűvisélet hasonlósága ellenére a típusok különböznek.

Jelenleg tehát – mindkét korszak temetőjében csupán bizonytalan nagyságú részek ismeretében, a meglehetően szegényes leletanyag alapján – nehéz biztosat mondani a kontinuitás kérdésében. A temető teljes feltárása bizonyára további lehetőséget rejt a kutatás számára, amit – a folyamatosság szempontjából is – értékes adatokkal egészíthetne ki az archeogenetikai vizsgálat.

II. PÁLI-KAVICSBÁNYA

II.1. BEVEZETÉS

A lelőhely a településtől DK-i irányban, a Rába egykori medrének magaspartján található, ahol 1959 tavaszán a Béke Termelőszövetkezet dolgozói sírokra bukkantak, amikor egy istálló építéséhez kavicskitermelést végeztek. Az első április 10-én került elő, majd minden további napon újabb temetkezéseket találtak, melyeket azonban sajnálatos módon teljesen feldúltak. A leletek előkerüléséről Molnár Ernő csornai gimnáziumi tanár április 14-én értesítette Uzsoki Andrást, aki másnap kiszállt a helyszínre. Ott a folyómeder partjával párhuzamosan, a Vág felé vezető műút ÉK-i szélén, kb. 40×10–15⁵⁹ méteres területen folyt az anyagkitermelés, és Uzsoki megfigyelése szerint addigra mintegy 8–10 sír esett a munka áldozatául. A helyszínen a találók elmondásából megtudta, hogy a vázak hanyatt fekvő, nyújtott helyzetben, Ny–K-i irányítással feküdtek. Uzsoki összegyűjtötte az előkerült – római és honfoglalás kori – leleteket, valamint a még megtalálható csontokat, majd április 20. és május 8. között öt darab 5×3 méteres szelvényt

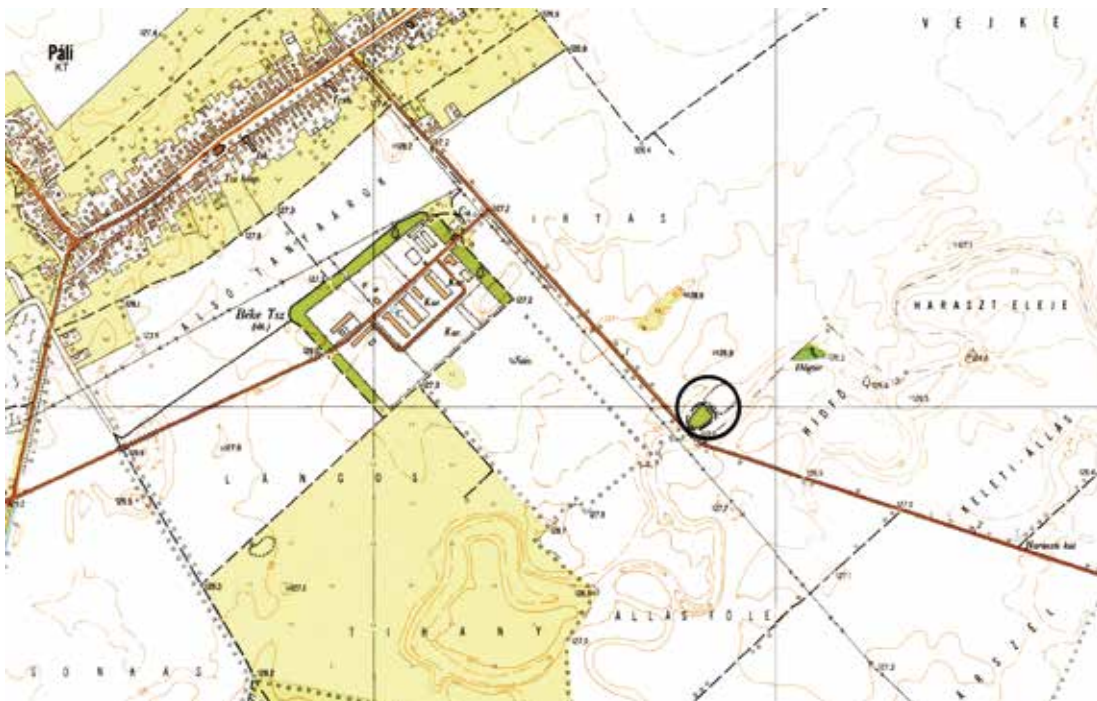

17. kép. Páli-Kavicsbánya (1:10 000)

59 Az ásátási jelentés 13, illetve 15, a publikáció 10 métert említ.

nyitva feltárta a temetőnek még földben lévő 8 sírját. Mivel egyéb hivatali teendői és a múzeum építési munkálatai miatt Uzsoki nem tudott folyamatosan részt venni a feltáráson, ezért az MNM Adattára Wenger Sándor antropológust rendelte ki, így a feltárást a távolléte alatt Wenger vezette.⁶⁰ A temetőt Uzsoki András és Szőke Béla publikálta.⁶¹ (17. kép)

II.2. SÍRLEÍRÁSOK

1. sír (1959. április 29.) (18–19. kép)

Férfi. Csvh.: 141 cm (a lábszárcsontok felső végéig), t.: Ny–K 90°⁶², sm.: 66–88 cm, sh.: ? ssz.: ? A váz hanyatt fekvő, nyújtott helyzetű volt. A sírgödör hossz- és keresztirányban is teknős aljú aknasír volt, ennek következtében a medence mélyebben, míg a lábak és a koponya csontjai magasabban feküdtek. A felkarcsontok a csigolyáknál és a bordáknál ugyancsak magasabban voltak, a kulcsontok pedig „V” alakban helyezkedtek el. Bolygatott: a koponyát, a jobb alkar- és kézcsontokat, valamint a lábszárak csontjait a kavicsbányászat során ronsolták, illetve nagyobb részben megsemmisítették, a többi csontot pedig kisebb mértékben bolygatták.

Mellékletei:

1. A jobb oldali felkarcsont és a bordák között rozsdás vastöredék helyezkedett el.⁶³ Megsemmisült.
2. A bal combcsont nyakánál volt 1 db háromszög átmetszetű, hátához csúcsba futó pengével és annak középvonalában nyélnyújtvánnyal rendelkező kovácsoltvas kés. M.: 7,1×1,1 cm. RFMTM ltsz. 59.17.1. [20. tábla 1]

Megjegyzés: a sírföldben faszénmaradványok és római kori agyagedény-töredékek voltak.

2. sír (1959. május 5.) (20. kép)

Nő, 55–59 éves. Csvh.: 148 cm, t.: Ny–K 78° (a sírgödör 74°), sm.: 90 cm, sh.: kb. 170 cm, ssz.: kb. 50 cm

A váz hanyatt fekvő, nyújtott helyzetű volt. A jobb alkarcsontok a felkarcsontra csaknem merőlegesen, míg a bal erőteljesebben behajlítva a bordákon feküdt. A sírgödör hosszúság, végein ívelt záródó aknasír volt. Bolygatott: a jobb lábszár és a bal láb csontjait az anyagkitermelés során megsemmisítették.

⁶⁰ MNM R. A. ltsz. 254/1959., 318.P.IV.

⁶¹ Uzsoki–Szőke 1960.

⁶² Északtól nyugati irányban számított eltérés.

⁶³ A leletek egy részének nem sikerült a nyomára bukkannom, de előkerülésük talán még remélhető.

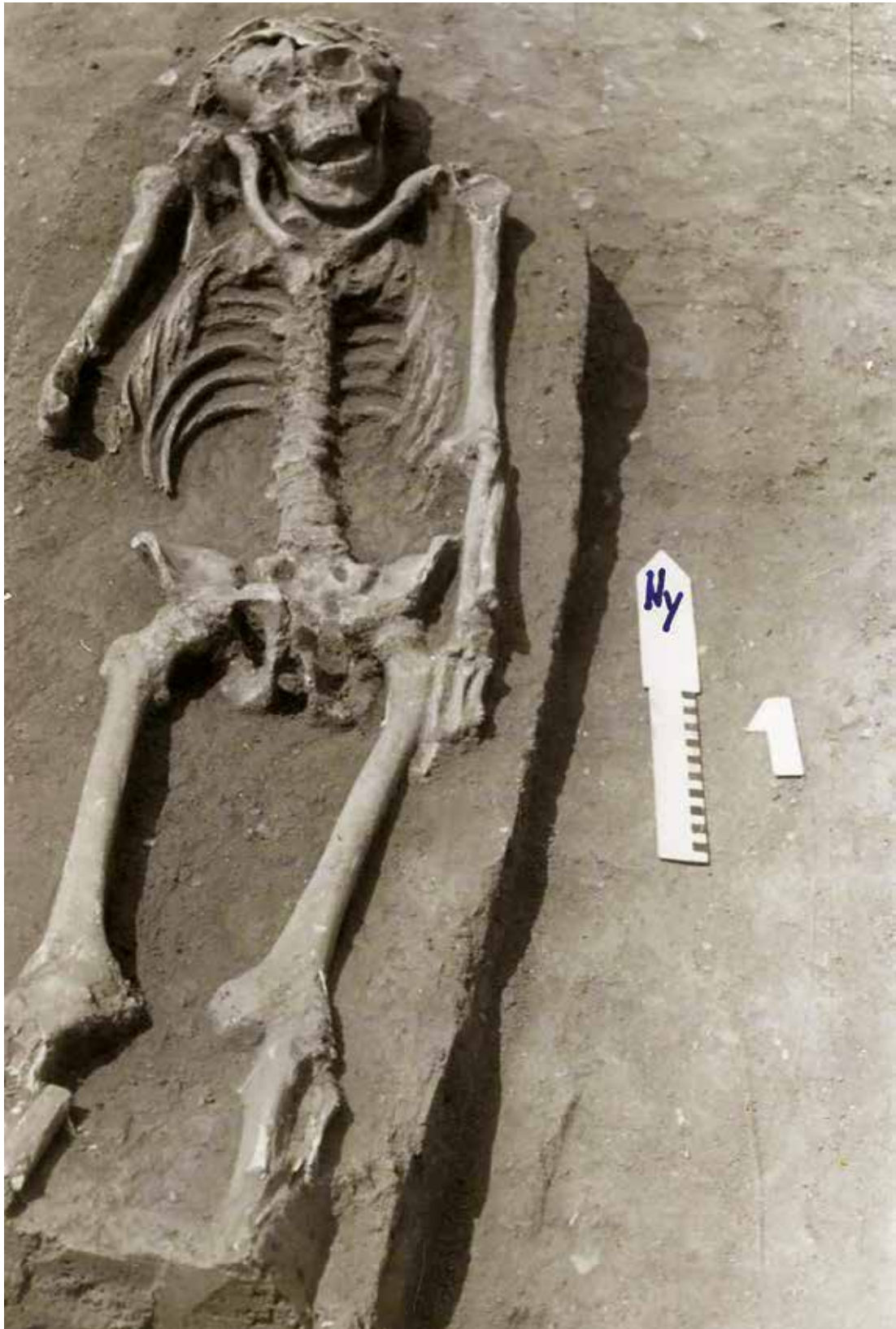

18. kép. Páli-Kavicsbánya 1. sír



19. kép. Páli-Kavicsbánya 1. sír

Mellékletei:

1–2. Az alsó állkapocs jobb és bal oldali ágánál volt 1-1 db kerek átmetszetű ezüst huzalkarika.

M.: 2,9×2,6, ill. 2,8×2,5 cm. [20. tábla 2–3]

3. A jobb alkarcsontok felső végeinél volt 1 db vastöredék. H.: 2 cm.

Megjegyzés: a koponyán 1,5×1,3 cm-es, 0,6 cm mély jelképes trepanáció volt látható. A sírföldben nagyobb mennyiségű faszénmaradvány, a medence felett pedig állatcsontok voltak.

3. sír (1959. május 5-6.) (21–22. kép)

Férfi, 20–22 éves. Csvh.: 143 cm (a teknős aljú gödör miatt a nyújtott helyzetnél rövidebb), t.: Ny–K 90° (a sírgödör 86°), sm.: 86 cm, sh.: 192 cm, ssz.: 55–75 cm

A váz hanyatt fekvő, nyújtott helyzetű volt, a koponya kissé balra fordult. A jobb alkarcsontok a felkarcsontra merőlegesen, a bal a test csontjai mellett feküdt, de a kéz csontjai a combcsont felső végén voltak. A sírgödör hosszúkás, láb felőli vége irányába kiszélesedő, ívelten záródó, hosszirányban a végein, keresztirányban pedig teljes átmetszetén teknős aljú aknasír volt, ezért a felkarcsontok a bordáknál magasabban voltak, és a koponya, valamint a lábak csontjai is kissé feljebb helyezkedtek el.

Mellékletei:

1–3. A medencétől kezdődően, a jobb combcsont belső oldalán feküdt 3 db kovácsoltvas nyílcsúcs, csaknem egy vonalban, hegyükkel a lábak csontjainak irányában. Ezek közül a medencéhez közelebbi 2 db az élén, míg a harmadik a lapján. Típusaik szerint 1 db rombusz alakú, 1 db deltoid alakú, rövid vágóélű és 1 db ismeretlen típusú, melyek közül a



20. kép. Páli-Kavicsbánya 2. sír

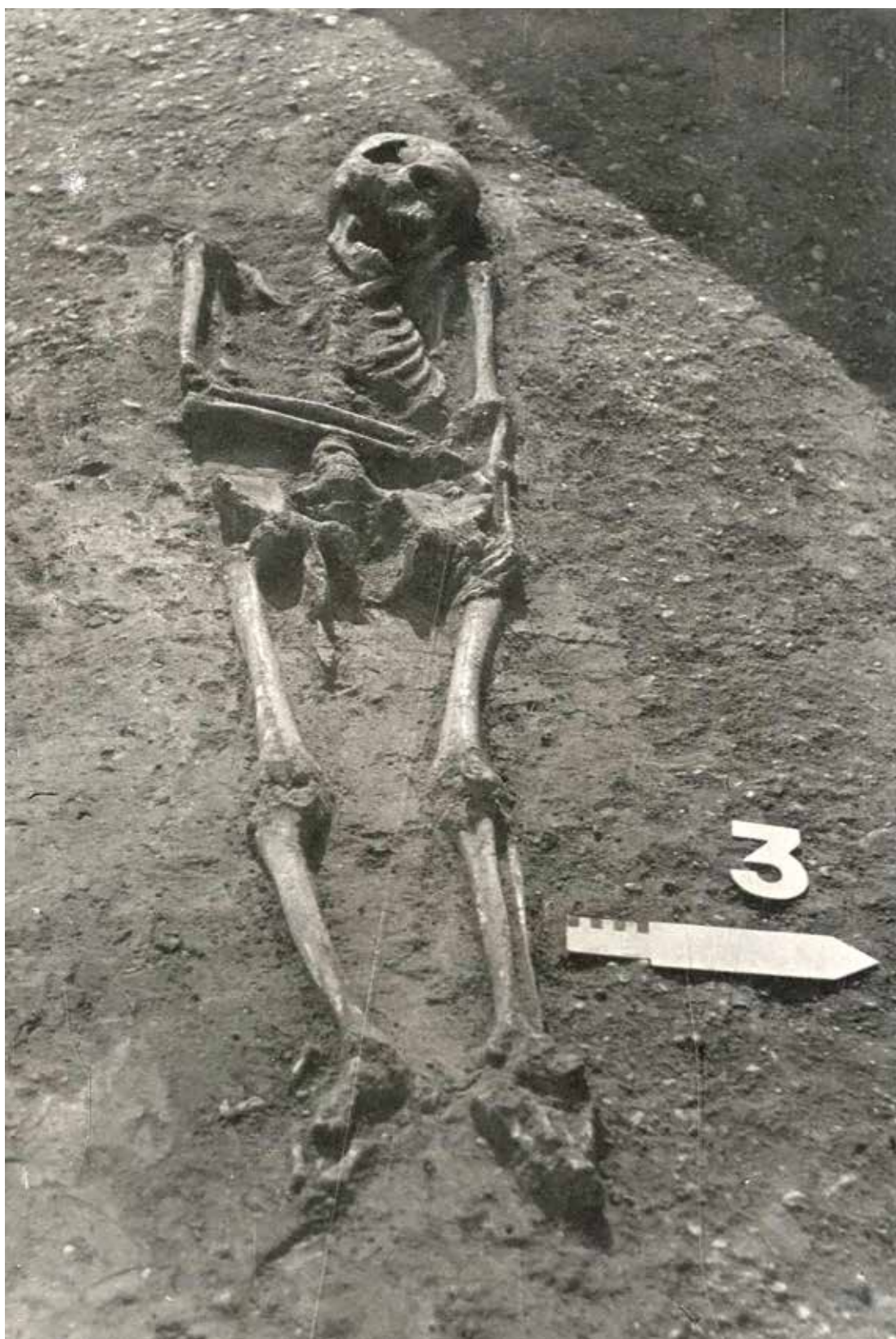

21. kép. Páli-Kavicsbánya 3. sír



22. kép. Páli-Kavicsbánya 3. sír

deltoid alakú volt közepén. Mindhárom tüskéjén megfigyelhető volt a vessző nyoma. M.: 6,9×2,4, 6,3×1,5, ill. 6,4×1,5 cm. RFMTM ltsz. 59.17.7–9. [20. tábla 4–6]

Megjegyzés: a sírban faszénmaradványok voltak.

4. sír (1959. május 6.) [20. tábla 7]

Nő. Csvh.: ?, t.: Ny–K, sm.: 54 cm, sh.: ?, ssz.: ?

Ismeretlen helyzetű váz, a koponya balra fordult. Bolygatott: kavicsbányászat során a koponya, a bordák egy része és az egyik felkarcsont (?) kivételével a váz elpusztult.

Mellékletei:

1. A balra fordult koponya alatt volt 1 db bronz huzalkarika. M.: 2,5×2,3 cm. [20. tábla 8]
2. Az öreglyuknál volt 1 db törött bronz huzalkarika. H.: 2 cm. [20. tábla 9]

5. sír (1959. május 6.) (23. kép)

Nő. Csvh.: 150 cm, t.: Ny–K 80° (a sírgödör 80°), sm.: 68 cm, sh.: 205 cm, ssz.: 60 cm

A váz hanyatt fekvő, nyújtott helyzetű volt. Bolygatott: a koponya kimozdult, bal oldalán fekvő helyzetben, a koponyatetővel a lábak irányába nézett; elmozdult az alsó állkapocs, a csigolyák egy része és a kulcsontok is, utóbbiak anatómiai helyzetüktől 21 cm-re Ny-i irányban, de anatómiai rendjüknek megfelelő fekvésben voltak.

Melléklete: nem volt.

Megjegyzés: a sírföldben faszénmaradványok voltak.



23. kép. Páli-Kavicsbánya 5. sír

6. sír (1959. május 8.) (24. kép)

Neme, kora bizonytalan. Csvh.: 142 cm (a nyakcsigolyákig), t.: Ny-K 90°, sm.: 26 cm, sh.: ?, ssz.: ?

A váz hanyatt fekvő, nyújtott helyzetű volt, a jobb alkarcsontok végei és a kézcsontok a medencén feküdtek. Bolygatott: a szántás a hosszúcsontok kivételével a csontokat csaknem teljesen megsemmisítette.

Melléklete: nem volt.

7. sír (1959. május 8.) (25–27. kép)

Férfi. Csvh.: 163 cm, t.: Ny-K 90°, sm.: 89 cm, sh.: 192 cm, ssz.: 65 cm

A váz hanyatt fekvő, nyújtott helyzetű volt, a koponya kissé balra fordult. A sírgödör hosszúkás, ívelt záródó aknasír volt. Az alja hossz- és keresztirányban is teknős kialakítású volt, ezért legmélyebben a medence feküdt, koponya és a lábak csontjai magasabban, s a csontok egymáshoz szorosan helyezkedtek el. A bal kar középrészénél, de a csontoknál magasabban és a bal lábszárcsontok külső oldalán 1-1 db egy kő volt.

Melléklete:

1. A bal alkarcsontok alatt volt hegyével a lábak irányába mutató helyzetben 1 db háromszög átmetszetű, annak középvonalában csúcsba futó pengével és ugyancsak középvonalában nyélnyújtvánnyal rendelkező kovácsoltvas kés. M.: 12,8×1,2 cm. RFMTM ltsz. 59.17.14. [20. tábla 10]

Megjegyzés: a sírföldben vaskori edénytöredékek, orsókarika, állatcsontok és faszénmaradványok voltak.

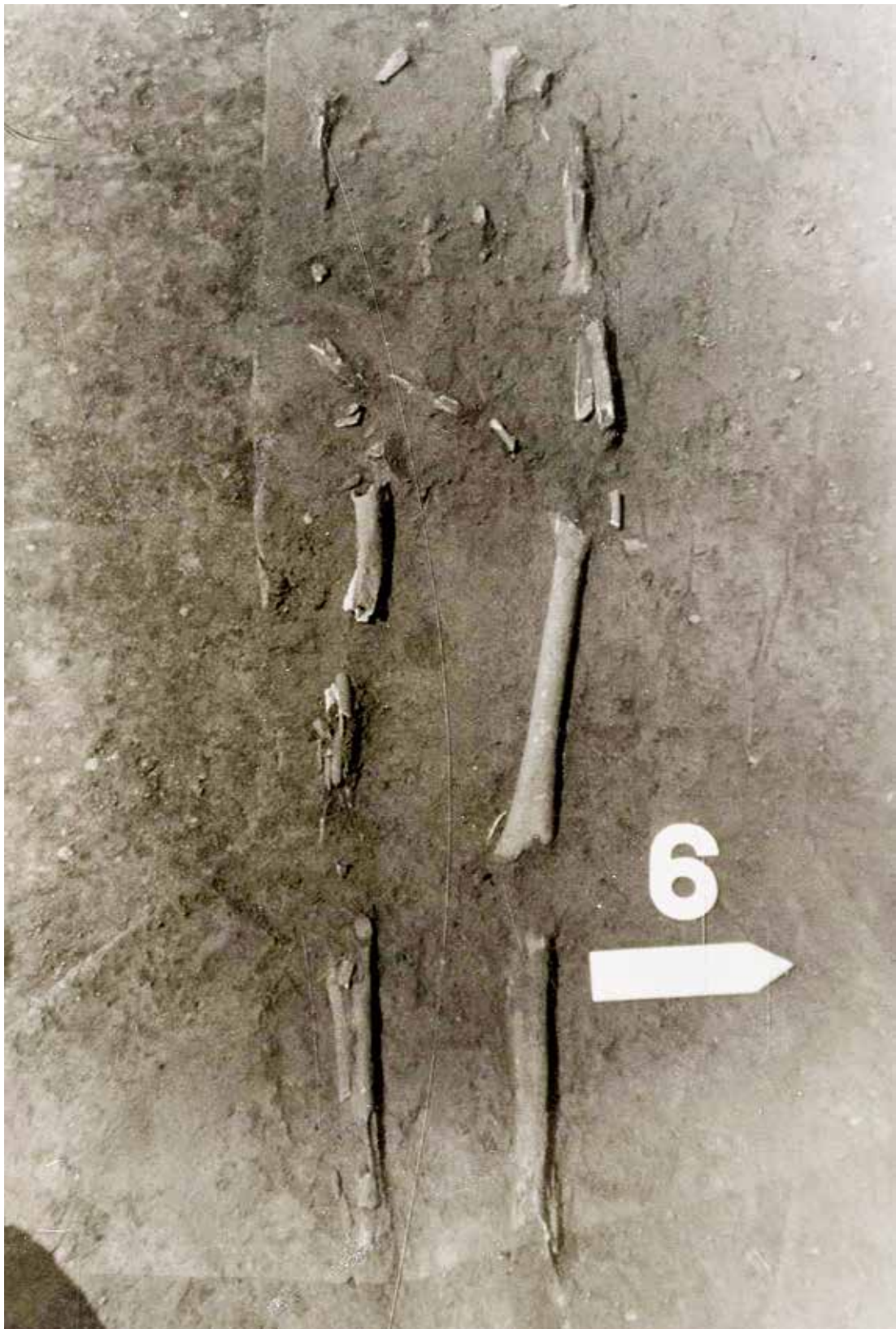

24. kép. Páli-Kavicsbánya 6. sír

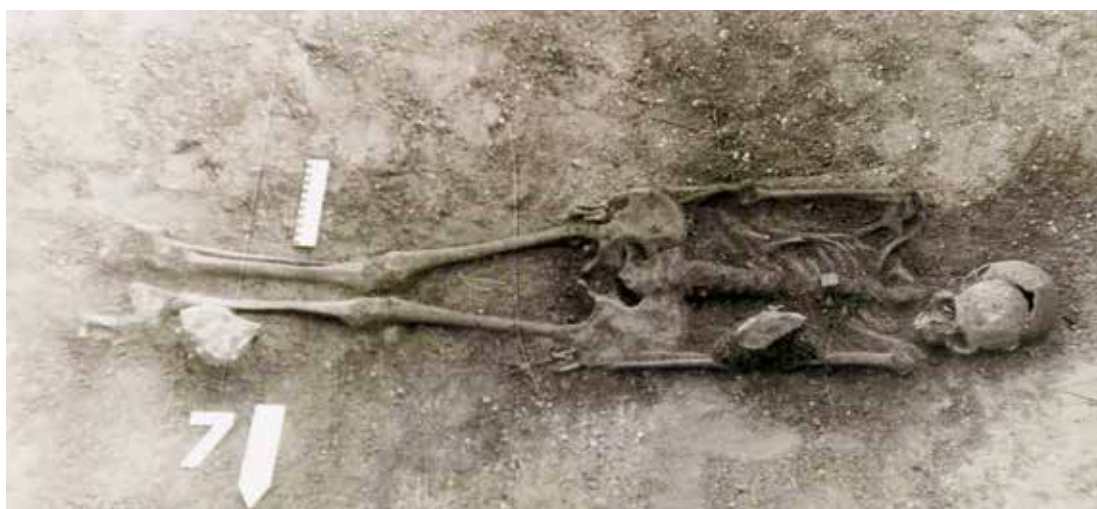

25. kép. Páli-Kavicsbánya 7. sír



26. kép. Páli-Kavicsbánya 7. sír



27. kép. Páli-Kavicsbánya 7. sír

8. sír (1959. május 6.)

Csecsemő. Csvh.: ?, t.: Ny-K 70°, sm.: 46 cm, sh.: 80 cm, ssz.: ?

A vázból csak a koponya erősen elmállott maradványa maradt meg.

Melléklete: nem volt.

Szórvány:

1. A feldúlt sírok egyikéből kavicsbányászat során került elő 1 db bizonytalan típusú, nyéltüskével ellátott, kovácsoltvas nyílcsúcs. M.: 7,8×1,5 cm. RFMTM ltsz. 59.18.1. [20. tábla 11]

II.3. A TEMETŐ ÉRTÉKELÉSE

A temető a Rába egykori medrét határoló magaspart Ny-i oldalán helyezkedik el. (28. kép)



28. kép. Páli-Kavicsbánya, a lelőhely elhelyezkedése a II. katonai felmérés 1846. évi térképén

A helyszíni megfigyelés alapján a sírok közvetlenül a kiszáradt folyómeder szélén voltak, így ehhez kapcsolódva került sor a szelvények kijelölésére is. 4 db 5×3 méteres és ezek Ny-i végében további 1 db 5×2 méteres szelvényel, valamint az 1. és a 4. szelvényben további rábontással megközelítőleg 73 m² feltárása történt meg.⁶⁴ (29. kép)

⁶⁴ MNM R. A. ltsz. 314/1959.

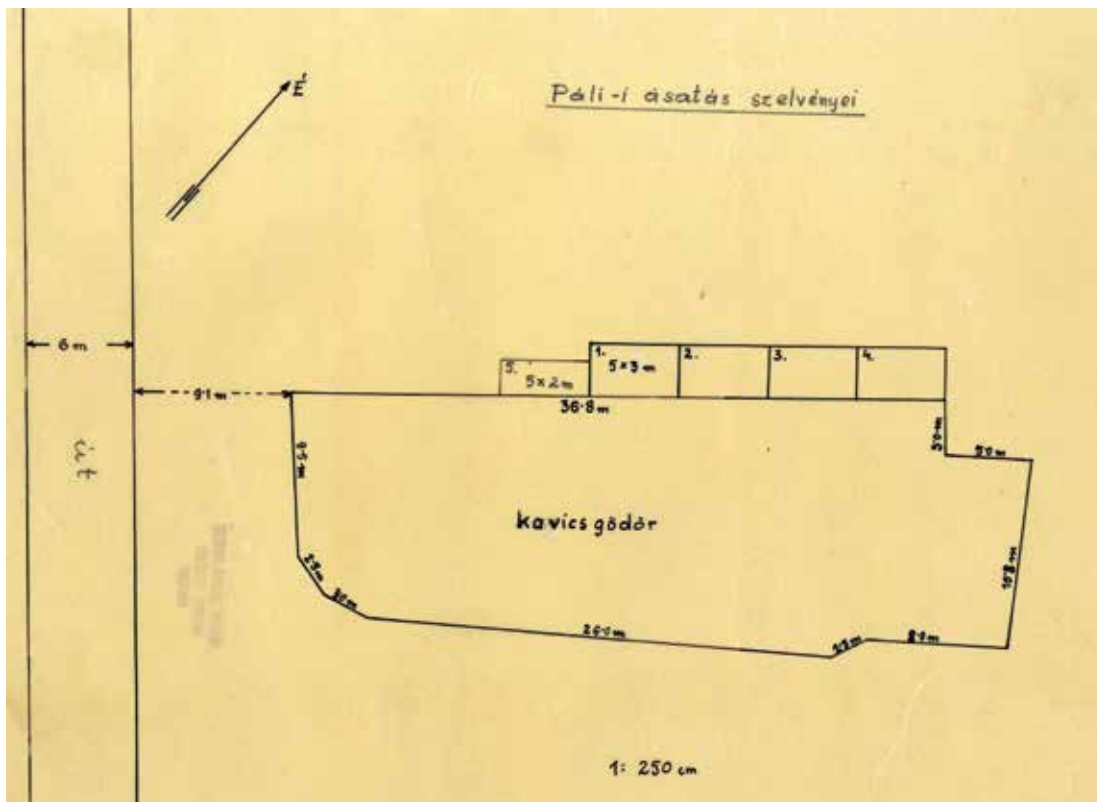

29. kép. Páli-Kavicsbánya, a feltárt terület

Ezzel a temető közvetlen veszélyeztetettségét sikerült elhárítani a kitermelés mértékét figyelembe véve legalább 1–2 hónapra.⁶⁵ A veszély azonban csupán átmenetileg szűnt meg, a nem teljesen feltárt temető esetében a kutatás kiszélesítését É-i irányban a sírok közöttételekor a szerzők már szorgalmazták.⁶⁶ A leletmentés megkezdése előtt 8–10 sír pusztulhatott el, majd 8-at tártak fel (30. kép), így a temetőben kb. 16–18 sír ismert. A sírok alapján négy⁶⁷ vagy öt sor egyaránt meghatározható, ezek az elpusztult temetőrész és a feltáratlanul maradt É-i irányban⁶⁸ egyaránt folytatódhatnak. 3 nő, 3 férfi, 1 csecsemő és 1 ismeretlen nemű és korú személy sírja ismert a temetőből, az utóbbi a váz hossza alapján talán inkább felnőttkorú lehetett.

A sírgödörök a megfigyelhető esetekben hosszúkás, ívelten záródó, egy esetben láb felőli végén 20 cm-rel szélesebb aknasírok voltak. Az aljuk gyakorta volt hossz- és keresztirányban is teknős kialakítású, ez okozta esetenként a csontok szorosabb fekvését. Mivel a honfoglalás kori sírok földjében több alkalommal voltak másodlagosan odakerült edénytöredékek, ezért megállapítható volt, hogy a sírok kiásásakor megbolygatták egy kora vaskori telep objektumait,

65 MNM R. A. ltsz. 314/1959.

66 Uzsoki–Szóke 1960, 9.

67 Uzsoki–Szóke 1960, 9.

68 Uzsoki–Szóke 1960, 9.

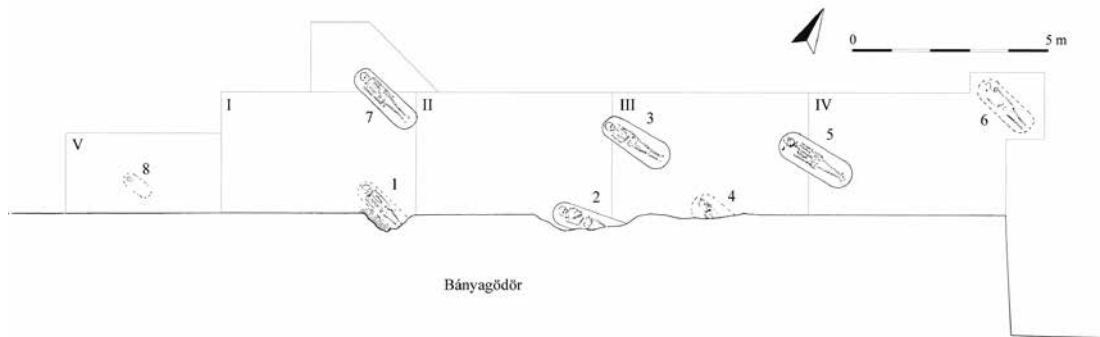

30. kép. Páli-Kavicsbánya, temetőterkép

ezek között egy gödröt a 4. szelvényben dokumentáltak is.⁶⁹ Bizonyára nem ezzel függ össze, hogy a sírokban többször hamut és faszénmaradványokat találtak, amit inkább a temetés során a sírnál gyújtott tűz szokásával hozhatunk összefüggésbe.⁷⁰ A temetőben nem volt megfigyelhető koporsók nyoma,⁷¹ ez feltehetően összefügg a gödrök aljának teknőszerű kialakításával, hiszen ez talán felesleges is lett volna, ha koporsót használnak. A 7. sírba helyezett kövek között a láb mellett lévő talán lehetett a gödör alján, a másikat azonban bizonyára a sír részleges betemetése után helyezhették a bal kar középrészének megfelelő helyre, ami a sírfotó alapján annál 5–10 cm-rel biztosan magasabban volt. (25. kép) Az 5. sírban nyugvó elhunyt fejét erősen alapárnázhatták, feltehetően ez okozhatta a bomlási folyamatokkal párhuzamosan a koponya kimozdulását.⁷² (23. kép) A 2. sírban a női váz koponyáján jelképes trepanáció volt látható.⁷³ A sírok leletanyagában a fejékszerként alkalmazott huzalkarikák mindkét sírban az állkapocs szarainak végeinél feküdtek, ezért felmerült, hogy fülbevalóként használták őket.⁷⁴ Egyéb ékszerek nem kerültek elő a temetőből, a használati és munkaeszközök között a kések a viseleti helyzetnek megfelelően feküdtek, így azokat valószínűleg az övre függesztve adták az elhunytaknak.⁷⁵ Csatok hiányában az övek talán csomóval záródó textilszalagok voltak. Érdeemes megemlíteni a 7. sír hosszabb nyéltüskéjű és hosszú, keskeny pengéjű kését, amely kevésbé gyakori forma a Nyugat-Dunántúl korabeli temetőiben. Egy hasonló példányt a 9. századi sopronkőhidai 122. sírból,⁷⁶ míg egy másikat Vát-Telekes 9. századi telepének 320. számú – talán vasfeldolgozással

69 Uzsoki–Szőke 1960, 9.; MNM R. A. ltsz. 314/1959.

70 Uzsoki–Szőke 1960, 8.

71 Uzsoki–Szőke 1960, 8.

72 Uzsoki–Szőke 1960, 6.

73 Uzsoki–Szőke 1960, 7.

74 Uzsoki–Szőke 1960, 7.

75 Uzsoki–Szőke 1960, 7.

76 Török 1973, 28.

összekapcsolható – objektumának leletei közül ismerünk.⁷⁷ Az 1. sírban a felkarcsont és a bordák között megfigyelt apró rozsdás vastöredék helyzete alapján az akár egy tű maradványa is lehetett. Ha az, akkor a helyzete inkább a 9. század elején újra megjelenő fém tűtartók elhelyezési hagyományainak irányába mutat,⁷⁸ hiszen a 10–11. századi sírokban az övre fűzött szalagot bujtatták a csontból készített tokokba.⁷⁹ Mindez természetesen csak feltételezés. A szórványként előkerült nyílcsúcs mellett a 3. sírban lévő darabok valószínűleg úgy értelmezhetők, ha a nyílvevőket az elhunyt testére fektették. Ez magyarázhatná a sír aljánál magasabb fekvésüket és a 2 db élén álló helyzetét is.

A temető egykori sírszáma a bányaművelés és a teljes feltárás hiányában ismeretlen, ha viszont nem volt a megismerteknél jelentősen több sír, akkor a temető feltehetően csupán rövidebb ideig, talán csak néhány évtizedig volt használatban valamikor a 10. században⁸⁰. A szegényes leletanyag alapján azonban a század eleje éppúgy lehetséges, mint a középső része vagy vége.

77 Skriba 2010, 228, 230.

78 Szücsi 2019, 104.

79 Révész 2000, 17.

80 Uzsoki–Szóke 1960, 9.

III. RÁBACSANAK–ALSÓGYEP-DŰLŐ

III.1. BEVEZETÉS

A településtől DK-i irányban elhelyezkedő, ÉK–DNy-i irányú dombsor utolsó, Ny-i homokdombján helyezkedett el egykor egy honfoglalás kori temető, melynek első sírjai földmunka során az 1930-as években kerültek elő. Legalább egy lócsontokat is tartalmazó sír pusztulásával számolhatunk. 1949-ben a területen a Kossuth Mezőgazdasági Termelőszövetkezet istállóinak közelében homokbányát nyitottak, ahol az intenzív anyagkitermelés azonban csak 1959-ben indult meg. A munka során további sírok kerültek elő és minden bizonnyal nyomtalanul meg is semmisültek. Valószínűleg ebben az évben került napvilágra egy lócsontokat is tartalmazó sír a dűlőútra merőlegesen megnyitott homokgödörben, ebben a sírban Telekesi István elmondása szerint kard, kengyel és zabla is volt. Az időközben elkallódott kengyelt Telekesi emlékezetből lerajzolta Dienes István kérésére, az ennek alapján egy körte alakú, ívelt talpalójú példány volt. 1961-ben a bányagödör közepé táján került elő egy további sír, ebből lófogak mellett 1 db kengyel, 1 db kétélű kard és 1 db borostyánkő gomb is megmaradt, az utóbbiak azonban egy germán sír leletei voltak.⁸¹ 1962. április 4-én a bánya bejáratának bal oldalán Perger Gyula és Perger Ernő bukkant rá homokkitermelés közben egy további sírra, melynek leleteit április 11-én Perger Ernőné továbbította a győri múzeumnak. Ez 1 db aranygyűrűt, 1 db bronzellenzős szablyát, lószerszámokat és 4 db lószerszámveretet tartalmazott. A sírban a találók elmondása alapján a ló csontjai is megtalálhatók voltak. Erre a leletre figyelt fel aztán a győri múzeum kiállításán dolgozó Dienes István, aki május 25-én a helyszíntre kiszállva gyűjtött információkat, majd május 30-án⁸² mentőásatást folytatott. Sajnos azonban a teljesen feldúlt homokbányában már csak a bánya partfalai mentén nyílt lehetősége kutatásra, sírok azonban ott nem kerültek elő. A II. szelvényben 1 db zabla fele bukkant csak fel, így megállapítható volt, hogy a temető ekkorra már teljesen elpusztult.⁸³ Ezekről a síroktól K-re, a 122,7 magassági pontnál egy további kengyeles sírt találtak.⁸⁴ A temetőről rövid ismertetést Dienes István,⁸⁵ Erdélyi István,⁸⁶ végül pedig a jelen sorok írója közölte,⁸⁷ míg az előkerült kétélű kard korszakolását Kovács László tisztázta.⁸⁸ (31. kép)

81 Kovács 1995, 174.

82 A leltárkönyvi bejegyzés szerint a feltárás május 29–31. között zajlott.

83 Dienes 1962.; Horváth 2020, 60.; MNM R. A. ltsz. XII.208/1962.

84 Erdélyi 1995, 95–96.; XJM R.A. ltsz. n.

85 Dienes 1962.

86 Erdélyi 1995, 95–96.

87 Horváth 2020, 60.

88 Kovács 1995, 174.

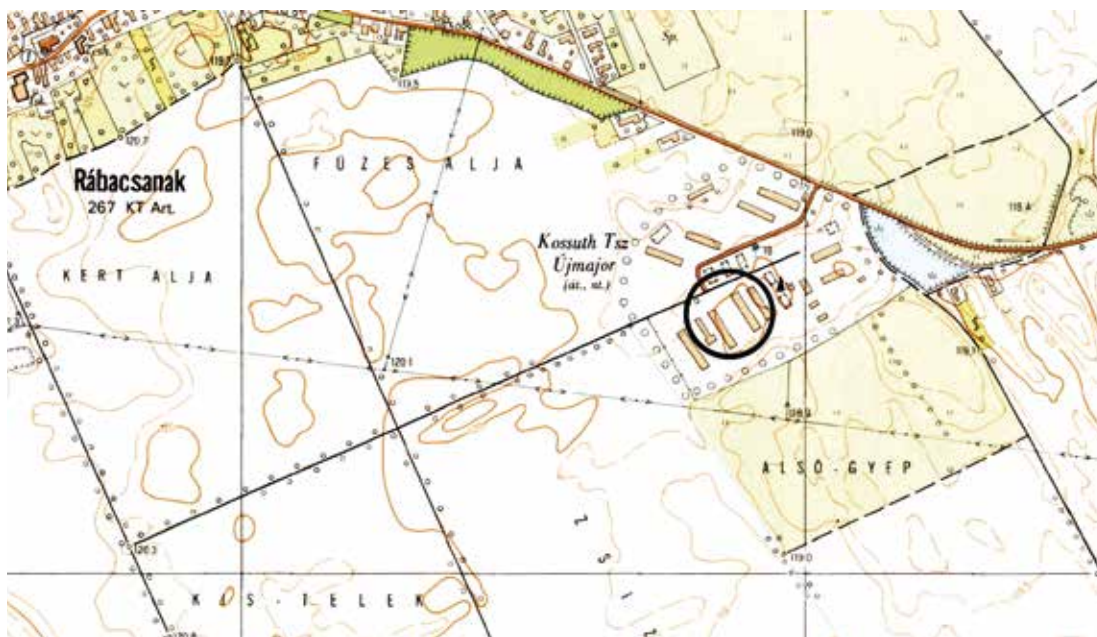

31. kép. Rábacsanak–Alsógyep-dűlő (1:10 000)

III. 2. LELETLEÍRÁSOK

1959-ben kerültek elő az alábbi leletek:

1. 1 db „kard”. A lelet nem került gyűjteménybe.
2. 1 db zabla. A lelet nem került gyűjteménybe.
3. 1 (?) db körte alakú, kovácsoltvas kengyel. A lelet nem került gyűjteménybe.

Az 1962. április 4-én előkerült sírból származnak az alábbi leletek:

1. 1 db hólyagos fejű aranygyűrű. Sajnos a tárgynak nem sikerült a nyomára akadnom, de a leltárkönyv bejegyzése szerint: „Vékony aranylemezből készült gyűrű, [...] oldalát négy hólyag díszíti. Foglalatából a betét hiányzik. M.: 2,8×1,9 cm.”⁸⁹ RFMTM ltsz. 64.161.1.
2. 1 db bronzellenzővel ellátott, kovácsoltvas szablya. A szablya pengéje enyhén ívelt, markolata az éle irányába hajlik. Bronzból öntött ellenzője csónak alakú, egy-egy árkolt díszítésű gömbben záródik, előoldalának középrészén pedig gúla alakú elem látható. A szablya h.: 70,1 cm, a penge sz.: 2,8 cm, az ellenző h.: 7,8 cm. RFMTM ltsz. 64.205.1.1–2. (32. kép 1) [21. tábla 1–2]

⁸⁹ Kiss1986, 115.; Mesterházy 2013, 205. A leletek egy részének nem sikerült a nyomára bukkannom, előkerülésük azonban talán még remélhető.

- 3–6. 4 db szív (?) alakú, aranyozott ezüst lószerszámveret. Előoldaluk középrészén kúposan kiemelkedő, aranyozott sávval övezett áttörés látható, oldalaikon 3 db lemélyedő, aranyozott levél alakú elem helyezkedik el, szélüket lehajló perem övezi. Hátoldalukon 3 db réz alapú ötvözetből készült, ellentett lemezkével ellátott szegecs található. M.: 5,2×4,9 cm. RFMTM ltsz. 64.205.3. (32. kép 2) [22. tábla 1–4]
- 7–8. 2 db⁹⁰ körte alakú, kovácsoltvas kengyel. Trapéz alakú, téglalap alakban áttört füleik külön nyak nélkül csatlakoznak a kengyelek lapos száraihoz. Talpalójuk ívelt, három bordával erősített. M.: 15,6×12,7, ill. 15,5×13,6 cm. RFMTM ltsz. 64.205.10. [22. tábla 9–10]



32. kép. Rábacsanak–Alsógyep–dülő

A leltárkönyv adatai szerint ugyancsak 1962. április 4-én Perger Gyula ajándékként kerültek közgyűjteménybe az alábbi – általam nem fellelt – leletek is:

- 1–3. 3 db „hosszúkás magalakú bronzból készült szíjveretek előlapjukon két egymás fölött elhelyezkedő, lilimhoz hasonló díszítés látható. S felerősítésre nittszegek szolgáltak.” M.: 2,2×1,6 cm. RFMTM ltsz. 64.25.4.
- 4–7. „Rovátkolt szélű, közepén köldökszerűen kidudorodó, kerek, aranyozott bronzpitykék.” Összesen 4 db került elő. Átm.: 1,3 cm. RFMTM ltsz. 64.205.5.
8. 1 db „félgömb alakú, sima bronzgomb, akasztófüllel”. M.: 1,5×0,7 cm. RFMTM ltsz. 64.205.6.

Dienes István ásatásának II. szelvényében került elő az alábbi tárgy:

1. 1 db szögletes átmetszetű, tört szájjal, annak végein két egymásra merőleges tengelyű áttöréssel ellátott, kovácsolt – valószínűleg – oldalpálcás vaszabla töredéke. A szájjvas h.: kb. 10,5 cm, a karika m.: 4,2×4 cm.⁹¹ RFMTM ltsz. 64.205.9. [21. tábla 7]

90 A leltárkönyvben csak 1 db kengyel szerepel.

91 A leltárkönyv adata szerint bronzból készült.

Szórványleletek:

- 1–3. 3 db hosszúkas, 1 db esetében legalább két szélén lehajló peremmel ellátott, utóbbi és egy másik darab esetében pedig lemélyedő mintával (?) és átlukasztással is ellátott bronzlemez. A legnagyobb darab m.: 4,2×2,3 cm. RFMTM ltsz. n. [21. tábla 3]
4. 3 db vastörredék, talán egy nyéltüskével ellátott vaskés darabjai. A nagyobb m.: 5,1×0,9 cm. RFTM ltsz. 64.205.7. [21. tábla 4]
5. 1 db deltoid alakú, rövid vágóélű, nyéltüskével ellátott kovácsoltvas nyílcsúcs. M.: 5,2×2 cm. RFMTM ltsz. 64.205.7. M.: 5,2×2 cm. [21. tábla 5]
6. 1 db nyéltámaszos kovácsoltvas balta. M.: 14,7×14,5 cm, a nyéllyuk sz.: 3 cm. RFMTM ltsz. 64.205.2. [21. tábla 6]
- 7–9. 3 db kerek átmetszetű, zárt bronzkarika. Átm.: 3,2–3,4 cm. RFMTM ltsz. 64.205.8. [23. tábla 5–8]

III.3. A TEMETŐ ÉRTÉKELÉSE

Az egykor vízzel övezett dombvonulat utolsó tagján elhelyezkedő temetőnek mintegy 12–15, megközelítőleg É–D-i irányú sorban elhelyezkedő sírja pusztult el a homokkitermelés során. (33. kép)



33. kép. Rábacsanak–Alsógyep-dűlő, a lelőhely elhelyezkedése a II. katonai felmérés 1846. évi térképén

A temető minden bizonynal teljesen vagy nagyrészt elpusztult a homokkitermelés folyamán, talán a bányával szomszédos, szőlővel borított területen várható esetleg még 1–2 sír előkerülése, de a szőlő miatt itt nem lehetett kutatni. (34. kép)

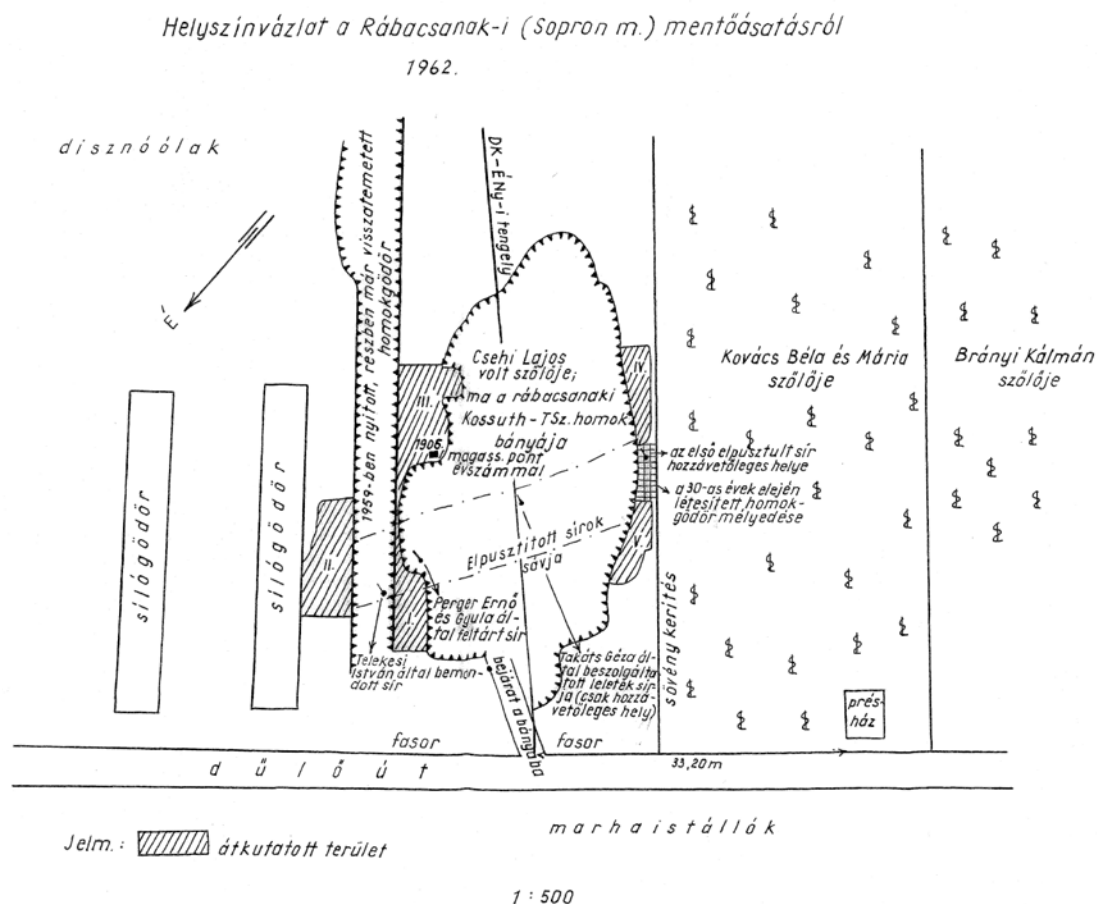

34. kép. Rábacsanak–Alsógyep-dűlő, a feltárt terület

Négy sírről vannak közelebbi információink, ezek mindegyike tartalmazta a ló csontjait is, kettő esetében a lószerszámokat is megőrizték, vagy emlékeztek rájuk a megtalálók. A temetkezési szokásokra vonatkozóan ugyanakkor nem rendelkezünk további adatokkal. A honfoglalás kori leletek közül törölni kell az 1959-ben előkerült kardot és borostyánkő gombot, melyek egy további csattal együtt egy germán sír leletei lehettek.⁹² Mindössze egyetlen aranygyűrű képviseli az ékszereket, ennek foglalatában a betét a tisztítás során elmállott, így valószínűleg üvegből s nem valódi drágakőből készült. A szórványleletek között említett 3 db szíjveret és 4 db pityke

92 Kovács 1995, 174.

ruha- vagy övdísz egyaránt lehetett, feltehetően egy füles gombot azonosíthatunk az akasztó-füles gombban. A gyűrűt tartalmazó sírból került elő egy bronzellenzővel felszerelt szablya is, ez utóbbiak típusait eddig döntően a Tiszától keletre dokumentálták.⁹³ 1959-ben egy ugyancsak lovas sírból származó kardra emlékezett vissza Telekesi István, talán valószínűbb azonban, hogy ez is inkább szablya lehetett. A nyéltámaszos vasbárd a korszak közelharc fegyvereinek ritkább változata.⁹⁴ 1 db deltoid alakú, rövid vágóélű nyílcsúcs utal az íjászfelszerelésre vagy csak a jelképesen sírba helyezett nyílvesszőre, de nem zárható ki bizonytalan számú hasonló lelet pusztulása sem. A 3 db bronzkarika funkciója kérdéses, talán a fegyverzethez vagy a lószerszámhoz tartozhatott, de egyéb – akár egymástól független – funkciójuk sem zárható ki. Az 1962-ben megtalált sírban a lószerszámot 4 db aranyozott ezüstveret díszítette, peremes szélük alapján a lószerszám szíjáról néhány millimétert ki is emelkedtek, méretük és szegecsek alapján pedig a szíj legalább 5 cm széles lehetett. Áttörésükben talán valamilyen betét ült. A hasonló veretek a szügyelő és/vagy a farhám díszeként egyaránt szolgálhattak. A típus meglehetősen ritka a korszak lószerszámdíszei között, mindössze egyetlen jó – bár 6,8×6,2 cm-es méretében nagyobb és középrészén áttörés nélküli – párhuzamát ismerem Sárrétudvari-Poroshalom 2. számú férfisírjából. Ott az egykor hasonlóan szegekkel, szegecsekkel, de azok letörése után másodlagos lyukakon át felerősített veretek a kantár díszeinél feküdtek.⁹⁵ A hosszabb használat a rábacsanaki veretek esetében is megfigyelhető: az egykori szegeket szorítólemezzel ellátott szegecsekké alakították. Ugyan a ruha- vagy övdíszeknél már említettem, de nem lehet teljesen elvetni a lószerszámon való felhasználását sem a 3 db szíjveretként megnevezett tárgynak. A hitelesítő feltárás során másodlagos helyzetben talált, valószínűleg oldalpálcás zabra mellett egy ismeretlen típusú volt az 1959-ben felfedezett temetkezésben. A kengyelek között körte alakú pár volt az 1962-ben előkerült sír nyergén, s a találó emlékezete szerint ugyancsak körte alakú példány vagy példányok kerültek elő 1959-ben is.

A temető bizonyára a 10. században lehetett használatban, de azon belül az intervallum nehezen szűkíthető. A hólyagos fejű aranygyűrűk használata a 10. század végén valószínűleg megszűnt.⁹⁶ A nyéltámaszos vasbárd ugyancsak a 10. századi fegyverek közé sorolható.⁹⁷ A lószerszámdíszek sárrétudvari párhuzamait tartalmazó sírt M. Nepper Ibolya a 10. század elejére keltezte.⁹⁸

93 Révész 1996, 180.

94 Kovács 1982, 249.; Petkes 2015, 11.

95 M. Nepper 1994, 155, XIII. T/2; 2002, 398, 247–248. kép.

96 Horváth 2005, 131.

97 Kovács 1982, 249.; Petkes 2015, 11.

98 M. Nepper 2002, 403.

IV. SOPRON-BÉCSI-DOMB

IV.1. BEVEZETÉS

1848-ban Weisz Mihálytól vásárolt meg a Magyar Nemzeti Múzeum több különböző, a leltárkönyv bejegyzései szerint őskori leletet, melyek között agyagedények és több „vaspánt”, valamint „vasszög” mellett, április 15-én 2 db 10–11. századi tárgyat is leltárba vettek. A tárgyak lelőhelyeként a Bécsi-domb szerepel, amely feltehetően a Soprontól ÉNy-ra található mai lelőhellyel azonosítható. (35. kép)

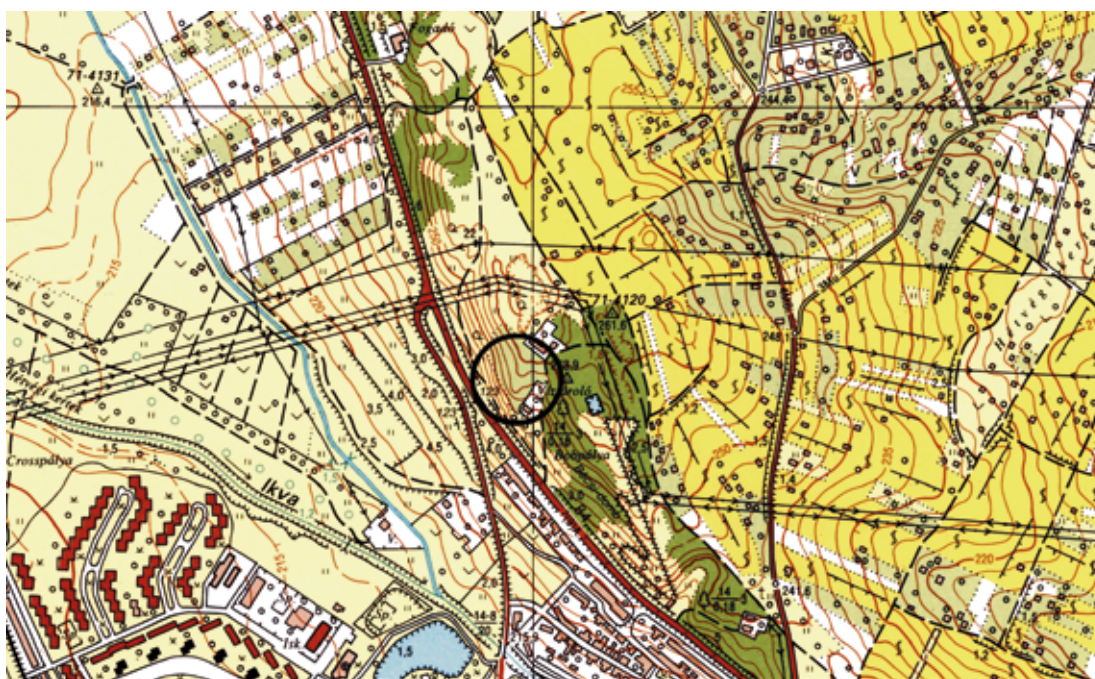

35. kép. Sopron-Bécsi-domb (1:10 000)

IV.2. LELETLEÍRÁSOK

1. 1 db kerek átmetszetű bronzhuzalból készült, nyitott, kissé elhegyesedő végű karika. M.: 2,6×2,4 cm, hv.: 0,36 cm. MNM R. T. ltsz. 29/1884.17. [20. tábla 12]
2. 1 db bronzból öntött, A- vagy C-típusú⁹⁹ líra alakú csat, karikáján ütemesen sorakozó, lemélyedő háromszög alakú mintákkal díszítve. M.: 2,9×2,1 cm. MNM R. T. ltsz. 29/1884.19. [20. tábla 13]

IV.3. A LELŐHELY ÉRTÉKELÉSE

A II. katonai felmérés térképe alapján megközelítőleg háromszög alakú magaslaton (36. kép) már az 1870-es években megbolygatták az itt található vaskori lelőhelyet, s egészen 1880-ig folyt a sírok változó mértékű pusztulása. 1881–82-ben került sor az első feltárássra Paúr Iván vezetésével,¹⁰⁰ majd 1888-ban és 3 évvel később Bella Lajos tárt fel több jelenséget.¹⁰¹ A lelőhelyet hitelesítő Jerem Erzsébet kutatása során azonban már nem kerültek elő sírok.¹⁰²

A beszámolók csak a vaskori leleteket említik, ugyanakkor a bemutatott bronzkarika és -csat egy bizonytalan jellegű 10–11. századi objektumra utalhat, de legalábbis szórványleleteknek tekinthetők. Leletkörnyezetük ismerete nélkül azonban csupán a tárgytipusok lelőhelyeinek sorát egészíthetik ki.

99 Révész 1989, 527–528.

100 Paúr 1886.

101 Bella 1891.; 1892, 321.; 1899, 361–366.

102 Jerem 1974.



36. kép. Sopron–Bécsi-domb, a lelőhely elhelyezkedése a II. katonai felmérés 1845. évi térképén

V. SZAKONY-KAVICSBÁNYA

V. 1. BEVEZETÉS

1961. február 21-én reggel Koltay Gyula, a Győr-Moson-Sopron megyében található szakonyi általános iskola igazgatója értesítette a soproni Liszt Ferenc Múzeumot, hogy a településtől ÉK-re, az Első Ötéves Terv Termelőszövetkezet kavicsbányájában Mészáros József és munkatársai anyagkitermelés közben egy sírra bukkantak. (37. kép)



37. kép. Szakony-Kavicsbánya (1:10 000)

A múzeumból Nováki Gyula még aznap délelőtt Szakonyba utazott, ahol a találók átadták neki a sírból előkerült ezüst pántkarperecet, és – enyhe rábeszélés után – a rubinköves aranygyűrűt is. Ezt követően a helyszínre kiszállva megállapította, hogy az előkerült sír a kavicsbánya D-i részén található, annak középső harmadát azonban a kavicskitermelés során megbolygatták, egy részét ki is emelték. Emiatt Nováki a sír mellett talált több emberi csontot, közöttük a medencét, továbbá a csontok között volt 2 db íjmarkolat-borító csontlemez is. A leletek előkerüléséről február 23-án előbb rövid jelentésben, majd március 9-én részletesebb beszámolóban értesítette a Magyar Történelmi Múzeum Adattárát. Mivel arra az évre már több tervezett

feltárása is volt, ezért beszámolójában szakember kirendelését kérte. Jelentéséhez csatolt egy levelet személyesen Dienes István részére is, melyben felhívta a figyelmét az előkerült leletekre, s egyben reményének is hangot adott, hogy a múzeum Dienes rendeli majd ki a megelőző feltárás elvégzésére. (38. kép)

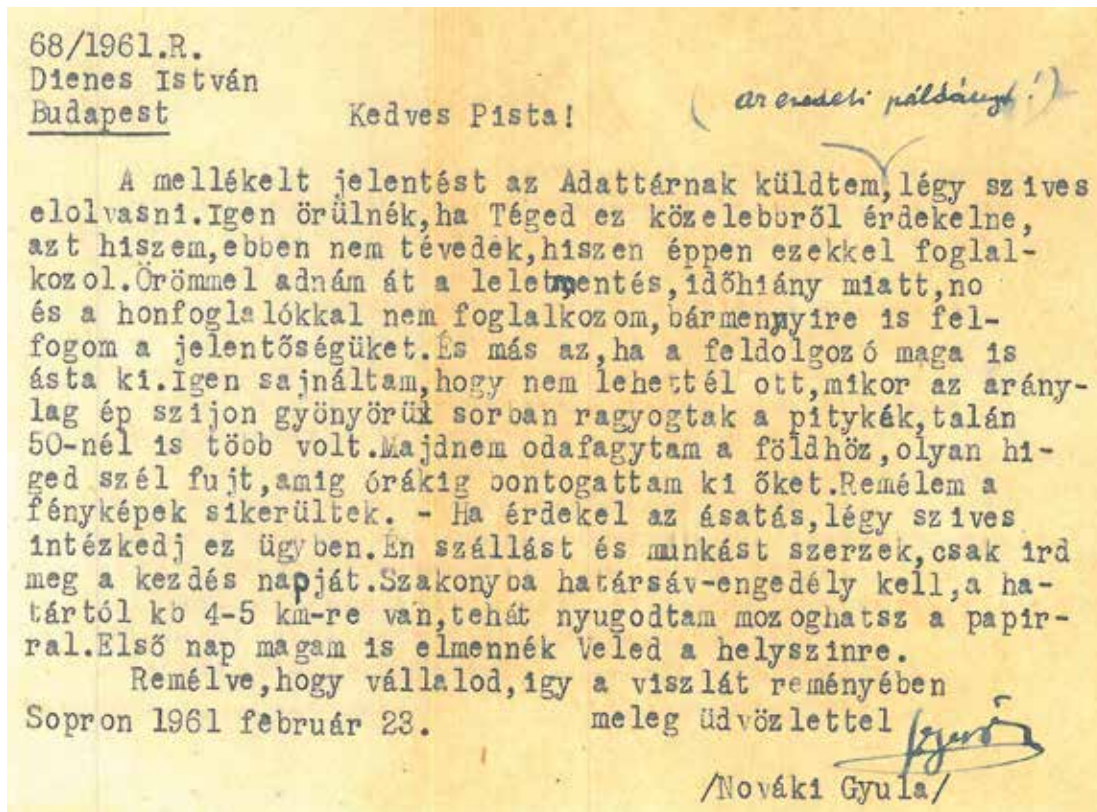

38. kép. Nováki Gyula levele Dienes Istvánnak

Mindez szerencsés módon így is történt, erről az adattár február 28-i keltezésű válaszában tájékoztatta Novákit. A honfoglalás korának kiváló kutatója március 13-án utazott Budapestről Sopronba, mivel azonban a lelőhely az egykori határsávban helyezkedett el, ezért megközelítéséhez külön engedélyre volt szüksége. Ez időbe telt, és csak este, 22 óra 20 perckor érkezett meg vonattal a városba.¹⁰³ Másnap Nováki megmutatta neki a sír Sopronba szállított leleteit, és átadta annak dokumentációját. Ezt követően, 14-én délben együtt utaztak Szakonyba. A munka már aznap megkezdődött, megtekintették a helyszínt, megállapodtak a feltárásban részt vevő munkások alkalmazásáról, késő délután pedig megvizsgálták az 1. sírból előkerült lószerszámdíszeket, melyeket addig Koltay Gyula őrzött az iskola épületében. Nováki másnap

103 MNM R.A. ltsz. Ha.99.III/29.

délután utazott csak vissza Sopronba, addig Dienes segítségére volt a feltárás megindításában. Az első terepen töltött napon két sírra bukkantak: egy bronzkori (IX. sír) temetkezés mellett egy honfoglalás kori gyermeksírt (2. sír) is kibontottak és dokumentáltak. További 3 sírnek pedig a feltárása jelentkeztetett (3–5. sír), ezek feltárására a következő napon került sor. Ugyancsak 16-án a késő délutáni órákban megtalált 4 db lószerszámveret jelezte egy további, a 6. számú sír helyzetét. Feltárása másnap vette kezdetét. Rendkívül aprólékos munka volt, hiszen annak láb felőli végében hamarosan előbukkant egy ezüstdíszes nyereg maradványa. Mivel teljesen egyedi leletről volt szó, ezért Dienes az egész sír in situ kiemelését szerette volna elvégezni. Erre azonban megfelelő felszerelés hiányában egymaga nem vállalkozhatott, így a nap folyamán értesítette a Magyar Történelmi Múzeum Adattárát, kérve Szarvas László restaurátor kiküldését. A bejelentést követően folytatta a sír bontását, azonban a sötétség beállta megakadályozta aznap a teljes feltárást. Ezen a napon került elő a 7. számú sír feltárása is. Másnap, 18-án szombaton megérkezett Szakonyba Szarvas László, azonban rövidesen kiderült, hogy őt csak a nyeregkápák felvételéről tájékoztatták, ezért megfelelő felszerelés és a kiemelés költségeinek fedezete nélkül érkezett. A nap folyamán Dienes és Szarvas folytatta a sír bontását, melyet kora délután dokumentáltak. Közben pedig folyamatosan keresték az in situ kiemelés lehetőségét. Ennek kivitelezését azonban sajnos tovább nehezítette a kavicsos talaj, melyet megfelelően fűrészelni nem lehetett, ezért félt, hogy a sír aljáról kényszerűen kiemelendő nagyobb kavicsok helyén az megsüppedne. „Egyszerűen megoldhatatlan problémák elé állítottak azzal, hogy őt (Szarvas Lászlót – H. C.) nem kéresemnek megfelelően küldték le” – írta Dienes a naplójában, majd így folytatta: „különösen veszélyesnek látszik a nyeregkápát kibontva hagyni napokig, egy nagyobb zápor az egészet szétmoshatja”. Félt, hogy csaknem be is igazolódott, mivel a nehézségeket tovább fokozta a másnapi zuhogó eső, ezért elhatározták, hogy a nyeret a nap folyamán feltétlenül kiemelik. Délben az eső megszűntével a helyszínen Szarvas előkészítette a parafint, míg Dienes a sír felső részének felvételét végezte el. Ezt követően azzal a nyereg mindkét kápáját leöntötték, majd egyben emelték ki, csaknem este 8 órakor. Március 20-án Dienes újabb dokumentációt készített a 6. sírban a nyereg kiemelését követően láthatóvá váló lószerszáműzők elhelyezkedéséről, majd teljes egészében felszedte a sírt. 21-én kezdték meg a 7. számú sír bontását, amit másnap fejeztek be és dokumentáltak. Március 23-án egy újabb bronzkori sír (X. sír) előkerülése zárta a temetkezések sorát. Este bedobozolták a honfoglalás kori sírokból előkerült emberi és állati csontanyagot, majd másnap Budapestre továbbították. A nap folyamán elvégezték a sírok bemérését is, délben pedig levonultak a területéről. A délutáni órákban elcsomagolták és postára adták a leleteket, Dienes pedig 24-én délután visszautazott Budapestre. A kutatás során – 2 bronzkori sír mellett – a honfoglalás kori temető további 6 sírját sikerült megmenteni, így az 7 temetkezéssel teljesen feltárásra került.¹⁰⁴

A terepi kutatás végeztével, a dokumentáció összeállítása során első lépésként megtörtént a napló adatainak írógéppel való rögzítése, a milliméterpapírra készített rajzok pauszra történő

104 Dienes 1962a.

átmásolása, a fényképfelvételek előhívása. Megkezdődött a leletek restaurálása, majd fotózása, rajzolása és azok leltárba vétele is. Ennek részeként, 1962-ben a restaurálási és a rekonstrukciós munkálatok céljából a Magyar Történeti Múzeum Központi Technológiai Csoportjához kerültek a leletek. A megállapodás értelmében az 1. és a 6. sírból előkerült, majd rekonstruált kantárt, illetve nyergét innen Dienesnek kellett volna visszajuttatni, hogy a tárgyak megkezdett leltározását befejezze, és a tudományos feldolgozást elvégezze. Sajnos azonban a tárgyak újjáalkotásai nem a kért rekonstrukciós rajzok szellemében készültek el, a leleteket pedig végül Sopronba küldték. Dienes ezért szorgalmazta a rekonstrukciók korrekcióját, így a Liszt Ferenc Múzeum az anyagot visszaküldte Budapestre. László Gyula részvételével ekkor került sor egy megbeszélésre, ahol a szükséges módosítási pontokat összefoglalták, külön kiemelve, hogy a munka elvégzése után az anyagot Dienes részére kell átadni, hogy a feldolgozás végre lezárhasson. Ez azonban egészen 1970. október 12-éig nem történt meg. Ekkor a Liszt Ferenc Múzeum kérésére a leletanyag egy részét ismét Sopronba szállították, hogy a múzeum új kiállításán bemutathassa őket. Dienes azonban még ekkor sem tett le a feldolgozás elvégzéséről, hiszen az átadás-átvételi dokumentumban kifejezetten kérte, hogy a kiállítás lebontása után az átadott tárgyakat visszakaphassa. Távlati munkatervében szerepelt a feldolgozás, azonban feladatai miatt erre konkrét időpontot ekkor nem tudott meghatározni. A rendelkezésre álló idő pedig meglehetősen rövid volt, hiszen a tárgyak egy része a tervek szerint bekerült a Magyar művészet című kiállítássonorozat 1972-ben Rómában¹⁰⁵ megrendezett anyagába.¹⁰⁶ A teljes feldolgozás terve így – valószínűleg összefüggésben azzal a folyamattal, aminek eredményeképp Dienes az 1970-es évektől mind jobban eltávolodott a régészet művelésétől¹⁰⁷ – fokozatosan háttérbe szorult. A temető teljes közlésére így végül nem került sor,¹⁰⁸ azonban a lelőhelyet és annak egyes kiemelkedő leleteit már röviddel a feltárás befejezése után megismerhette a kutatás. 1967-ben a Magyar Régészeti és Művészettörténeti Társulat soproni ülésén Dienes beszámolt a feltárásról,¹⁰⁹ s rövidesen nyomtatásban is napvilágot láttak egyes tárgyrekonstrukciói. Publikálta is az 1. sír újjáalkotott lószerszámát¹¹⁰ és a 6. sír ezüstdíszes nyergét.¹¹¹ Foglalkozott a 7. sír levél alakú lószerszámdíszével, felismerte annak idegen jellegét,¹¹² bemutatta a 2. sír fűrészfog alakú csüngőjét,¹¹³ az 1. sírből előkerült kengyelek felcsatolásának elemeit,¹¹⁴ érintette az előkerült textilmaradvány kérdését,¹¹⁵ és a közösség jellegének vizsgálata során elemezte a

105 Bóna 1996, 272.

106 MNM R.A. ltsz. 863-05-26/1870.KKO.

107 Bóna 1996, 277.

108 Mesterházy 1993, 284.; Bóna 1996, 274.

109 Bóna 1996, 273.

110 Dienes 1972, 24, 7. rajz

111 Dienes 1972, 25, 8. rajz

112 Dienes 1970, 12.

113 Dienes 1972, 48, 15. rajz

114 Dienes 1966, 232, 134. j.

115 Dienes 1978, 114.

Ny-i településterület kiterjedésének kérdését.¹¹⁶ Az állatábrázolásos rozettás szíjvégek hitvilági szerepét hangsúlyozta, a megjelenített állatok óvó-védő szerepét feltételezve,¹¹⁷ a növényi mintás díszítésben pedig a világfát megjelenítő ábrázolást azonosított.¹¹⁸ A későbbi kutatásban a temető sírjait vázlatosan ismertette Erdélyi István,¹¹⁹ az 1. sírt pedig – a lelőhely rövid összefoglaló ismertetésével – Révész László közölte, tanulmányában külön figyelmet szentelve a radiokarbon-kormeghatározás¹²⁰ alkalmazási kérdéseinek.¹²¹ A rozettás lószerszámok állatábrázolásos darabjainak elemzése kapcsán röviden bemutatta a 6. sír leleteit is.¹²² Kovács László a kiscsaládi temetők kérdése kapcsán említette a temetőt, felsorolva a hasonló meghatározással illetett további lelőhelyeket is.¹²³ Varga Sándor a padmalyos sírok vizsgálatába vonta be a 7. számú temetkezést, közzétéve annak leírását és rajzát.¹²⁴ Az ugyanezen sírból előkerült, másodlagosan felhasznált, levél alakú lószerszámdísz karoling eredetére Bollók Ádám mutatott rá.¹²⁵ A temetőről összefoglaló bemutatást a közelmúltban jelen sorok írója közölte.¹²⁶ A csontvázak vizsgálatát Éry Kinga tette közzé,¹²⁷ azok paleoszerológiai elemzése alapján pedig Lengyel Imre arra a következtetésre jutott, hogy az 1–5. és a 7. sírt egy rövidebb, kb. 10 éves időszakon belül ásták meg, míg a 6. számút ennél legalább egy évtizeddel később, s a gyermekek a felnőttek leszármazottai voltak.¹²⁸ A temető archeogenetikai vizsgálatának eredményei a közelmúltban láttak napvilágot.¹²⁹ Az archeozoológiai anyagot Bökönyi Sándor közölte.¹³⁰

116 Dienes 1972, 14, 3. rajz

117 Dienes 1970, 24–25.

118 Dienes 1970, 29.

119 Erdélyi 1995, 96.

120 Stadler 2006, 114, Abb. 7.

121 Révész 2006, 417–419.; 2006a, 200–205.; 2006b, 299.; 2006c, 31.

122 Révész 1997, 178.

123 Kovács 2013, 512–513.

124 Varga 2013, 306–307.

125 Bollók 2014, 82–85.

126 Horváth 2020, 60–66.; 2021; 2022a.

127 Éry 1979.

128 Lengyel 1975, 81.; Éry 1979, 177, 181.; Révész 2006, 418.

129 Maróti et al. Az archeogenetikai vizsgálathoz lásd a kötetben Varga Gergely István, Neparáczi Endre és Török Tibor tanulmányát.

130 Bökönyi 1974, 400. A lovas sírokhoz lásd a kötetben Vörös István tanulmányát.

V. 2. SÍRLEÍRÁSOK

1. sír (1961. február 21–22.) (39–43. kép) [23. tábla 1–2¹³¹]

Férfi, 52–61 éves. Csvh.: kb. 168 cm, t.: ÉNy–DK, sm.: 90 cm, sh.: ? szs.: ?

A váz hanyatt fekvő, nyújtott helyzetű volt. A koponya balra fordult, az állkapocs leesett. A jobb alkar csontjai valószínűleg könyökben behajlított helyzetben lehettek. Bolygatott: a sír középső részét kavicskitermelés során feldúlták, in situ helyzetben a koponya, a gerinccsigolyák egy része, a jobb felkar- és kulcscsont, a lábszárcsontok továbbá a lábfejek csontjai maradtak meg. A sír K-i végében, annak É-i oldalán voltak a ló négy lábának végcsontjai, patarészükkel a sír Ny-i vége felé mutató helyzetben. A lábak csontjai közül a ló fejének jobb oldalára helyezettek egymással párhuzamosan, míg a bal oldalán fekvők patacsontjukkal lefelé fordított, egymást keresztező helyzetben voltak. A ló koponyája a jobb oldali és bal oldali, koponyához közelebbi lábcsontok felett helyezkedett el, ugyancsak Ny-i irányba tájolva.

Mellékletei:

1. A nyakcsigolyákon volt 1 db kisebb, összehajtott aranylemezke. M.: 0,7×0,6 cm. SM ltsz. 90.1.12. [23. tábla 3]
2. A találók elmondása szerint a „karon” volt 1 db kiszélesedően ellaposodó, csúcsba futó végű ezüst pántkarperec. M.: 6,7×6,2 cm, sz.: 0,9–1,2 cm. SM ltsz. 90.1.2. [23. tábla 4]
3. A találók elmondása szerint az egyik ujjpercen volt 1 db hólyagos fejű, 14 karátos aranygyűrű. Kissé ovális foglalatát körben négy üreges hólyag díszíti, ezek felett hajlanak annak karmos végei a benne lévő, felül domború, alsó részén homorú, vöröses színű rubinkőre. A foglalat oldalán a hólyagokat körülölelő és azokat összekötő, poncolt kör alakú minta látható, alsó felén pedig ferde vonalkázás, míg a foglalat alatt kiszélesedő karikát egymást keresztező farkasfog-, fenyő- és ugyancsak beütögetett kerek minták díszítik. A foglalatnak külön hozzáforrasztott alsó része van, ezt forrasztották a gyűrű karikájához. M.: 3×2,2 cm. SM ltsz. 90.1.13. [23. tábla 5]
4. Talán a sír megbolygatott középső részéből kerülhetett elő 1 db háromszög átmetszetű pengével ellátott kovácsoltvas kés töredéke. M.: 4×1,3 cm. SM ltsz. 90.1.11. [24. tábla 1]
- 5–11. A nyakcsigolyák jobb oldalán volt 7 db vas nyílcsúcs, ebből 6 db hegyével a koponya, 1 db pedig a lábak csontjainak irányába nézett. Típusaik szerint 6 db deltoid alakú, rövid vágóélű, 1 db pedig levél alakú, nyéltüskével ellátott, kovácsoltvas nyílcsúcs. M.: 7,8×2,1, 8,4×2,1, 5,4×1,8, 7,5×2,3, 5,9×1,9, 8×2,1, 8,1×2 cm. SM ltsz. 90.1.4.1-7. [24. tábla 2–8]

131 A leletek egy része a kiállítás megbonthatatlan részén vagy rekonstrukciók rögzített elemeként helyezkedett el, ezért nem minden esetben nyílt lehetőség azokat vizsgálni, azokról többnézetű rajzot készíteni.

12. A jobb kulcscsont mellett volt 2 db kovácsoltvas tegezveret, melyek közül a nagyobbik darab ívelt. Utóbbi m.: 8,3×1,1 cm. További vasveretek pedig a sír bizonytalan részéből kerültek elő. SM ltsz. 90.1.5.1–2. [24. tábla 9]
13. A sír bolygatott része alapján a medence vagy a combsontok környezetében helyezkedett el 2 db szarvasagancsból kifaragott, végein és szélein irdalt íjmarkolat-borító lemez. M.: 11,3×2,6, ill. 9,8×2,7 cm. SM ltsz. 90.1.3.1–2. [24. tábla 10]
- 14–96. Döntően a lókoponya jobb oldalán, annak hátsó részén és mögötte, részben pedig a sírgödör falánál, valamint a lókoponya bal oldali szemgödre mögött, több helyen a bőrszij maradványaival együtt megőrződött ezüstveretek helyezkedtek el. Az előkerült veretek az alábbi csoportokba sorolhatók.
- 14–55. 42 db kisebb levél alakú, hátoldalukon 2 db szegeccsel ellátott ezüstveret. M.: 1,5×1,6 cm. [25. tábla 1–31]
- 56–57. 2 db nagyobb, kidomborodó, négyágú középpontos mintával díszített, hátoldalán 4 db szegeccsel ellátott, kerek, aranyozott ezüstveret. Átm.: 3,3 cm. [25. tábla 42–43]
- 58–60. 3 db kisebb, hatágú csillag alakú mintával díszített, hátoldalán 2 db szegeccsel ellátott, kerek, aranyozott ezüstveret. Átm.: 1,6 cm. [25. tábla 35–37]
- 61–64. 4 db pajzs alakú, lemélyedő mintával díszített, hátoldalán 3 db szegeccsel ellátott, aranyozott ezüst szíjvég. M.: 2,8×1,4 cm. [25. tábla 38–41]
- 65–88. 24 db szélesebb levél alakú, hátoldalán 2 db szegeccsel ellátott ezüstveret. M.: 2,3×1,9 cm. [26. tábla 1–24]
- 89–96. 8 db szélesebb levél alakú, alsó felén hosszúkás áttöréssel, hátoldalán 3 db szegeccsel ellátott ezüstveret. M.: 2,3×1,9 cm. SM ltsz. 90.1.1., 6. [26. tábla 25–31]
- 97–98. A lókoponya hátsó részén és annak végénél futó, szélesebb veretekkel díszített bőrszíjak maradványai között volt 2 db csónak alakú, hosszúságának kb. egyharmad részénél lévő kiszélesedésénél téglalap alakban áttört fa rögzítőelem. M.: 5,3×1,7, ill. 4,5 cm. SM ltsz. 98.1.1-2. [27. tábla 5–6]
- 99–100. A lókoponya jobb oldalán, a lábvégek csontjain, a bőrszijmaradványok alatt volt 1 db kengyel, fülével a sír vége felé mutató helyzetben, míg a másik eredeti helyéből kimozdulva a lócsontoknál, de az előző kengyelnél magasabban feküdt. Az egyik körte alakú kengyel hosszúkás téglalap alakú áttöréssel ellátott füle külön nyak nélkül csatlakozik a szögletes átmetszetű szárakhoz. Talpalója enyhén ívelt, három bordával erősítve. M.: 14,6×12,4 cm. A másik kengyel körte vagy háromszög alakú lehetett egykor, füle valószínűleg téglalap alakú volt, amely külön nyak nélkül csatlakozott a szögletes átmetszetű szárakhoz. Talpalója enyhén ívelt, három bordával erősítve. Sz.: 12,2 cm. SM ltsz. 90.1.7–8. [27. tábla 1–2]
101. A lócsontok között volt 1 db téglalap alakú, kovácsoltvas hevedercsat. M.: 5,9×5,3 cm. SM ltsz. 90.1.14. [27. tábla 3]
102. Kimozdult helyzetben, a sírban magasabb fekvésben volt 1 db tört, tarajos szájasú, oldalpálcás zabla. A szájasak külső végein lévő 2 db azonos irányú lyuk közül a belsőbbe kapcsolódtak trapéz alakúan kiszélesedő, majd téglalap alakúvá összeszűkülő füleikkel a kissé gombos végű, kerek átmetszetű oldalpálcák. A zabla egyik töredéke (?) a lókoponya

orr-részének jobb vége és az ott fekvő lólábcsont között volt. Töredékes, hiányos. Az ép oldalpálca h.: 10,4 cm. SM ltsz. 90.1.9.

103. A lókoponya bal oldalán volt 1 db két végén és oldalán is nyitott vashenger. M.: 2,4×1,3 cm. SM ltsz. 90.1.10. [27. tábla 4]

104. A koponya mögött helyezkedett el 1 db szarvasmarhacsont¹³².

Megjegyzés: az elhunyt koponyájának homlokcsontján fegyver okozta, mintegy 3,6×1,5 cm nagyságú nyílt lyuk látható. A sérülést sebészi beavatkozás követte, amit az illető a látható csontsáradás alapján túlélt.¹³³

2. sír (1961. március 15.)

Gyermek, 1,5–2 éves. Csvh.: ?, t.: Ny–K, sm.: 25–30 cm, sh.: ? ssz.: ?

A váz hanyatt fekvő, nyújtott helyzetű volt. Bolygatott: a váz csontjait és a mellékleteket a szántás kimozdította.

Mellékletei:

1. 1 db kerek átmetszetű, aranyozott bronzhuzalból készült, nyitott végű karika, 1 db ráhúzott kaurival díszítve. A karika m.: 1,8×1,2 cm, hv.: 0,21 cm. SM ltsz. 90.2.1. [28. tábla 1]
2. 1 db zöldeskék színű bevonattal ellátott, lapított gömb alakú, oldalán sűrűn gerezdelt opak üvegyöngy. M.: 1,8×1,4 cm. SM ltsz. 90.2.2. [28. tábla 2]
3. 1 db szürke színű bevonattal ellátott, háromtagú opak rúdgyöngy. H.: 1,5 cm. SM ltsz. 90.2.3. [28. tábla 3]
4. 1 db kék színű, lapított gömb alakú üvegyöngy. M.: 0,5×0,3 cm. SM ltsz. 90.2.4. [28. tábla 4]
5. 1 db kerekded, középrészén virágmintával, szélén gyöngyözött kerettel díszített, aranyozott bronzrosetta. Átm.: 1,8 cm, m.: 0,5 cm. SM ltsz. 90.2.5. [28. tábla 5]
6. 1 db kúp alakú, mindkét végén nyitott, belül üreges, aranyozott bronzhenger. M.: 5×1,6 cm. SM ltsz. 90.2.6. [28. tábla 6]
7. 1 db hosszúkás, egyik oldalán fűrészfog alakúra kialakított, átyukasztott, aranyozott bronzcsüngő. M.: 4,2×0,9 cm. SM ltsz. 90.2.7. [28. tábla 7]
8. 2 db aranyozott bronzlemezke. M.: 1,4×1, ill. 0,9×0,6 cm. SM ltsz. 90.2.8. [28. tábla 8]
9. 1 db belül üreges, alsó részén rovátkolást utánozóan öntött, fehérfém fél füles gomb. M.: 1,6×1,3 cm. SM ltsz. 90.2.9. [28. tábla 9]
10. 1 db apró textilmaradvány, mely a 8. számú egyik lemezke alatt volt. SM ltsz. 90.2.10.

¹³² Révész 2006, 417.

¹³³ Éry 1978, 178–179.



39. kép. Szakony-Kavicsbánya 1. sír



40. kép. Szakony-Kavicsbánya 1. sír



41. kép. Szakony-Kavicsbánya 1. sír



42. kép. Szakony-Kavicsbánya 1. sír



43. kép. Szakony-Kavicsbánya 1. sír

3. sír (1961. március 16.)

Gyermek, 7–8 éves. Csvh.: ?, t.: Ny–K, sm.: 40 cm, sh.: ? ssz.: ?

A váz csontjaiból mindössze néhány hosszúcsont maradt meg, a többi elenyészett.

Melléklete: nem volt.

4. sír (1961. március 16.) (44. kép) [28. tábla 10]

Kislány, 4,5–5,5 éves. Csvh.: 88 cm, t.: É-ÉNy–D-DK, sm.: 35 cm, sh.: ? ssz.: ?

A váz hanyatt fekvő, nyújtott helyzetű volt, a koponya balra fordult. A jobb kar csontjai a testtől távolabb, könyökben behajlított helyzetben voltak. Bolygatott: a bal felkarcsont, a bal oldali bordák és a jobb láb csontjai kimozdultak.

Mellékletei:

1. A nyakcsigolyáknál előlapjával felfelé helyezkedett el 1 db középrészen kidomborodó, szélén gyöngyözött kerettel díszített bronzkorong. Pereme 4 ponton átlukasztva. Átm.: 5,9 cm, m.: 0,9 cm. SM ltsz. 90.3.1. [28. tábla 11]

Megjegyzés: az öreglyuk szélénél zöld színű patina volt megfigyelhető. A sírföldből római kori pohár talpának két összeillő töredéke került elő.

5. sír (1961. március 16.) [28. tábla 12]

Kislány, 4–5 éves. Csvh.: ?, t.: Ny–K, sm.: 35 cm, sh.: ? ssz.: ?

Bolygatott: a vázból csupán a koponya és néhány hosszúcsont maradt meg, azok is kimozdult helyzetben.

Melléklete: nem volt.

6. sír (1961. március 18.) (45–49. kép) [29. tábla 1–2]

Nő, 51–57 éves. Csvh.: 142 cm, t.: ÉNy–DK 38^{o134}, sm.: 90 cm, sh.: 195 cm, ssz.: 90 cm

A váz hanyatt fekvő, nyújtott helyzetű volt, a koponya jobbra fordult. Mindkét kar csontjai könyökben behajlított helyzetben voltak, a kézcsontok a medence széléin helyezkedtek el. A lábak csontjai kissé a sír Ny-i oldala felé voltak elhelyezve. A jobb kéz három ujjperce a kéz többi csontjától a sír láb felőli végének irányában 25–30 cm távolságra helyezkedett el. A sírgödör téglalap alakú, teknős aljú, keskeny aknasír volt. A medence bal oldala és a combcsont mellett volt a Ny-i irányba tájolt lókoponya. Annak hátsó része alatt feküdtek a ló lábának csontjai, részben egymáson, a sírgödör Ny-i, illetve K-i irányában elhelyezve.

134 Dienes István módszere szerint a tájolás fokértékeinek megadása a temetőterkép alapján északról, az óramutató járásával ellentétesen történt (Kovács 2016, 366, 70. j.).



44. kép. Szakony-Kavicsbánya 4. sír

Mellékletei:

1. A jobb felkarcsont alsó részén volt 1 db kerek átmetszetű aranyhuzalból készült, nyitott végű huzalkarika. M.: 2,3×2,2 cm. SM ltsz. 90.4.1. [29. tábla 3]
- 2–3. Az alsó állkapocs alatt és a jobb oldali alsó bordák között volt 1-1 db aranyozott ezüstlemezről készült, két félből összeállított füles lemezgomb. A két félgömb érintkezési részénél gyöngyözött mintát utánzó felforrasztott drót fut, s ugyancsak ilyen található a gomb belső része felől induló huzalfül áttörésénél. M.: 2,4×2,1 cm, ill. 2,4×1,6 cm. SM ltsz. 90.4.1.,6. [29. tábla 4–5]
- 4–18. A nyakcsigolyák körül, a bal oldali alsó bordáknál és az alsó bordák szélénél különböző gyöngyök helyezkedtek el, típusaik szerint az alábbiak.
 4. 1 db fehér színű, kerek, lapos opak üvegyöngy. Átm.: 1,1 cm. SM ltsz. 90.4.3. [30. tábla 1]
 5. 1 db kék színű, dinnyemag (?) formájú opak üvegyöngy. M.: 1,6×1 cm. SM ltsz. 90.4.3. [30. tábla 2]
 - 6–7. 2 db zöld színű, négyágú átmetszetű, opak olívagyöngy. M.: 2,2×1,2 cm. SM ltsz. 90.4.3. Az egyik a feltárást követően elveszett. [30. tábla 3]
 - 8–10. 3 db fekete színű, szögletes hasáb átmetszetű opak üvegyöngy. M.: 1,8×1, 1,9×1,4, 1,5×1,2 cm. SM ltsz. 90.4.3. [30. tábla 4–6]
 11. 1 db valószínűleg kettős kónikus, a végét lezáró gyűrűn körben 7 (?) db granulált gömbbel díszített ezüstgyöngy. M.: 0,8×0,6 cm. SM ltsz. 90.4.3. [30. tábla 7]
 12. 1 db kettős kónikus, végein egy-egy gyűrű alakú elembe záruló, középrészén 3 (?) db rombusz alakú, granulált gömböcskékből álló mintával díszített ezüstgyöngy. M.: 1×0,8 cm. SM ltsz. 90.4.3. [30. tábla 8]
 13. 1 db fémgyöngy. Őrzési helye ismeretlen.
 - 14–18. 5 db fehéres színű, ovális és gömb alakú apró üvegyöngy. Átm.: 0,1–0,2 cm. SM ltsz. 90.4.2.
- 19–20. A felső gerincsigolyák bal oldalánál és a jobb felkarcsont alsó részén volt 1-1 db fehéres-sárgás színű, középen átfúrt csont hajfonatkorong. Átm.: 3,9, ill. 3,3 cm. SM ltsz. 98.1.4. [29. tábla 6–7]
21. A bal alkarcsont alsó végén volt 1 db csúcsba futó, a végei irányába keskenyedő, ott 1-1 ponton átlukasztott, két részből összeállított ezüstpánt, végeivel felfelé mutató helyzetben. Egymásra fekvő végei két ponton átlukasztva, ezeken átfűzött fonal fogta össze a két részt. M.: 7,8×6,7 cm, sz.: 1,1 cm. SM ltsz. 90.4.4. [30. tábla 9]
22. A jobb kézfej csontjainak felső végén volt 1 db végei irányába elkeskenyedő, csúcsba futó módon záródó, 1-1 ponton átlukasztott, két részből összeállított ezüstpánt, végeivel valószínűleg lefelé mutató helyzetben. A pánt két részből áll, kissé egymásra fekvő végein 3-3 lyukon átfűzött fonal (?) szolgálta az összekapcsolást. M.: 6,2×5,8 cm, sz.: 1 cm. SM ltsz. 90.4.5. [30. tábla 10]
23. A jobb combcsont középső része mellett, az egyik ujj középső ujjpercén volt 1 db hólyagos fejű aranygyűrű. Kissé ovális foglalatán körben négy üreges hólyag látható, ezek felett hajlanak a foglalat félköríves karmai a benne lévő vöröses színű rubinkőre. A gyűrű karikája el

- van reszelve. M.: 2×1,8 cm. A tárgyat 1970. október 12-e előtt a Magyar Nemzeti Múzeumból eltulajdonították.¹³⁵ [31. tábla 1]
- 24–44. A lábfej csontjain és azok körül volt 21 db háromágú, hátsó oldalán szegeccsel ellátott ezüstveret. M.: 0,8×0,7 cm. A lábbeliből megmaradt a bőr kisebb maradványa is. SM ltsz. 90.4.7. [31. tábla 2–22]
- 45–46. A jobb felkarcsont alsó felén, annál 10 cm-rel magasabban, fülével a koponya irányába mutató helyzetben és a lókoponyán volt 1-1 db vaskengyel. Az egyik kerek, rövidebb oldalán álló téglalap alakú, két szélén kiugró peremmel ellátott füle téglalap alakú áttöréssel ellátott, mely összeszűkülő nyakkal kapcsolódik a D-átmetszetű szárhoz. Talpalója ívelt, három bordával erősítve. A másik kengyel kissé ovális, hosszúkás, enyhén trapéz alakú, két szélén kiugró peremmel ellátott, téglalap alakban áttört fülel, amely összeszűkülő nyakkal csatlakozik a megközelítőleg téglalap átmetszetű szárhoz. Talpalója ívelt, három bordával erősítve. M.: 19,3×12,9, ill. 19,2×14,3 cm. SM ltsz. 90.4.8–9. [31. tábla 23–24]
47. A lókoponya mögött, részben a ló lábcsontjain, részben pedig az emberi váz bal lábszár- és lábfejcsonthoz volt az ezüstlemezekkel, 2 db négyzetes ezüstverettel és félgömbfejű ezüstszegekkel díszített nyereg. A két kápa egymástól 40 cm-re helyezkedett el, az első kápa díszített részének szélessége 26 cm volt. A kápat díszítő négyzetes veretek m.: 2,1×2,1 cm, az ötszög alakú ezüstlemezek m.: 4,8×4,5, ill. 2,7×2,4 cm, a félgömbfejű szegek átm.: 0,8–1,1 cm. SM ltsz. 90.4.10. [32. tábla 1]
48. A hátsó kápa maradványa mögött volt 1 db téglalap alakú, kovácsoltvas hevedercsat. M.: 5,5×4,5 cm. SM ltsz. 90.4.11. [31. tábla 25]
49. A lókoponya mögött, annak jobb oldalánál volt 1 db tört, szögletes átmetszetű szájjal ellátott, oldalpálcás kovácsoltvas zabló. A szájjasak végein lévő, egymásra merőleges tengelyű lyukak közül az egyik belsőbe csatlakozik a kissé nyújtott trapéz alakú, felső végén téglalap alakban áttört fülű, kerek átmetszetű oldalpálca. A szájjasak h.: 10,5, ill. 10,1 cm, az egyik oldalpálca hiányzik, a másik h.: 13,5 cm. SM ltsz. 90.4.12. [32. tábla 2]
- 50–71. A lókoponya alatt, a lólábcsontok és a sírgödör É-i oldalán, a gödör fala és a ló lábcsontjai között, részben a zabló mellett volt 22 db aranyozott ezüst lószerszámveret, melyek közül a 63–65. számúak előlapjukkal felfelé, míg az 51–55. számúak előlapjukkal lefelé mutató helyzetben, egymás melletti sorban feküdtek. Hátoldalukon 3 db elhajlított szeg található. M.: 2,5×2,4 cm. SM ltsz. 90.4.15. [33. tábla]
- 72–73. Bizonytalan helyről került elő 2 db pajzs alakú, áttört, kutyaábrázolással¹³⁶ díszített, aranyozott ezüstveret. Hátoldalukon 3 db szegecs található. M.: 3,1×2,5 cm. SM ltsz. 90.4.16. [34. tábla 1–2]
- 74–77. A veretek között helyezkedett el 4 db bronzból öntött, aranyozott, futó kutyát/oroszlánt¹³⁷ ábrázoló szíjvég. Hátoldalukon 3 db szegecs található. Közülük 1 db az egymás mel-

135 MNM R.A. ltsz. 863-05-26/1870.KKO.

136 A meghatározást Vörös Istvánnak (MNM) köszönöm.

137 Bollók 2015, 345–346.

lett futó övveret alakú díszek külső sorának lezárásaként, az utolsó verettől 5 cm-re feküdt, 1 db a veretek kanyarodó ívének belső oldalán, 1 db a sír legvégén, a bontás során kimozdult helyzetben, 1 db helyzete pedig némiképp bizonytalan, de valószínű, hogy a zabla mellett lehetett. M.: 2,9×2,2 cm. SM ltsz. 90.2.17-18. [34. tábla 3–6]

78–90. A sír K-i végében volt 13 db kerek, rozettás ezüst lószerszámveret. Közülük 5 db a sírgödör K-i falánál, annak É-i részében, a sírgödör aljánál magasabban, előoldalukkal lefelé mutató, féloldalasan dőlt helyzetben, egymástól néhány centiméterre. 3 db ugyanezen oldal D-i felén, de egymástól távolabb. A 9. számú a sír hossz tengelyében lévő hevedercsat és az elsőként említett 4 db veret között, míg a 10. darab a hevedercsattól 2–3 cm-re ÉNy-ra, a hátsó káparadványok közelében. 1 db a lókoponyán lévő kengyel talpánál, 2 db pedig a lólábcsontok között, a nyeregmaradványok alatt volt. A veretek öntéssel készültek, kidomborodó középrészükből négyágú minta mutat a veretek szélei irányába. Hátoldalukon 4 db elhajlított végű szeg található. Átm.: 2,9 cm. SM ltsz. 90.4.14. [34. tábla 7–19]

91. A jobb láb csontjainak térdközeli része mellett, de a csontoknál 8 cm-rel magasabban volt 1 db állatcsont.

Megjegyzés: a sírleírásban nem szerepel, de a leletek között található az alábbi tárgyak is:

92. 1 db kék színű, törött, de eredeti végén megállapíthatóan gombos kialakítású üvegyöngy. H.: 0,6 cm. [31. tábla 36]

93–102. Ugyancsak a kiállításon látható háromágú ezüstveretek mellett van 10 db félgömbfejű, hátoldalán szegeccsel ellátott ezüstveret, melyek szintén a 6. sír lábbelidíszeként vannak meghatározva, de az eredeti sírleírásban ezek sem szerepelnek. Átm.: 0,6 cm. SM ltsz. 90.4.7. [31. tábla 26–35]

103. A leletek között található 1 db textilmaradvány. SM ltsz. 90.4.13.

7. sír (1961. március 22.) (50–51. kép) [35. tábla 1–2]

Nő, 28–32 éves. Csvh.: 150 cm, t.: ÉNy-DK 43°, sm.: 100 cm, sh.: 230 cm, szs.: 50 cm

A váz hanyatt fekvő, nyújtott helyzetű volt, a koponya kissé jobbra fordult. A karok valószínűleg könyökben behajlított helyzetben, a test csontjaitól távolabb voltak. A sírgödör lekerekített sarkú, téglalap alakú aknasír volt, D-i oldalán 10 cm magas és 20 cm szélességű padmalyos kialakítással. A váz a sírgödör D-i oldalához közelebb feküdt. A bal lábszár csontjai mellett volt a ló Ny-i irányba tájolt koponyája, alatta és mellette pedig a lábcsontjai, patarészükkel mindegyik Ny-i irányba fordítva. Bolygatott: a váz több csontja, a mellékletek és a lócsontok egy része is kimozdult állatjárás vagy egy korabeli sírrablás következtében.

Mellékletei:

1. A sír középső részén, 75 cm mélységben, másodlagos helyen volt 1 db gömbsorcsüngős ezüst fülbevaló karikájának töredéke. A karika felső részén pálcataggal csatlakozó nyújtott elem gátolta meg a fülben való átfordulását, alsó részén két gyűrű alakú elem fogta közre az



45. kép. Szakony-Kavicsbánya 6. sír



46. kép. Szakony-Kavicsbánya 6. sír



47. kép. Szakony-Kavicsbánya 6. sír

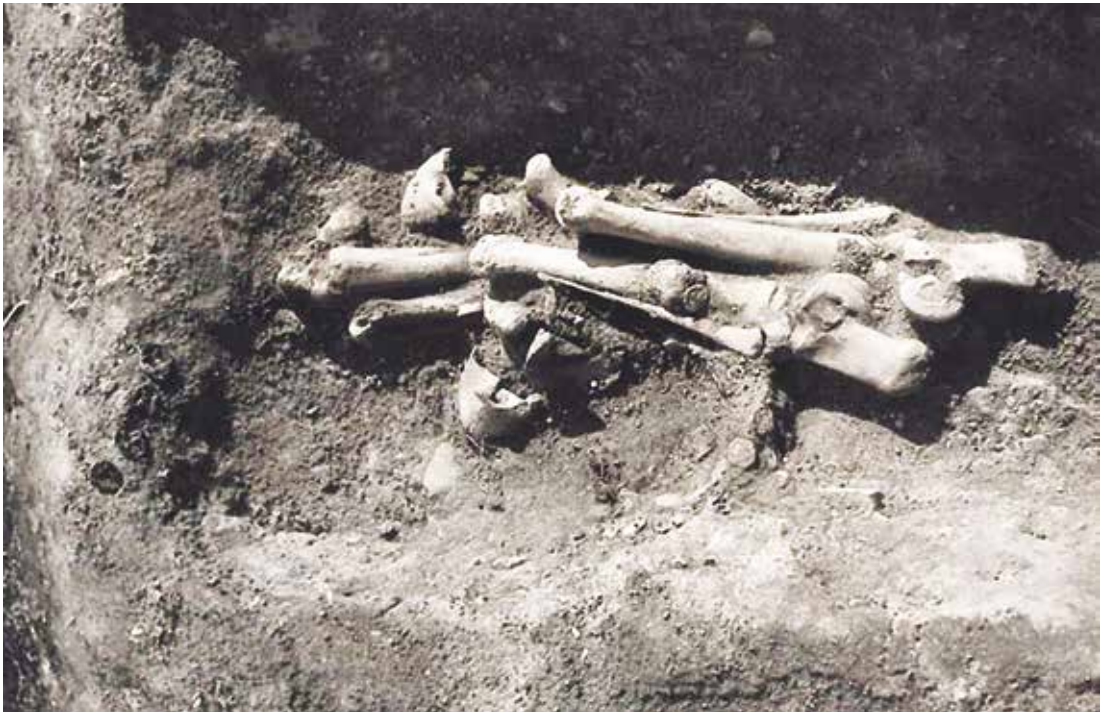

48. kép. Szakony-Kavicsbánya 6. sír



49. kép. Szakony-Kavicsbánya 6. sír

- egykori csüngőt. M.: kb. 2,8×1 cm. SM ltsz. 90.5.16. A koponya bal oldali csecsnyúlványán látható patinanyom alapján talán itt helyezkedett el egykor. [35. tábla 3]
- 2–6. A sír koponya felőli részén, másodlagos helyzetben volt 5 db gyöngy, melyek az alábbi típusokba sorolhatók.
- 2–3. 1 db szürke és 1 db sárga színű, kéttagú opak rúdgyöngy. H.: 0,6–0,6 cm. [35. tábla 4–5]
4. 1 db sárgás-fehéres színű, korong alakú opak üvegyöngy. Átm.: 0,6 cm. [35. tábla 6]
5. 1 db kék színű, korong alakú, áttetsző üvegyöngy. Átm.: 0,8 cm. [35. tábla 7]
6. 1 db vörösbarna színű, gömb alakú opak üvegyöngy. Átm.: 1 cm. SM ltsz. 90.5.14.1-5. [35. tábla 8]
- 7–9. A nyakcsigolyák helyén, a mellkas jobb oldalán és az alsó csigolyák jobb oldalán volt 3 db, két félből álló, bordázott díszítésű bronz füles gomb. M.: 2,8×1,5 cm. SM ltsz. 90.5.1.1-3. [35. tábla 9–11]
- 10–11. A sír koponya felőli részén, másodlagos helyzetben volt 2 db gömb alakú tömör bronz füles gomb, melyek közül az egyik rovátkolást utánzóan öntött díszítésű. H.: 1, ill. 1,1 cm. SM ltsz. 90.5.15.1-2. [35. tábla 12]
- 12–13. A felsőtest jobb oldali csontjain fekvő, kimozdult bal alkarcsonton és a sír D-i oldalának láb felőli végénél volt 1-1 db kiszélesedően lekerekített végű ezüst pántkarperec. Átm.: 6,6–6,7 cm. SM ltsz. 90.5.2–3. [36. tábla 1–2]
- 14–23. A sír teljes hosszában, de főként annak láb felőli végében volt 10 db háromágú ezüst lábbeliveret, hátoldalukon szegeccsel. M.: 0,8×0,8 cm. SM ltsz. 90.5.17. [35. tábla 13–22]
- 24–25. A combcsontok között és a lókoponya orr-részéhez közel volt 2 db körte alakú kovácsoltvas kengyel, a jobb állapotban lévő darab füle valószínűleg külön nyak nélkül csatlakozott a szárákhoz. M.: 12,7×10,9 cm. SM ltsz. 90.5.4-5. [36. tábla 3–4]
26. A lókoponya hátsó részénél volt 1 db téglalap alakú, kovácsoltvas hevedercsat. H.: 3,5 cm. SM ltsz. 90.5.6. [36. tábla 5]
27. A sír D-i oldalának láb felőli végénél volt 1 db tört, tarajos szájvassal ellátott, külső végén két, egymásra merőleges tengelyű áttöréssel készített kovácsoltvas oldalpálcás zabló. A szájvasak nyílásai közül a belsőbe kapcsolódtak trapéz alakú, majd összeszűkülő nyak után téglalap alakúvá váló füleikkel a szögletes átmetszetű oldalpálcák. A szájvasak h.: 8,5, ill. 8,5 cm, az oldalpálcák h.: 10,7, ill. 10,6 cm. SM ltsz. 90.5.12. [36. tábla 6]
28. A lókoponya alatt volt előlapjával lefelé mutató helyzetben 1 db nagyobb méretű, kerekded, növényi mintával díszített aranyozott ezüst lószerszámveret. Hátoldalán 4 db szegecs található. M.: 4,6×4,5 cm. SM ltsz. 90.5.18. [37. tábla 1]
- 29–44. A sírban volt 16 db kerek, középrészén kidomborodó, háromágú mintával díszített aranyozott ezüst rozettás lószerszámveret, melyek hátoldalán 3 db szeg található. Helyzetük szerint a 28. számú veret É-i oldalán 1 db, D-i felén pedig Ny-i irányban húzódó sorban 3 db rozettás veret volt, a legnyugatibb darab kivételével előoldalukkal lefelé mutató helyzetben. A lókoponya hátsó részénél volt 1 db, annak orr-résztől É-ra pedig további 2 db, előoldalukkal felfelé. További 8 db rozettás lószerszámveret pedig a sír magasabb rétegei-

- ben, másodlagos helyzetben feküdt, míg 1 db helyzete bizonytalan. Átm.: 3,5 cm. SM ltsz. 90.5.7.1-16. [37. tábla 3–13, 38. tábla 1–5]
45. A nagyobb kerekded lószerszámveret D-i oldala mellett volt 1 db növényi mintás, aranyozott rézlemezből másodlagosan levél alakúra kivágott lószerszámdísz, hossz tengelyének egyik élén álló helyzetben, csúcsával Ny-i irányba mutatóan. Felső oldalán 2 db félgömbfejű, hátoldalán szögletes ellentett lemezkével ellátott szegecs található. M.: 7×6,9 cm. SM ltsz. 90.5.8. [38. tábla 6]
46. Utóbbi csúcsa mellett volt 1 db aranyozott, alsó felén kereszt alakban áttört bronzcsörgő. M.: 3,1×2,6 cm. SM ltsz. 90.5.9. [38. tábla 7]
47. A lókoponya orr-része felett volt 1 db növényi mintával díszített, hátoldalán 3 db szegeccsel ellátott aranyozott ezüst rozettás szíjvég. M.: 4,8×3,5 cm. SM ltsz. 90.5.13. [38. tábla 2]
48. A lókoponya alatt lévő lószerszámveretek két oldalán volt 1-1 db ezüstlemezből készült nyeregdísz, míg további 8 (?) db másodlagos helyzetben. A legnagyobb m.: 3,4×2,1 cm. Az ezüstlemezek mellett több esetben megőrződött a nyereg famaradványainak egy-egy darabja is. A sírgödör magasabb rétegeiben, ugyancsak másodlagos helyzetben további nyeregdíszítő ezüstszegek voltak. Utóbbiak között legalább 3 db hatszirmú virágmintával díszített, míg legkevesebb 25 db félgömbfejű volt. A virágmintával díszített darabok átm.: 0,9 cm, a félgömbfejűeké: 0,7–0,8 cm. SM ltsz. 90.5.10. [38. tábla 8]
49. A koponyatetőtől 10–15 cm-re volt 1 db állatcsont.



50. kép. Szakony-Kavicsbánya 7. sír



51. kép. Szakony-Kavicsbánya 7. sír

V.3. A TEMETŐ ÉRTÉKELÉSE

A lelőhely a Répce egykor szélesebb vizenyős völgyétől K-re, ma a Rajna-patak és a Pós-patak között elhelyezkedő enyhe dombon¹³⁸ található. (52. kép)

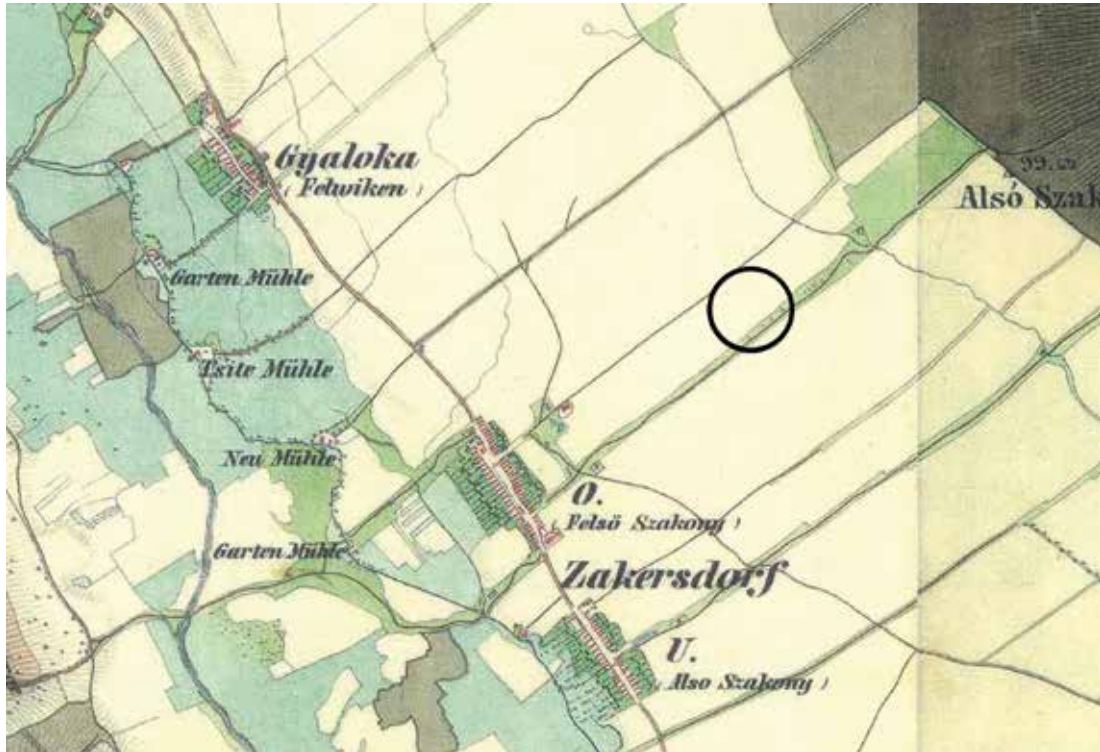

52. kép. Szakony-Kavicsbánya, a lelőhely elhelyezkedése a II. katonai felmérés 1845. évi térképén

A területen ma már nem látható az egykori kavicskitermelő gödör nyoma, ugyanis a gödröt később dögkútnak használták, majd betemették. Jelenleg mezőgazdasági művelés alatt áll. (53. kép)

¹³⁸ Erdélyi 1995, 96.



53. kép. Szakony-Kavicsbánya, a temető helye, háttérben a Pós-patak völgye

A feltárás során – részben kényszerűen a bánya partfalához igazodva – Dienes István 8 szelvényt jelölt ki, ezekkel összesen kb. 180 m² területet megkutattva. (54. kép)



54. kép. Szakony-Kavicsbánya, a megnyitott szelvények, a háttérben a település

A szelvényeket a bányagödör D-i oldalához csatlakoztatva tűzték ki egy megközelítőleg DNy-ÉK-i irányú, téglalap alakú területen. (55. kép) A temetőt Dienes beszámolója szerint megnyugtató módon sikerült lehatárolni, legfeljebb a már kibányászott területen feltételezhető a sírok pusztulása.¹³⁹ Ezt a lehetőséget erősítheti, hogy az 1959–60. évi feltárásnál Nováki Gyulának az ott dolgozók említették, hogy a bányának ezen a részén is találtak már csontvázakat.¹⁴⁰ Az sajnos azonban nem derült ki az elbeszélésből, hogy ezek zsugorított vagy nyújtott helyzetűek voltak-e, és milyen mellékleteik voltak, így őskori vagy honfoglalás kori temetkezések voltak-e.

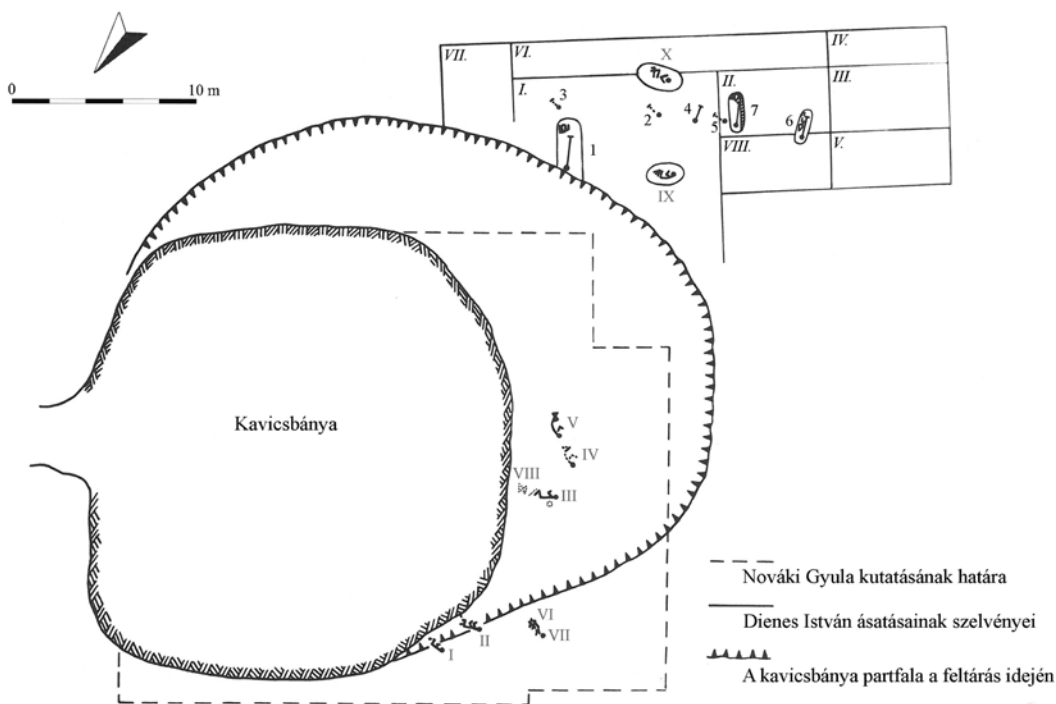

55. kép. Szakony-Kavicsbánya, a feltárt terület

Összesen hét sírt ismerünk a temetőből, az elsőként előkerült 52–61 éves férfi (1.) (56. kép) mellett egy 51–57 (6.) és egy 28–32 éves nő (7.) (57. kép), valamint négy, 1,5–2 (2.), 7–8 (3.), 4,5–5,5 (4.) és 4–5 (5.) éves gyermek (58. kép) sírját.¹⁴¹ Az archeogenetikai vizsgálat megállapította, hogy a 4. és az 5. sírban kislányok feküdtek.¹⁴² Az 1. sírban nyugvó férfi erőteljes, robusztus felépítésű, életében 168 cm magas személy volt. Koponyáján 3,6×1,5 cm nagyságú sérülés

¹³⁹ „Régebben (...) néhány sír elpusztult. (...) Ettől a sírtól (1. sír – H.C.) ÉK felé még néhány sír elpusztulhatott.” Erdélyi 1995, 96.

¹⁴⁰ MNM R.A. ltsz. n.

¹⁴¹ Éry 1979.

¹⁴² Lásd a kötetben Varga Gergely István, Neparáczi Endre és Török Tibor tanulmányát.

látható, melyet valamilyen fegyver okozhatott, s a vágás következtében a homlokcsont egy része le is vált, így a koponya megnyílt. (56. kép) A sérülést azonban a sebészi beavatkozásnak köszönhetően a férfi túlélte, erről tanúskodik a megindult csontsarjadás.¹⁴³ Csaknem azonos testmagasságúak voltak a 6–7. sírba temetett nők, 152, illetve 151 cm-esek.¹⁴⁴ Az 5. sír koponyáján megfigyelhető volt a bronzkorong okozta zöld patina. (58. kép) A vélhetően – legalábbis az első sír előkerülése után még a földben lévő temetkezések megmentésével – teljesen feltárt temetőben nyugvó 7 személy közül 4 gyermekkorú volt, ez a korabeli magas gyermekhalandóságot figyelembe véve nem meglepő arány. A temetőnkénti női többlet sem ismeretlen a korszakban, esetenként akár kétszeres is,¹⁴⁵ s talán a többnejűség halvány nyoma lehet.¹⁴⁶ Dienes István már a feltárást követően készített jelentésében papírra vetette, hogy „A férfi gazdagságából ítélve nem lehetetlen, hogy két feleséget tartott, de egyik sírban legidősebb leány is feketett”.¹⁴⁷ Ez utóbbit azonban a genetikai vizsgálat nem erősítette meg.¹⁴⁸



56. kép. Szakony-Kavicsbánya, trepanált koponya az 1. sírből

143 Éry 1979, 178–179.

144 Éry 1979, 178–179.

145 Bóna 1997, 1458.

146 Bóna 1997, 1458.

147 MNM R. A. ltsz. n.; Dénes 1996, 87.

148 Lásd a kötetben Varga Gergely István, Neparáczi Endre és Török Tibor tanulmányát.



57. kép. Szakony-Kavicsbánya, koponya a 7. sírból



58. kép. Szakony-Kavicsbánya, zöld színű patina az 5. sír koponyáján

A három felnőtt sírja megközelítőleg hasonlóan ÉNy-DK-i, a 6–7. sír esetében 38, illetve 43°-os irányítású volt. A gyermeksírok közül három a Ny-i (2–3., 5.), a negyedik pedig az É-ÉNy-i irányhoz igazodott. A gyermeksírok felnőttekétől eltérő, kevésbé egységes tájolásának okát talán a felületesebb temetési gyakorlattal magyarázhatjuk, mint ennek lehetőségére az avar kori sírok kapcsán Tomka Péter utalt.¹⁴⁹ Megfigyelhető volt az is, hogy a gyermekek sírjait kevésbé mélyre ásták, szemben a felnőttekével, melyek a már nehezebben ásható – a humuszréteg alatt, 50–70 cm mélységben jelentkező¹⁵⁰ – kavicsos altalajba mélyedtek. Ezek kialakítása tehát a méretük mellett ezért is nagyobb munkát igényelt, ami indokolhatja, hogy miért volt meglehetősen szűk a 6. sír gödre. Az 1. és 6. sírnál megfigyelhető aknasírok mellett a 7. sír a D-i oldalán egy kisebb padmalyos kialakítás volt,¹⁵¹ amely így a jelképes padmalyos sírok közé sorolható.¹⁵² Ez a típus a társadalom széles rétegeinél elterjedt,¹⁵³ a magyarság körében bizonyára már a 9. század végétől megfigyelhető lehetett.¹⁵⁴ Nem zárható ki, hogy a Kárpát-medencében az avar kor egészén át alkalmazott¹⁵⁵ sírgödörforma a magyarság megjelenése után tovább élő népesség gyakorlatában is megtalálható volt.¹⁵⁶ Azonban a közvetlen átadás-átvétel ellen szólhat, hogy a 9. század második negyedétől a dunántúli szolgálonépi falvak temetőiben a sírok szerkezete erősen leegyszerűsödött, eltűntek a padmalyos, fülkés sírgödörök.¹⁵⁷ Továbbá a Dunántúlon, ahol a késő avar korban, a 9. század elején a leginkább elterjedtnek számítanak, ott a honfoglalás kori sírok között nem gyakoriak,¹⁵⁸ a Nyugat-Dunántúl területéről a szakonyi mellett mindössze két lelőhely 5 sírja esetében merült fel – korántsem teljes egyetértésben a kutatók között – a padmalyos kialakítású sírgödör egykori megléte.¹⁵⁹ Talán érdemes megemlíteni, hogy ezek a lelőhelyek több ponton is különböznek a szakonyi temetőtől. Az elhunytakat hanyatt fekvő, nyújtott helyzetben fektették a gödörbe, a 6. sírba temetett nő karját könyökben behajlítva, kezét a csípő szélére helyezték, míg a 7. sírban – a valószínűleg ugyancsak könyökben behajlított karok – a testtől kissé távolabb voltak.

Koporsó nyoma nem volt megfigyelhető, az oldalára fordult koponya és a leesett állkapocs az 1. sírban azonban talán utalhat valamilyen anyagra, ami az elhunytat körbevette, így egyben védte is testét a behantolás során rázúduló rögök okozta sérüléstől,¹⁶⁰ s így a test bomlása során a fej elmozdulhatott. Hasonló eljárás természetesen a többi sír esetében is feltételezhető. Nem

149 Tomka 1975, 59.

150 SM R.A. ltsz. 252.

151 Varga 2013, 311.

152 Varga 2013, 312.

153 Varga 2013, 315.

154 Varga 2013, 316.

155 Lőrinczy–Straub 2006, 282.

156 Varga 2013, 317.

157 Szóke 2014, 98.

158 Türk 2009, 101.

159 Varga 2013, 298, 304, 6. kép

160 Kovács 2019, 293, 295.

lehetett bizonyosan megállapítani, hogy a 6. sírban a kéz ujjai állati bolygatás vagy a temetés során végzett halottcsonkítás következtében kerültek-e – az egyik ujjon lévő gyűrűvel együtt – 25–30 cm távolságra a kéz többi csontjától.¹⁶¹ De ha a gyűrű karikáját azért vágták el, hogy könnyebben fel lehessen adni az elhunyt nő ujjára, akkor aligha valószínű, hogy utána mégis levágták volna az ujját. A 7. sír estében sem volt megállapítható, hogy a bolygatást állatjárás vagy korabeli rablás okozta-e. A sírok a 3. számú gyermeksír kivételével megközelítőleg egy sorban helyezkedtek el. (59. kép)

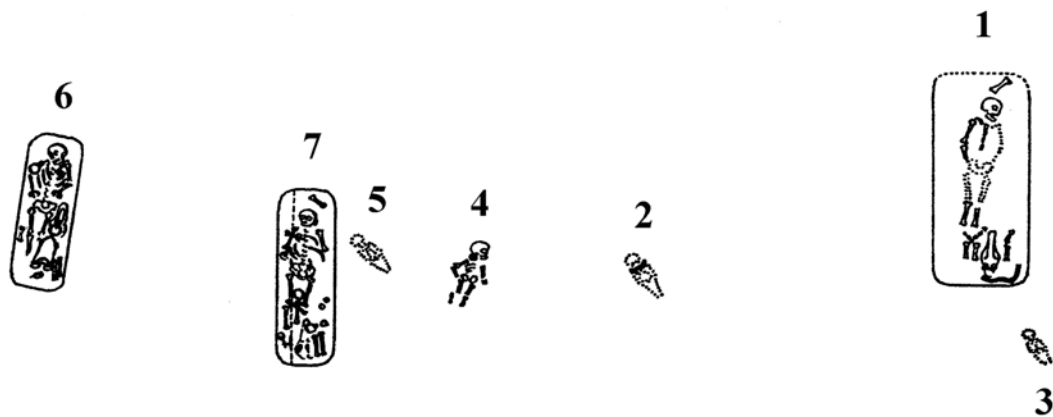

59. kép. Szakony-Kavicsbánya, temetőtérkép

Az elhunytak ékszerkészletében a fejékszereket a 6. sírban 1 db aranyból készült, nyitott végű huzalkarika képviselte, melyet azonban a felkarcsont alsó részén figyeltek meg, így talán a viseleti módtól eltérően került sírba, vagy a mellette fekvő hajfonatkorong alapján valamilyen módon azzal állhatott összefüggésben. A tárgy az aranyból készült karikák többségével¹⁶² ellentétben itt női sírból származik. Helyzete ugyan nem ismert, de bizonyára fejékszer lehetett a kiegészítő elemként 1 db kaurival ellátott huzalkarika is a 2. sírban; összenyomott végei nagy valószínűséggel kizárják, hogy fülbevalóként használták. Bolygatás következtében mozdult ki a 7. sír gömbsorcsüngős fülbevalója, amely a koponya bal oldali csecsnyúlványán lévő patinanyom alapján eredetileg ott feketett. Mivel csupán 1 db került gyűjteménybe, így párja talán a sír feldúlásának esett áldozatul, bár erre nem utalt patinanyom.

Nyakláncnak felfűzve is használhatták a 6. sírban a nyakcsigolyáknál megfigyelt kisebb méretű gyöngyöket, vagy mint Dienes naplójában írta, azok „a nő ingének nyakát” díszítették, míg az alsó bordáknál fekvő, nagyobb méretű darabok talán ugyancsak a ruhára voltak varrva. Esetleg a hajfonatkorongok függesztőszalagjaival állhattak összefüggésben, ha csak nem a nyaklánc – vagy annak egy része – került a viseleti módtól eltérő helyre. A csontkorongok

161 MNM R.A. ltsz. n.

162 Mesterházy 2013, 207.

helyzete megfelel a varkocsdíszítő korongok viseleti helyzetének, de fém társaiktól eltérően a középrészükön lévő lyukakon át erősíthették fel őket. Viseletükkel kapcsolatban Dienes feltételezte, hogy rövid függesztőszalaggal a varkocsokhoz voltak erősítve. Nyakláncként használhatták az 5. sírban a koponya környékén, de kimozdult helyzetben fekvő gyöngyszemeket és a 2. sír hasonló leleteit is. A gyöngyök között fémből és üvegből készült különféle darabokat ismerünk, ezek sorában külön meg kell említeni az olíva gyöngyöket (60. kép 1), melyek egy közelmúltban publikált anyaggyűjtés alapján az első Magyarországról ismert példányok közé tartozhatnak¹⁶³ egy ugyanebbe a csoportba sorolható, de kevésbé kidolgozott felsőzsolcai¹⁶⁴ és talán egy piliny–les-hegyi gyöngy mellett.



60. kép. Szakony-Kavicsbánya, gyöngyök a 6. sírból

A gyöngyök csehországi többségén felül leggyakrabban a morva és a bajor területeken bukannak fel, a mai Szlovákia és Ausztria azonban már az elterjedési területük perifériájához tartozik,¹⁶⁵ amit az említett leletek révén most már Magyarországgal is kiegészíthetünk.¹⁶⁶ (61. kép) A szakonyi gyöngy a típus leginkább elterjedt, négyágú, zöld színű variánsába tartozik, de 2,2×1,2 cm-es mérete a bajorországi darabokét meghaladja, inkább a cseh területekkel mutat hasonlóságot. Az ausztriai Duna völgyében előkerült gyöngyöket elszigetelt jelenségként értékelhetjük, felbukásuk okait azonban nehéz lenne rekonstruálni.¹⁶⁷

163 Košta–Tomková 2011, 349.; 2012, 204.

164 Horváth 2021, 291.

165 Košta–Tomková 2012, 204.

166 A gyöngyök kapcsán Fülöp Réka (MNM) és Szóke Béla Miklós (BTK-RI) hasznos tanácsait itt is szeretném megköszönni.

167 Košta–Tomková 2012, 204.

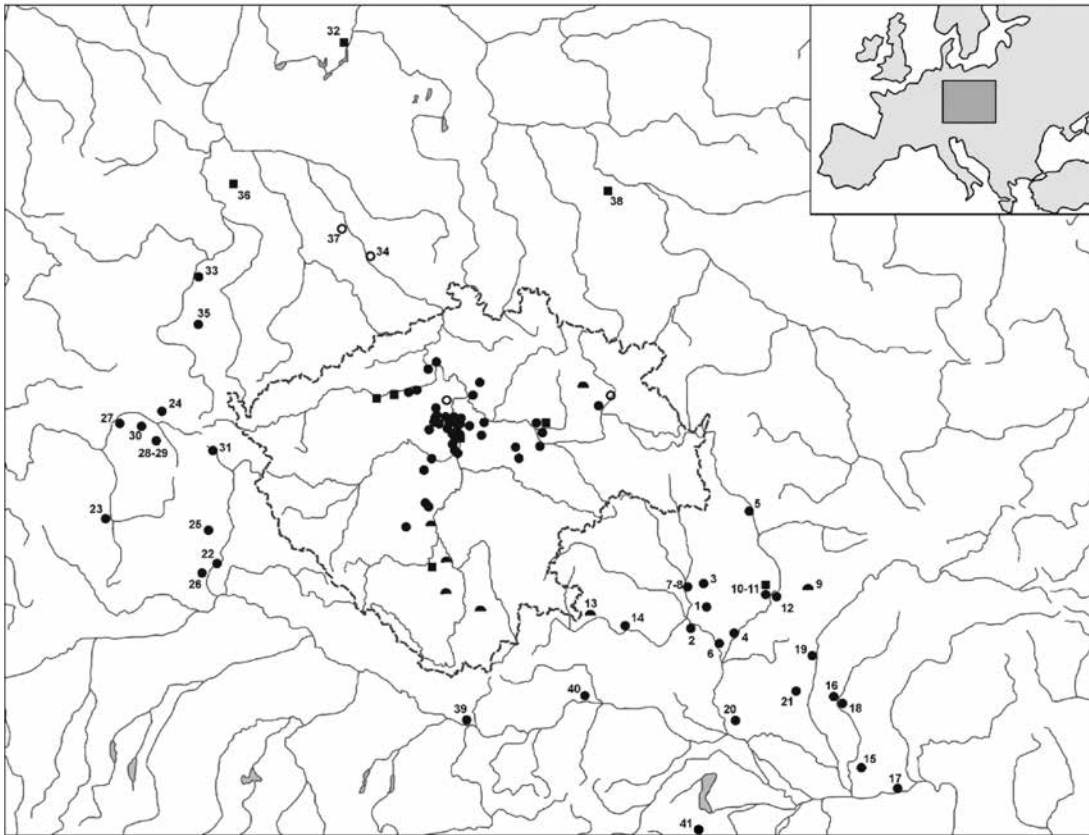

61. kép. Az olívgyöngyök elterjedési területe (Košta–Tomková 2011 nyomán). 1. Boleradice, 2. Dolní Věstonice, 3. Hostěradky-Rešov, 4. Mikulčice, 5. Olomouc, 6. Pohansko u Břeclavi, 7. Rajhrad, 8. Rajhradice, 9. Rudimov-Kruhy, 10. Staré Město-Na valách, 11. Staré Město-osada I., 12. Uherské Hradiště-Sady, 13. Vysočany, 14. Znojmo-Hradiště, 15. Bajč, 16. Čakajovce, 17. Mužla-Čenkov, 18. Nitra-Lupka, 19. Pobedim, 20. Stupava-Mást, 21. Špačince, 39. Gusen, 40. Krems an der Donau, 41. Szakony-Kavicsbánya

A honfoglalás kori sírokból a 6. sír fehéres színű, korong alakú opak üvegyöngye (60. kép 4) is ritkaság, amely nagyfokú hasonlóságot mutat egyes késő avar kori gyöngycsüngős fülbevalók díszivel.¹⁶⁸ Atipikus a Kárpát-medencei leletanyagban az a 3 db fekete színű, téglalap átmetszetű opak üvegyöngy is, melyek szintén a 6. sírből kerültek elő (60. kép 2). Anyaguk leginkább a honfoglalás kori, jó minőségű szemes és/vagy vonalas díszítésű üvegyöngyöket idézi. Azok felülete azonban egyenletesen sima, ami bizonyára a technikai kialakítással függ össze, míg ezeké enyhén egyenetlen. Ennek a technológiai részletnek a felbukkanása a késő avar korból ismert egyes dinnyemag alakú gyöngyökön is megfigyelhető,¹⁶⁹ alapos értékelése azonban természettudományos és készítőtechnológiai vizsgálatokat igényelne. Érdekes ugyanakkor

168 Pl. Fettich 1965, 60, Abb. 99.

169 Štaššíková-Štukovská 2005, 305, Abb. 16/7-8.

megemlíteni, hogy a forma és az alapanyag együttesen Bolsije Tyigani temetőjéből is ismert. A 6. sír kék színű, törött, de egyik végén megállapíthatóan gombos kialakítású, míg másikon valószínűleg kiszélesedő üvegyöngyének eredeti formája sajnos nem ismert, de valószínűleg nem sorolható a rúdgyöngyök közé. A fémgyöngyök formáját erősen hiányos voltak miatt sajnos nem ismerjük, annyi azonban megállapítható, hogy ez a 2 db különböző volt (60. kép 5–6). A 2. sírban nyugvó gyermek életében feltehetően a nyakában hordta – de talán inkább hitvilági funkcióval¹⁷⁰ – azt a fűrészfog alakú csüngőt, melyhez hasonlókat több Kárpát-medencei temetkezésből vagy szórványleletből is ismerünk.¹⁷¹

Az ezüst pántkarperecek között az 1. sírban 1 db kissé csúcsosan kiszélesedő végű példány volt, míg a 7. sír karpereceinek végei lekerekítettek. Mindegyik vastagabb ezüstpánt, ezért el kell választani ezektől a 6. sír szalagkarperecek¹⁷² közé sorolható, vékony, csúcsba futó végeiken átlukasztott ezüstpántjait, melyek itt is a halotti ruha díszei lehettek. Méretre igazításuk, sérülésük egyaránt okozhatta, hogy azokat – a tárgytypus más darabjaihoz hasonlóan¹⁷³ – utólag erősítették egybe a lyukakon áthúzott kötőelemmel. A típus többségéhez hasonlóan ezek is díszítetlenek¹⁷⁴ voltak, s itt is párban kerültek elő.

Az 1. és a 6. sírban is egy-egy hólyagos fejű aranygyűrű volt. Az előbbi pontos viseleti helyzete a sír bolygatása miatt nem ismert, az utóbbi a jobb kéz egyik ujján volt – bolygatás vagy a halott csonkítása következtében a kéz többi csontjától 25–30 cm-re, a karikáját keresztben elreszelték. Ha – mint már említettem – ez azért történt, hogy könnyebb legyen feladni a már merev elhunyt kezére, akkor nem valószínű, hogy utána mégis levágták volna az elhunyt három ujját, hogy azokat a comb mellé helyezték a gyűrűvel együtt. Az 1. sír 14 karátos aranygyűrűjének anyagvizsgálatát Hunek Emil végezte el: az 14 karátos, valószínűleg 60% arany és 40% ón felhasználásával készült. A 6. sír gyűrűje is ónnal volt ötvözve, és mindkettőnek rubinkő ült a foglatában. Ez utóbbi – sőt maga az ásványi eredetű betét is – ritka a korszak hasonló ékszerei között, hiszen azokba inkább üveget helyeztek.¹⁷⁵ Az 1. sír gyűrűje különleges abból a szempontból is, hogy a felületét utólag mintákkal díszítették, ami szintén nem jellemző erre a típusra.¹⁷⁶

A fém ruhadíszekre utal a 2. sír aranyozott ezüstrozettája, s mivel az ugyanezen sírból származó bronzlemezek alatt megőrződött egy kisebb textilmaradvány, így ezeket is a ruhadíszek közé sorolhatjuk. A 4. számú kislány sírjából előkerült, középrészén domború, szélén gyöngyözött kerettel övezett bronzkorongról a helyzete alapján Dienes István feltételezte, hogy az a

170 Dienes 1972, 48.

171 Horváth 2022.

172 Kovács 2018, 169–173.

173 Kovács 2018, 169.

174 Kovács 2018, 169.

175 Horváth 2004, 163.; 2005, 125.

176 Horváth 2005, 123.

ruha mellkasi/nyaki részét díszíthette.¹⁷⁷ Másrésztől azonban a peremén lévő 4 db – 2–2 szimmetrikus – lyuk alapján felmerülhet, hogy hajfonatkorongnak használták. (62. kép 2) Merevítő hátlapja nem került elő, így ha volt is ilyen, akkor az olyan szerves anyagból lehetett, ami nyom nélkül elenyészett. A tárgy abból a szempontból is különleges, hogy a lemezből készült, korong alakú honfoglalás kori ötvöstárgyak általában sík formájúak, ez az erőteljesebben kidomborodó – itt 0,9 cm magas – alak ezért meglehetősen ritka.

A ruha zárását szolgáló füles gombok közül a 2. sírban fekvő helyzete bizonytalan, a 7. sírban lévő 2 db kisebb méretű pedig kimozdult. Ez utóbbi temetkezésben azonban volt további 3 db nagyobb méretű díszített gomb is, a nyak- és az alsó csigolyák között, megközelítőleg azonos távolságra egymástól. Ha a gombok helyzete alapján a ruha szabásmintájára következtetünk, akkor az legalább az elhunyt deréktájáig érhetett, sőt, talán annál is hosszabb volt, és a nyaktól indulóan zárták a gombok. A kevés ruhadisz szintén igazolja a megfigyelést, miszerint a rozettás lószerszámot tartalmazó sírokra ezek nem jellemzők.¹⁷⁸ A hasonlóan öntött díszítésű gombok megtalálhatók Csorna–Süly-hegyen és Koroncó–Rác-dombon is, és talán valahol Vas megye területén került elő a Savaria Múzeum ismeretlen lelőhelyüként beletárolt bronzgombja is.¹⁷⁹ Az előbbi lelőhelyen és az utóbbi sírban rozettás lószerszámveretek is voltak. Mindkét női sírban megfigyelhető volt továbbá egy veretekkel díszített lábbeli is, de sajnos a pusztá létükön túl többet nem mondhatunk róluk, mert a háromágú veretek által kirajzolt díszítőrendszer nem rekonstruálható.

A 6. sír nagyobb méretű félgömbökből álló, összeillesztésüknél gyöngydróttal övezett díszgombjainak (62. kép 1) pontos párhuzamait nem ismerem a magyar szállásterület korabeli leletanyagában található gombok¹⁸⁰ között. Ugyan hasonló megoldással készült gombok vannak a magyar szállásterület leletanyagában is,¹⁸¹ de ezek mérete kisebb, s díszítésük is más csoportba sorolja őket. Gömb alakja miatt talán a szeged-algyői 93. sír ezüst gombpárja említhető jó párhuzamként.¹⁸² A gyöngydrótos megoldás nem csupán a 10–11. századi Kárpát-medencei leletek között unikális, de nem volt megfigyelhető a 9. századi Zalavár környéki díszgombkészítő műhelyekben sem,¹⁸³ ugyanakkor egyéb ötvöstárgyakon nem ismeretlen.¹⁸⁴ Felbukkan a Kelet-Alpok vidékének Karoling-kori leletanyagában¹⁸⁵ vagy a morva területeken is,¹⁸⁶ azonban ez a kialakítás még a gombok törzsterületén is kétségtelenül a ritkább megoldás

177 MNM R. A. ltsz. n.

178 Révész 2001, 65.

179 Kiss 2000, 269.

180 Mesterházy 2000.

181 Mesterházy 2000, 211–212.

182 Kürti 1979, 336, II. tábla 4.

183 Köszönöm Szőke Béla Miklós (BTK-RI) szíves tájékoztatását és a lemezgombokkal kapcsolatban adott értékes tanácsait.

184 Szőke 2010, 40, Abb. 18.

185 Petschko 2013, 41–42.

186 Hanuliak 2004, 177–180.

a díszgombok között.¹⁸⁷ Jóval nagyobb számban figyelhető meg ugyanakkor egyes fülbevalók lemezgömbjein. A díszgombok földrajzilag legközelebbi példányait az oroszvári temetőben találjuk,¹⁸⁸ ahol ugyancsak párosan kerültek elő, de alapanyaguk, méretük és díszítettségük eltér temetőnk leleteitől. A sír különleges voltát azonban ott is jelzi egy ritka, lánccsüngős fülbevalópár. Érdeemes megemlíteni, hogy a közeli Jobaházán, a Borsody-dombon feltárt 4. sírban Bella Lajos beszámolója szerint egyes leletek „Gombboritékok voltak. Az eredeti fagombot bevonták elsőben valami szövettel, azután ráborították az ezüstlemezkét, melyet négy apró szögecskével rászögelték.”¹⁸⁹



62. kép. Szakony-Kavicsbánya, 1: 6. sír, 2: 4. sír

Az 1. sír megbolygatott medence környéki részén lehetett az előkerült vaskés is. Használati és munkaeszközt tehát csak a férfival temettek el, a 6–7. sírban nyugvó nők annak ellenére nem kaptak ilyen útravalót, hogy az előkerült állatcsont alapján a sírba helyezett húsétel túlvilági elfogyasztásához evőeszközként,¹⁹⁰ esetleg annak feldolgozásához erre szükségük lehetett volna. A 7. sírban a bolygatás esetleg magyarázhatná a hiányt, de a 6. esetében ez már nem áll.

Természetesnek tekinthető módon fegyver csak az 1. számú férfisírba került a temetés során. A csupán markolatán csontlapokkal szerelt íjat az elhunyt testére vagy teste mellé fektethették olyan helyzetben, hogy a markolat a derék magasságában volt. Ezért történhetett, hogy a találók által a csontváz medencéjének környékén megbolygatott sírból származó íjcsontokat

187 Ottenwelter–Déd–Barackova 2014, 270–271.

188 Horváth 2014, 179.

189 Bella 1892, 64–66.

190 Révész 2008, 429.

Nováki Gyula már a sír mellett találta, egyebek mellett a medencével együtt. Az íjhoz szükséges nyílvevesszőket néhány megmaradt fémvasalás alapján tegezben helyezték a sírba, ezt az elhunyt mellkasára fektették úgy, hogy a tegez szája a nyak jobb oldalára került. Azonban 1 db nyílvevesszőt kivettek a tartóból, s azt – vagy csak az arról letört nyílcsúcsot – a többi nyílvevessző bal oldalára, de azokkal ellentétesen helyezték el. A nyílcsúcsok között 6 db deltoid alakú, rövid vágóélű, 1 db pedig levél alakú volt, sajnos arra vonatkozóan nincs adatunk, hogy vajon épp az egymagában állót helyezték-e el a többitől eltérően. Feltehetően valamilyen szűrő-vágó fegyver okozta a férfi fején látható sérülést, aminek következtében megnyílt a koponyaüreg, és levált a homlokcsont egy része.¹⁹¹ A sebesültet talán társai ragadták ki a veszélyes helyzetből, és mentették meg az életét. Ezután pedig egy orvosi ismeretekkel rendelkező személy elvégezte a sebészi beavatkozást, melynek nyomát a nyílás hátsó részén megfigyelhető ívelt kimetszés őrzi. A férfi túlélte a beavatkozást,¹⁹² de nem tudjuk, hogy mennyivel. Ugyancsak kérdéses, hogy hol történt a harci cselekmény, s milyen jellegű volt. Elsőre természetesen valamilyen külhoni zsákmányszerző akcióval hozhatnánk összefüggésbe, de lehetett valamilyen belső konfliktus is.

Az ételmellékletek az 1. és a 7. sírban az elhunyt feje mögé, míg a 6. számú temetkezésben a jobb térd mellé kerültek, a csont alapján az 1. sírba szarvasmarha¹⁹³ része került. A 6–7. sírban juh részei voltak, talán nők lévén számukra valamilyen más állatból készítették útravalót. Ez utóbbi érdekes táplálkozási/ízlelésbeli szempontokra is utalhatna. Az étel behelyezésénél nem ragaszkodtak nemenként eltérő módon a sír egyik vagy másik részéhez. A közösség egységes gyakorlata, úgy tűnik, előnyben részesítette a húsétel adását, szemben a másutt megfigyelhető, agyagedényben elhelyezett útravalóval.

Mindhárom felnőtt sírjában megtalálható volt a lovas temetkezés szokása, mindegyik sírba behelyezték a temetés során leölt állat fejét és lábait, valamint a lószerszámot is, ami minden esetben – a feltétlenül szükséges kovácsoltvas, bőr- és faelemeken kívül – nemesfém díszeket is tartalmazott. A lovas temetkezések típusai szerint az 1. sírban a férfi bal lábfejéhez fektették a ló lábának végeit, patájával az elhunyt feje felé, majd azokra helyezték a ló hasonlóan tájolt fejét. A lábak csontjai közül a ló fejének jobb oldalára helyezettek egymással párhuzamosan, míg a bal oldalán fekvők patacsontjukkal lefelé fordított, egymást keresztező helyzetben voltak. A ló koponyája a jobb oldali és a bal oldali, koponyához közelebbi lábcsont felett helyezkedett el, ugyancsak Ny-i irányba tájolva. A sírgödör méretéből elvileg feltételezhető, hogy ezek a ló bőrében hagyva kerültek a sírba, vagyis a bőrt összehajtották, a sírgödör aljára fektették, majd erre helyezték a lólábakat és a fejet. (40–43. kép) A 6. sírban az elhunyt bal combja mellett fekvő ló koponyájának hátsó része alatt feküdtek a ló lábának csontjai részben egymáson, de eltérő helyzetben: a felsők patájukkal Ny-i, az alsók K-i irányban. Mivel a lókoponya a fotó alapján valószínűleg magasabban volt az elhunyt csontjainál, a szűk sírgödör ellenére sem zárható ki talán teljesen, hogy a ló fejét és lábait a bőrében hagyva helyezték el a sírban. (45–49. kép) A 7. sírban a bal láb mellett volt a ló Ny-i tájolású feje, mellette

191 Éry 1979, 179.

192 Éry 1979, 179.

193 Révész 2006, 417.

és alatta pedig a patarészükkel azonosan Ny-i irányba fordított lábvégek. A sírfotók alapján a lókoponya ebben a sírban is magasabb fekvésűnek látszik az elhunyt csontjaihoz viszonyítva. Minden esetben tehát – változó mértékben, de – részben a ló lábain feküdt a ló feje. (50–51. kép)

Az 1. sírban rendkívül jó állapotban maradtak meg a lószerszámdíszek bőrelemei is, melyek maradványait 5–20 cm-es darabokban sikerült felvennie Nováki Gyulának. (63. kép)



63. kép. Szakony-Kavicsbánya, az 1. sírből előkerült fémdíszes lószerszám maradványainak egy része

Sajnos azonban a bőr a levegőre kerülve hamarosan romlásnak indult, így azt már az ásatás első napján megvizsgálták. Az eredményeket a helyszínen készült jelentésében rögzítette is Dienes. Megállapította, hogy az elhunytak „a férfiaknál teljesen szokatlan módon gazdagon díszített lószerszáma” volt. Kiemelte az eltérést a női sírokból ismert rozettás veretektől, rámutatva, hogy azokkal szemben a veretek „az öveknél megismert rendben” sorakoztak, melyek sorába 1-1 nagyobb, „a szíjon túlnyúló kerek veret” ékelődött, azok végein pedig 1-1 egyforma szíjvég helyezkedett el. Sajnos azonban azt is meg kellett állapítania, hogy a „szíj egy pár nap alatt, gondos csomagolása ellenére is sokat pusztult, az igen érdekes tárgy már nemigen lesz pontosan rekonstruálható”.¹⁹⁴ Dienes megpróbált magyarázatot is adni a mindaddig hiteles feltárásból nem ismert lószerszámnak a veretdíszes övekkel való hasonlóságára, feltételezve, hogy azt talán egy övből készítették.¹⁹⁵ Sajnos a bőrmaradványok nem voltak vizsgálhatók, azonban a fényképfelvétel és a leírás alapján a hosszabb szíjak szélei be voltak „szegve”. Nováki pedig még azt is meg tudta figyelni, hogy ezekhez voltak hozzávarrva az arra merőlegesen futó szíjak. Az épen kiemelt bőrszíjakon az alábbi veretek voltak megfigyelhetők: az egyik kisebb, hatágú mintával díszített kerek veret után 2 db kisebb övveret alakú dísz, majd egy szíjvég következett, melyek csúcsukkal azonos irányába mutattak. A kisebb kerek veret másik oldalán pedig 5 db

194 MNM R.A. ltsz. Ha.99.III/29.

195 MNM R.A. ltsz. Ha.99.III/29.

ugyancsak a szíjvég irányába mutató kisebb övveret alakú volt. Egy másik, ugyancsak kisebb kerek verettel díszített szíjon hasonló elrendezésben volt megfigyelhető a szíjvég irányában 2 db, illetve a másik oldalon 1 db veret. Itt megfigyelhető, hogy a kerek veretnél egy másik szíj csatlakozik merőlegesen a fémveretes bőrhöz. Egy hasonlóan kerek verettel díszített, de rosszabb megtartású szíjon pedig 6–7 (?) db, csúcsukkal a fotó alapján azonos irányba mutató veret volt. Két másik további szíjon, melyeken a nagyobb kerek veretek láthatók, azok két oldalán a keskenyebb díszek csúcsukkal ellentétes irányban sorakoznak: 4 és 8 db, illetve 4 és 2 db. Itt is megfigyelhető a kerek vereteknél a bőr hátsó feléhez becsatlakozó, mindkét irányban folytatódó bőrszík maradványa. A szélesebb veretek esetében a bőrmaradványokon 1 db áttört veretet 2-2 db sima övez, egy másik esetében 1 db áttört mellett 3 db sima volt, illetve 1 db áttört veret két oldalán 1 és 2 db sima veret látható.¹⁹⁶ A bőrmaradványokon több helyütt is megfigyelhető a széleken futó varrásnyom.

A leletfotók és a bőrnek még száradás előtti állapotát mutató ásatási fényképfelvételek alapján a kisebb veretekkel díszített szíj kb. 2,5 cm széles lehetett, a nagyobb kerek vereteknél pedig kissé kiszélesedő, s alattuk voltak rávarrva a keresztiszíjak. S mint említettem, ugyancsak a hosszabb szíj alatt volt megfigyelhető a keresztiszíj egy darabja az egyik kisebb kerek verettel ellátott darab esetében is. A szíj a két szélén be volt szegve, vastagságára az egyik sírfotó alapján következtethetünk: 5-6 mm lehetett, de a szíj itt is duplán, szélein levarrva futott, vagyis a feltehetően összevarrt szíj egyes darabjainak vastagsága ennek kb. a fele lehetett. Ugyanakkor ez is csak megközelítő pontosságú, hiszen az évszázadokat földben töltött bőr bizonyára már a bontáskor sem eredeti méretét mutatta. A szélesebb vereteket tartalmazó szíj ugyancsak kb. 2,5 cm széles lehetett, a szélein itt is varrásnyomok húzódnak, az egyik részleten látszik, hogy a



64. kép. Sárospatak-Baksahomok

¹⁹⁶ Révész 2006, 438, 14. ábra

szíj teljes szélességében duplán futott. Az egyik fotón mintha a szíj duplán hajtott részlete lenne látható, de ez a széleken futó varrás miatt inkább csak a régi fénykép okozta optikai csalódás lehet. Kétrét hajtott szíj van azonban a sárospatak-baksahomoki leletben is (64. kép),¹⁹⁷ de az – ma vizsgálható részein – varrás nélküli, azonban a kettős szíjak jelensége így is igazolható.

Mivel a szélesebb veretek a szakonyi sírban feltehetően a szügyelő díszítésére szolgálhattak – a férfiak által használt lószerszámokon a farhám döntően nem kapott veretes díszítést¹⁹⁸ –, ez indokolná is az erősebb szíjat. Érdekes kérdés, hogy vajon az első sírtól 8 és 11 m-re, hasonló mélységben lévő s bizonyára hasonló körülményeknek kitett két női sírban miért nem maradtak meg a bőrmaradványok, legalább kisebb darabokban. Talán az eltérő fizikai tulajdonságaik miatt? A környező területek leletanyagában Gyömörén maradt meg még többé-kevésbé a bőrszíj, bár ott rozettás veretekkel volt díszítve. A szíj „kétrétű” volt, vagyis két szíj alkotta, melyeket a széleiken összevarrtak. Az ezekre merőlegesen, a nagyobb, füles rozetták alatt futó szíj is kétrétű volt: az előbbiekhöz viszonyítva „egy középen s egy alul” futott, vagyis az egyik

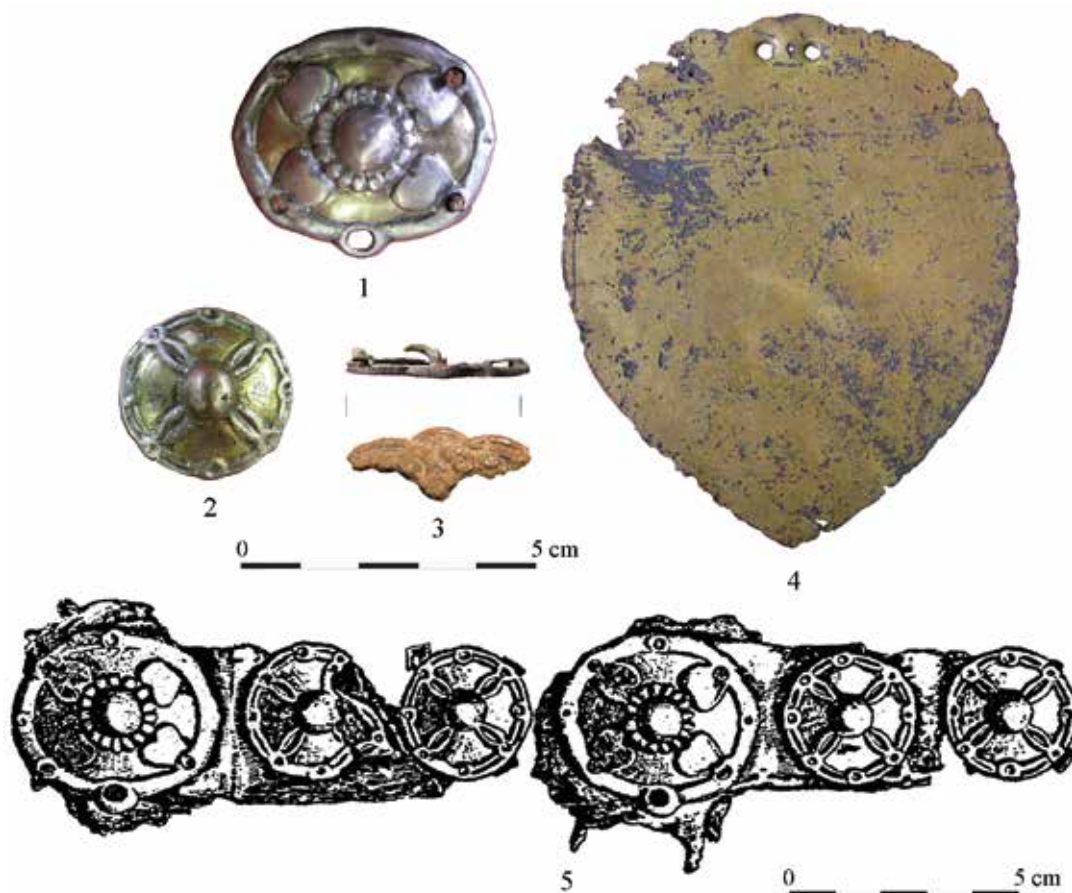

65. kép. Gyömöre-Friedrich Károly kertje

197 Horváth 2020a, 291.

198 Bollók 2015, 143.

az előbbi szíjak között, míg a másik azok alsó felénél. A közölt rajz (65. kép 5) alapján a szíj – a kisebb veretek (65. kép 2) méretéhez viszonyítva – 3,2–3,4 cm volt, a nagyobb méretű veretknél (65. kép 1) pedig talán kissé ki is szélesedett; természetesen ez sem az eredeti, hanem a feltáráskor megfigyelhető méret volt. A levél alakú díszek kapcsán az volt dokumentálható, hogy az 1,8 cm széles bőrszíj vége egyenesre volt vágva, ezt fogta közre a levél alakú díszek (65. kép 4) felső részén lévő szegecskek szíjszorítója és maga a lemez. Feltehetően hasonló módon szíjszorító lemez gátolta meg az elhajlított végű szegek kiszakadását a növényi mintás öntvénnel (65. kép 3) készített hasonló darabnál is.¹⁹⁹ A kétrétegű bőrszíj esetében bizonyára lyukasztóval alakították ki itt is az összevarráshoz szükséges lyukakat, mint ez a sárbogárdi öv esetében megfigyelhető volt.²⁰⁰

Már ezek is sokat elárultak a lószerszámról, azonban esetenként a sírfotókon is jó állapotban láthatók annak részmaradványai. Azért csak esetenként, mert a kavicsos talaj miatt a veretek elhelyezkedése – kavics vagy veret látható-e a képen – nem mindig állapítható meg teljes pontossággal, és a bőrmaradványok alapján sajnos a szíj vonala is sokszor csak feltételezhető. A ló koponyájának jobb oldalán futó két szíj közül a magasabban fekvő maradt meg épebb állapotban, az csaknem a lókoponya hátsó részéig követhető. A díszített oldalával felfelé néző szíj végét zárta 1 db, a lókoponya orr-része irányába mutató szíjvég, majd 2 db kisebb övveret alakú – csúcsukkal a szíjvég irányába mutató – veret után következett 1 db kisebb kerek veret. Ide csatlakozott be egy merőlegesen futó szíj, melyen, úgy tűnik, 3 db veret látható. A kerek veret után a lókoponya hátsó része felé további 9 db, csúcsával a lókoponya orra irányába mutató, övveret alakú dísz helyezkedett el, majd 1 db nagyobb kerek veret. Ezt követően az övveret alakú díszek iránya 180 fokban elfordult, és már csúcsukkal ellentétesen sorakoztak. 4 db a sírfotók és az egyik épen maradt bőrszíj alapján biztosan azonosítható, de nem zárható ki, hogy még egy további darab is lehetett egykor ezek sorában. A fotók alapján azt azonban ma már nem lehet megállapítani, hogy a keresztiszíj a nagyobb kerek veretknél csatlakozott-e a szíjhoz, de a bőrmaradványok fotói alapján igazolható. Ez alatt a szíj alatt, kissé mélyebben és az előző által csupán kisebb részben fedve volt a lókoponyától kissé távolabb megfigyelhető másik bőrszíj is, amelynek vége az előbbin enyhén túlnyúlva, ívelten, élén álló helyzetben feküdt a lókoponya orr-része irányában. Mivel a fotón ennek nagy részén veretek nem láthatók, ugyanakkor az élén álló rész lókoponya felé eső oldalán megfigyelhető 1 db veret és 1 db szíjvég, így ez díszített oldalával nagyrészt lefelé volt fordulva, mint erről Nováki Gyula jelentése is beszámolt.²⁰¹ A szíj maradványai megközelítőleg a lókoponya szemgödréig követhetők. Ezekre a szíjakra merőlegesen, elsőként a lókoponya orr-részéhez közelebb, a vereteivel lefelé mutató helyzetű szíjhoz csatlakozó, majd néhány cm-rel távolabb a vereteivel felfelé fekvő szíjhoz kapcsolódva, kb. 12–14 cm hosszúságban szíjmaradványok láthatók. A vereteivel felfelé nézőhöz csatlakozó szíjon talán 2–3 db ugyancsak felfelé néző veret is azonosítható. Ezek a szíjak – az épségben

199 Börzsönyi 1912, 217, 219.

200 Kissné Bendefy–Petkes–Türk 2016, 308.

201 MNM R.A. ltsz. 66/1961.R.

kiemelt maradványokat megörökítő fotók alapján – a hosszabbak belső oldalaihoz voltak varrva. A szíjak végeinél markánsan elválik tőlük egy szögletes, szélén beszegett szíj vége (?), ami feltehetően egy külön szíjat jelezhet (talán a homlok- és orrszíjat összekötő elemet).

A szélesebb – esetenként áttört – veretek egy része a lókoponya hátsó részén volt, kb. a koponya szélességében, egymás mögött, csúcukkal egymás irányába mutató helyzetben. A koponya hátsó részén legalább 5 db feküdt, azoktól kb. 6–8 cm-re és kissé mélyebben, de már a koponya után, pedig ugyancsak 5 db veret azonosítható. Az elülsők legalább 1–2 cm-rel magasabban voltak a csontnál. További – köztük áttört – darabok láthatók a lókoponyától jobbra és balra, döntően azonban jobbra. Itt legalább 7 db – köztük legalább 1 db áttört – egy vonalban elhelyezkedő veret azonosítható, 1 db pedig közvetlenül az utolsó 2 db között volt, a sírgödör fala felé. Nem zárható ki, hogy további 3–4 db is lehetett még az utolsó darabtól néhány cm-re, az említett 1 db veret vonalában, a sírgödör falához közelebb. A további szélesebb veretek között a lókoponya bal oldalán mindössze 1 db azonosítható még kissé távolabb egy veretektől mentes rész után, további 1 db pedig még a lókoponya szemgödre mögött is lehetett. Helyzetük szerinti darabszámukat ennél pontosabban sajnos nem tudtam megállapítani.

A sírban a lókoponya jobb oldalán megfigyelt maradványokban azonosíthatjuk a kantárt,²⁰² melyet a temetés során összefogva/összehajtva helyeztek a sírba úgy, hogy a szíjak belső oldalai kerültek egymás mellé, így a homlok- és az orrszíj a ló fejétől jobbra feküdt, megközelítőleg a ló fejére feladott helyzetnek megfelelően. A ló álla alatt futó szíjnak így azonban a ló feje irányába kellett volna néznie, de mivel ennek nyomai nem kerültek elő, az talán nyomtalanul elenyészett. Ha ez igaz, az alapos elrendezésről tanúskodik, míg másutt a kantárt egyszerűbb módon, a tarkósíjnal fogva helyezték a sírba.²⁰³ Talán ez az elrendezés magyarázza a pofaszíjak egymáshoz közeli helyzetét, így a bőr természetes merevsége nem okozott köztük távolságot, amely a szíjak közé esetleg bekerülő föld miatt valamelyest megmaradhatott volna. A 10. századi kantárok között mára különböző darabokat sikerült elkülöníteni, a hagyományos szerkezetűek mellett orrszíj nélküli és homlokkeretes változatot is dokumentáltak.²⁰⁴ A szakonyi szerkezetét László Gyula közreműködésével²⁰⁵ Dienes István rekonstruálta, ez a hagyományos felépítésű – pofaszíjakat, homlokszíjat és orrszíjat tartalmazó – kantárok közé sorolható.²⁰⁶ (66. kép) A szögletes záródású szíjmaradvány talán a homlok- és az orrszíjat összekötő bőr emléke lehet. Ugyanakkor némiképp bizonytalannak tűnik számomra, hogy ezen lehettek-e keskenyebb veretek, mivel azokat a sírleírás nem említi, a sírrajzon sincsenek ábrázolva, és a sírfotókon sem fedezhetők fel. Ha azon nem voltak fémdíszek, akkor nem zárható ki, hogy az orrszíj csatlakozási pontjainál is lehetett egykor 3–3 db. Továbbá érdekes, hogy nem került elő csat, pedig a létezése a kantár szempontjából jogosan feltételezhető lenne.

202 Dienes 1972, 24, 7. kép

203 Türk et al. 2021, 50.

204 Révész 1996, 77.; Petkes 2017, 46.

205 Dienes 1973, 210.

206 Révész 1996, 77.

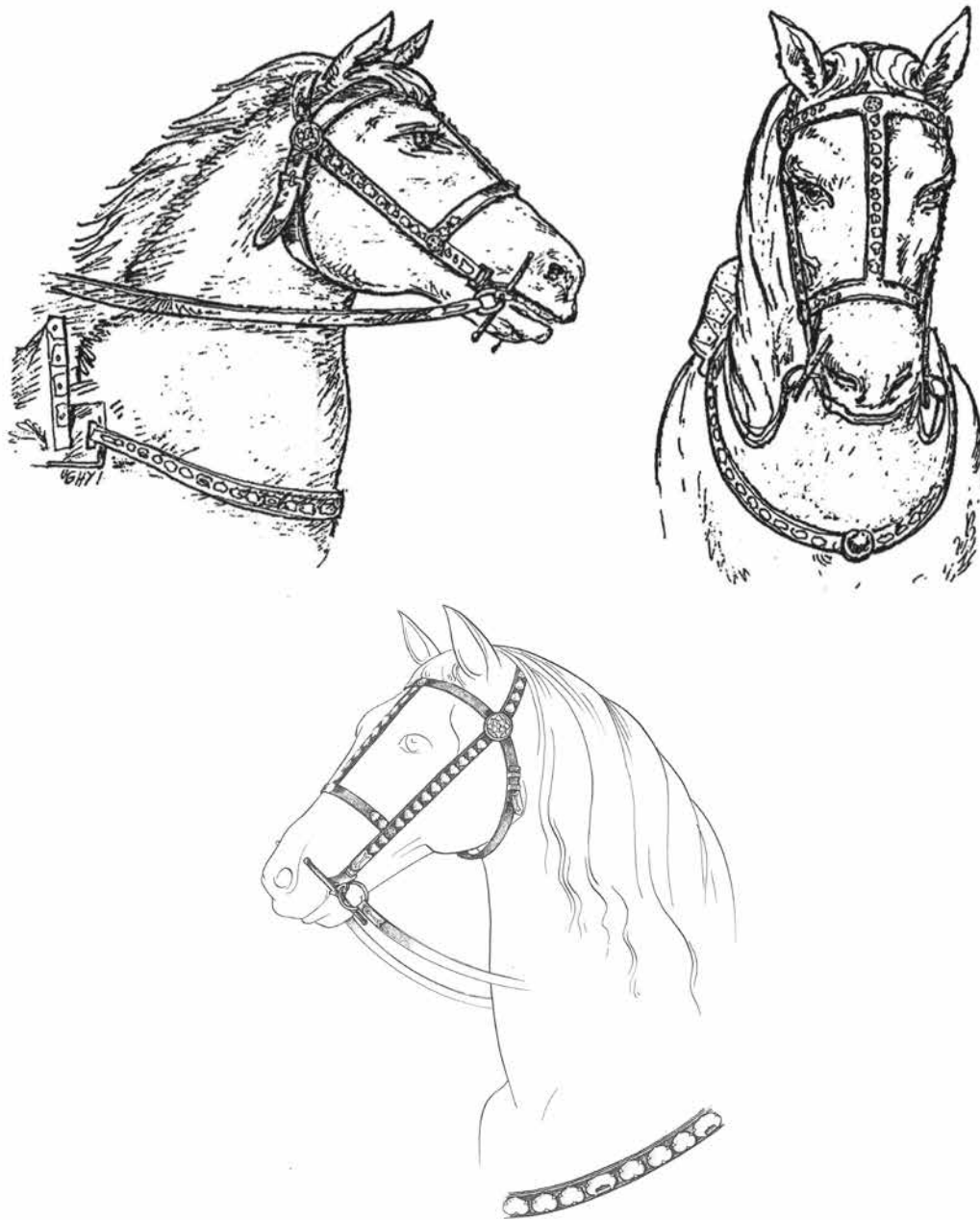

66. kép. A lószerszám rekonstrukciója (Dienes István nyomán)

A kantárt az eredeti maradványok felhasználásával Gömöri János és Bánkúti Albin alkotta újjá. Munkájuk a Soproni Múzeum állandó régészeti kiállításán 1999-től volt látható.²⁰⁷ (67. kép)

²⁰⁷ <https://www.facebook.com/photo.php?fbid=1743254415879295&set=p.1743254415879295&type=3> letöltve: 2021.12.30.;<http://smmi.hu/hirek/in-memoriam.html> letöltve: 2022.01.31.



67. kép. Az újjáalkotott kantár

A szélesebb veretek közül valószínűleg egy szíjon helyezkedtek el a lókoponya mögött, a sírgödör végében lévők, melyek folytatása lehet közvetlenül a lókoponya mögött lévő 5 db veret. Ezek meglehetősen szorosan, egymáshoz közel voltak a szíjon. Kérdéses, hogy a lókoponya hátsó részének bal oldalán, a veretektől 8-10 cm-re lévő 1 db veret milyen irányban állt, s így melyik veretsorba illeszkedett. Helyzete alapján valószínűbb, hogy a lókoponyán megfigyelt 5 db verethez tartozhatott a lókoponya jobb szemgödre mögött, kissé ferdén álló veret. A bizonytalanság miatt több lehetőség is felmerül a lószerszám rekonstruálása közben. Lehetséges, hogy mindegyik veret egy szíjon volt, amit „U” alakban meghajlítva helyeztek a ló fejének hátsó részére és mögé, ekkor viszont a szíj és így a veretek egy része is félig dőlt, illetve részben álló helyzetbe került volna, és ívesen futnának a két ismert veretsor között, a ló koponyájának bal hátsó részénél. Ezt részben megkérdőjelezi, hogy ott és ilyen helyzetben fekvő veretekről nincsenek adataim (az egyik sírfotón mintha földbabára bontva a szíj megfigyelhető lenne). Ugyanakkor a lókoponyán és mögötte az előoldalukkal felfelé fekvő veretek csúcsukkal egymás felé néztek, ami megengedné ezt a lehetőségét, de azt feltételezve, hogy a szimmetria ellenében a szíj nem a teljes hosszán volt díszítve, hanem csak részlegesen (vagy nincsenek adataink a szíj ezen részéről). Az egymás felé néző veretek azonban azt is felvethetik, hogy 2 db szíj került a sírba, a veretek állása szerint egymással szemben. A vereteket tehát elméletileg a szügyelő és/vagy a farhám díszítésére is felhasználhatták, és a szíjat vagy szíjakat a ló fejének végéhez helyezték a temetés során.

A sírrajz és a -leírás alapján a lókoponya jobb oldalán megfigyelt szíj a zablához csatlakozott, vagyis a zabra valószínűleg a veretekkel díszített kantárhoz kapcsolva került a sírba. Oldalpálcás kialakítása mellett megfigyelhető tarajos vagy dudoros szájvasa a ló könnyebb irányítását szolgálta.²⁰⁸ Ugyanakkor a nyeregbe csak a kengyelek és a hevedercsat alapján következtethetünk, helyzetére a lókoponya jobb oldalán fekvő kengyel utalhat. Mivel az egyik kengyel a kantár szíja alatt volt, azt feltehetően a ló fejének jobb oldala és részben talán az elhunyt bal lábfeje mellé helyezhették, a kibontott sírgödör fotón látható mérete alapján ott lehetett ehhez elég hely.

Férfisírból származó lószerszámveretek előkerültek már a szakonyi ásatás előtt is, azonban az első hitelesen rekonstruálható eset ez volt, és az újjáalkotás Dienes István nevéhez fűződik.²⁰⁹ Mindez egyben felhívta a figyelmet arra is, hogy korábban is tártak már fel hasonló funkciójú leleteket, csak akkor még nem ismerték fel a rendeltetésüket.²¹⁰

A sírból a lókoponya bal oldalának hátsó részénél, a szélesebb veretekkel díszített bőrszíj maradványai között került elő 2 db csónak alakú, áttört fatárgy, melyekben a kengyelek szíjainak magasságát szabályozó elemeket azonosította Dienes. Már jelentésében leírta használati módjukat, előrevetítve azt is, hogy a későbbiekben külön tanulmányt szentel majd a kérdésnek. A honfoglaló magyarok lószerszámairól írott összefoglalásában ugyancsak megemlítette ezeket

208 Dienes 1966, 216.

209 Mesterházy 1997, 38.

210 Mesterházy 1997, 38.

a leleteket, de már a további hasonló tárgyak lelőhelyeit is felsorolva.²¹¹ Feltehetően ehhez a munkához kapcsolódva készült el az a hagyatékában található rajz (68. kép), amely a kengyel-szíjak csontpecekkel való felcsatolását mutatja be.

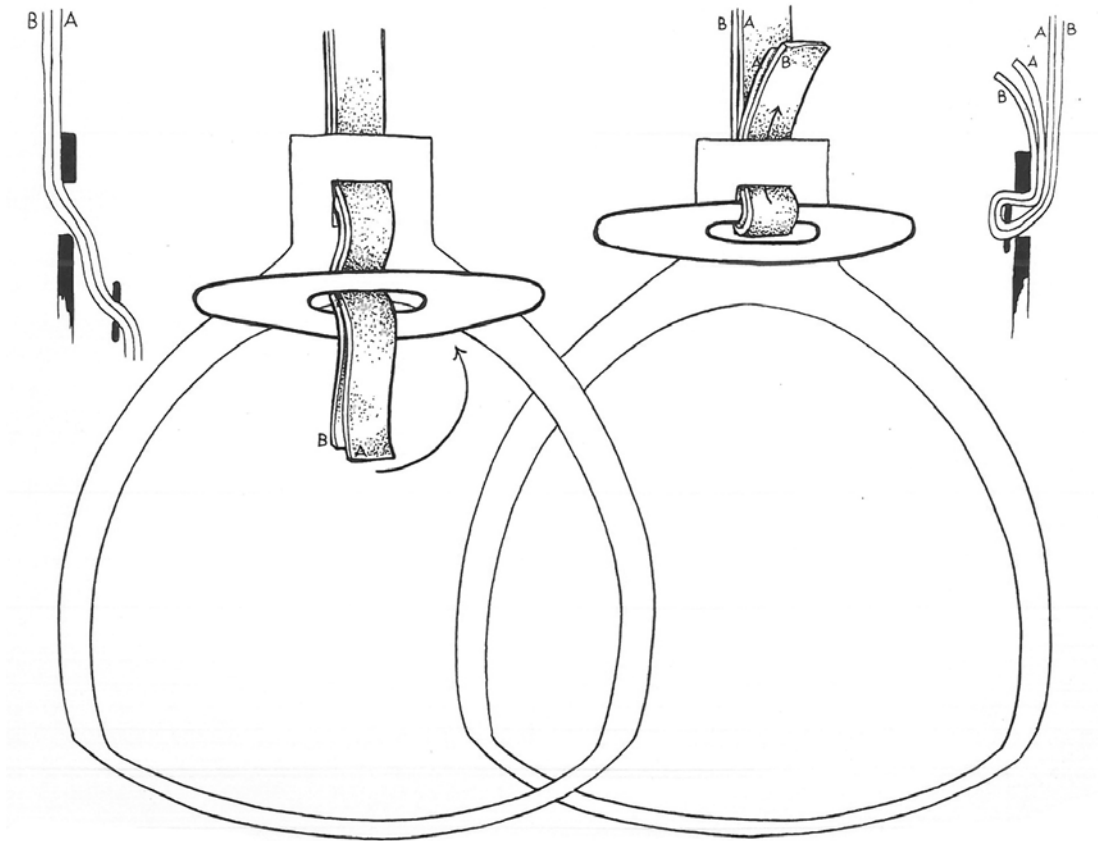

68. kép. Rekonstrukciós rajz a tárgyak használati módjáról

A rekonstrukciós rajzon látható tárgyakhoz hasonló elemeket a későbbiekben Tóth Anikó gyűjtötte össze, és röviden bemutatta azok rövid kutatástörténetét is.²¹² A csontból készült hasonló tárgyak száma napjainkra öröndetesen gyarapodott, ugyanakkor a funkciójukat nem minden esetben sikerült biztosan meghatározni. Kezdetben felmerült, hogy ezek esetleg törhöz vagy szabályához tartoztak, de az utóbbi időszakban a kutatás már inkább a kengyelekhez, ritkábban a zablához kapcsolt funkciójukat feltételezi.²¹³ A K-i analógiák alapján a lószerszámszíjak végein talált tárgyak széles körű felhasználási lehetőségére már Fodor István utalt, pl. rögzíthettek nyereghez

211 Dienes 1966, 232, 134. j.; Mesterházy 1997, 39.

212 Tóth 2014, 33, 234.

213 Jósa 1896, 397.; Dienes 1957, 36.; 1966, 232.; Bálint 1971, 51.; 1977, 194.; Benkő 1992, 178.; Istvánovits 2003, 349.; Istvánovits–Révész 2003, 211.; Révész 2006, 417.; 2008, 439.

erősített tárgyakat, de nem tartotta kizártnak azt sem, hogy valamilyen jelképes okból helyezték őket a sírba.²¹⁴ Erdélyi István a hasonló leleteket lóbéklyó peckének határozta meg.²¹⁵

A sírokból 1 vagy 2 példányban ismertté vált leletek között Tiszabездéd–Harangláb-dűlőn a 7. számú temetkezésben az idős férfi jobb kezének csontjai mellett – egy kovakő és 20–30 cm hosszán megfigyelhető vasmaradványok között, azok vonalára merőlegesen – feküdt 2 db 7,8×1,8, illetve 8,2×1,5 cm nagyságú²¹⁶ ilyen tárgy. (69. kép 10) A vasmaradványok a sírrajz szerint a csonttárgy áttörésének vonalában voltak megfigyelhetők, nagyobb részük az elhunyt lábának csontjai irányában feküdt.²¹⁷ Tiszaeszlár-Bashalmon az I/11. sírban a bal alkarcsontok és a lókoponya hátsó vége/a lólábcsontok között volt a 8,3×1,5 cm-es csonttárgy (69. kép 3),²¹⁸ talán a mellette fekvő vasmaradványokkal valamilyen összefüggésben, a lókoponyán és a medencén fekvő kengyelek között és a kengyelek között lévő zablától K-re. Sárrétudvari-Hízó föld 258. számú férfisírjában valószínűleg a bal combcsontnál lévő tegezvasalások és nyílcsúcsok környezetében volt 1 db 7,4×1,7 cm-es darab, míg a lószerszámok a medence bal oldala mellett voltak.²¹⁹ (69. kép 5) Kál-Legelő 55. sírjában a férfi jobb sípcsontja mellett volt 1 db 6,8×2,1 cm-es méretben, míg a lószerszámok a jobb lábszárcsontok mellett, de a sír aljánál magasabban feküdtek.²²⁰ (69. kép 4) Szabolcs-Vontatópart 3. számú sírjában a gyermek jobb combcsontjától kb. 15 cm-re, egy vastárgy mellett feküdt a 6,2×1,6 cm-es csonttárgy, a sírban ugyanakkor nem voltak lócsontok vagy lószerszámok.²²¹ (69. kép 7) Sajnos a Szabadkígyós–Pál-ligeti tábla 1. számú férfisírból származó 7,8×1,6 cm-es darab helyzete és talán egymagában állása a sírban is bizonytalan, hiszen azt homokbányászat során találták, s a mellékleteket a találoktól lehetett összegyűjteni.²²² (69. kép 6) Igényesen – farkasfej-ábrázolással²²³ – van díszítve az endrőd-szujókeresztű temető 1. sírjából előkerült 2 db csontpecsek, ahol részleges lovas temetkezés és lószerszámok is voltak; a helyzetüket jelenleg még nem ismerjük.²²⁴ (69. kép 2) Telepről pedig a Székelykeresztúr-Katustava utca 4–13. szám között került elő egy földbe mélyített Árpád-kori házból 3 db 8,8×1,9 cm-es ilyen csonttárgy, 11–12. századi – egyebek mellett bordázott ezüst S-végű karika – leletekkel együtt.²²⁵ (69. kép 8) Földrajzilag távolabbi párhuzamot pedig Prágától ÉNy-ra, Budeč földvárának 8,3×2,4 cm-es szórványlelete kínál.²²⁶ (69. kép 9)

214 Fodor 1976, 373–374.; 1996.; 1996a.

215 Erdélyi 1976, 125–126.

216 Istvánovits-Révész 2003, 211.

217 Prohászka-Révész 2004, 145, 7. kép

218 Tóth 2014, 26.

219 M. Nepper 2002, 350.

220 Révész 2008, 210–211, 57. tábla 1.

221 Fodor 1976, 372–374.

222 Bálint 1971, 49–51.; 1977, 194.

223 Bollók 2015, 345.

224 MRT 8, 3/39.; Fodor 1996.

225 Benkő 1992, 178.

226 Nevizánszky 1999, 127, 1. tábla 17.

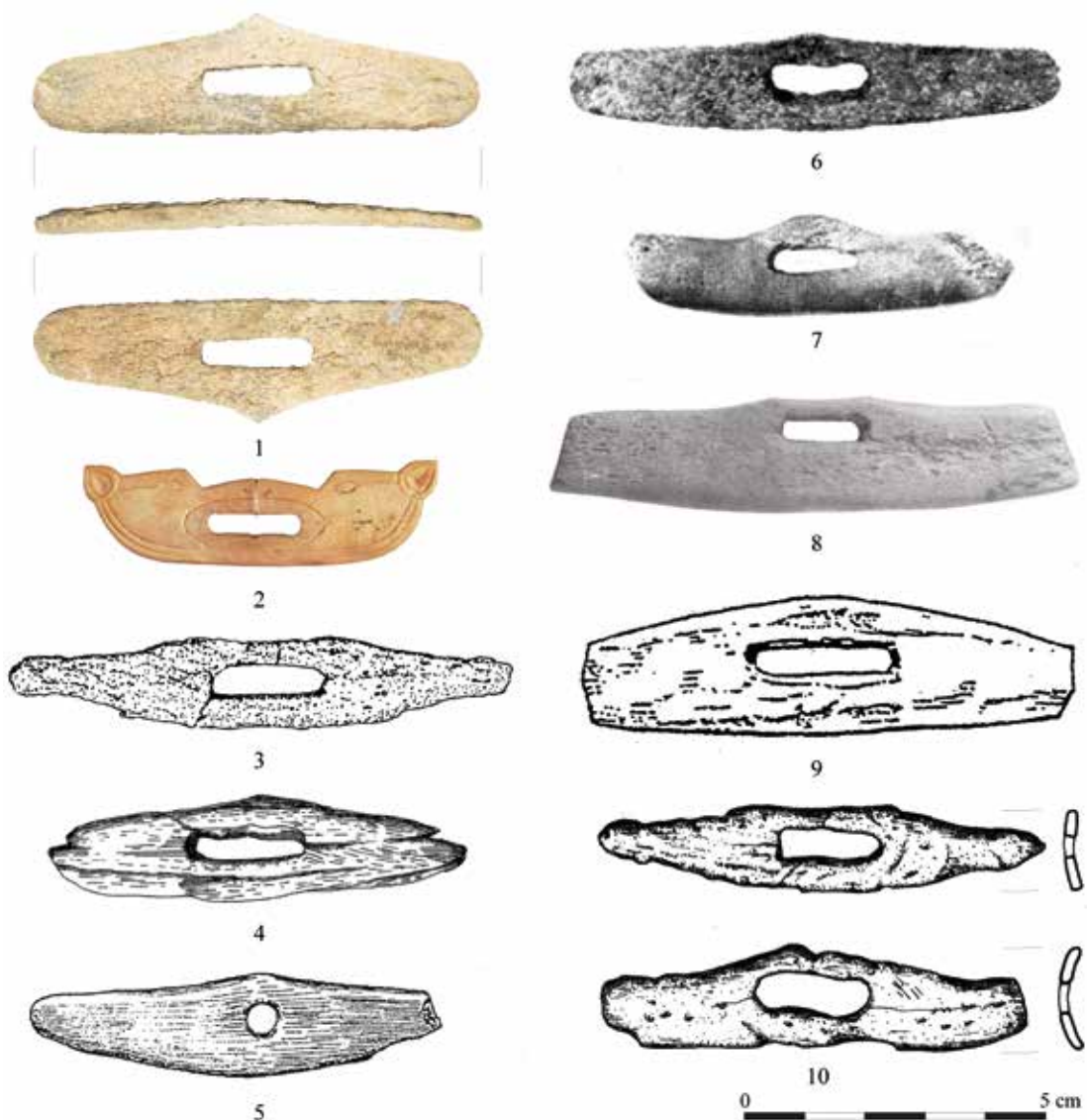

69. kép. 1. Letkés-Téglaégető II. temető szórvány, 2. Endrőd-Szujókereszt 1. sír, 3. Tiszaeszlár-Bashalom I/11. sír, 4. Kál-Legaló 55. sír, 5. Sárrétudvari-Hízóföld 258. sír, 6. Szabadkígyós-Pál-ligeti tábla 1. sír, 7. Szabolcs-Vontatópart 3. sír, 8. Székelykeresztúr-Katustava utca 4–13. szám, 9. Budeč, 10. Tiszabездéd–Harangláb-dűlő 7. sír

Vastagságuk az általam ismert esetekben 0,25–0,7 cm között váltakozik, az áttörés átlagban 1,4–1,9 cm széles, kivétel a budeči, amely 2,2 cm-es volt, míg a sárrétudvari kerek, mindössze 0,5 cm átmérőjű. Az utóbbinál a kisméretű lyuk bizonyára kizárja, hogy a kengyelszíjhoz tartozott, ugyanakkor nehéz lenne eldönteni, hogy a tegezhez tartozhatott-e. A közelben lévő lószerszámokhoz kapcsolni talán valószínűbb. Feltehetően a lószerszámokhoz tartozott a káli sírban

lévő darab is,²²⁷ a lószerszám további elemeivel szemben megfigyelt kb. 20 cm-es szintbeli eltérése talán a tárgyak sírba helyezésének sorrendjére utal. Szabolcs-Vontatóparton ugyanakkor a lovas temetkezés hiánya miatt a jelképes sírba helyezés vagy a lószerszámtól eltérő funkció is felmerült.²²⁸ Íves átmetszetük miatt talán nem zárható ki egyes esetekben, hogy valamilyen famerevítővel együtt használhatták, hiszen a néhány milliméter vastag csont akár el is törhetett volna.

Az előbbiekhöz hasonlók azok az avar kori temetkezésekből ismert csont-, ritkábban vas-tárgyak, melyeket döntően ugyancsak a kengyelszíz szorítójaként,²²⁹ vagy béklyóként²³⁰ határoz meg a kutatás. Méretük hasonló, áttörésük elérheti a 2,2 cm-t is. Azonban csontból síronként általában csak 1 db-ot, míg a ritkán előforduló vasból 3 db is tartalmazhatott a sír. A tárgytipust legutóbb Vörös István vizsgálta.²³¹ Arra az eredményre jutott, hogy ezek önmagukban aligha lennének elegendők a kengyelszízak megtartásához, továbbá irritálhatták volna a ló oldalát, valamint a sírokból nem párban, hanem mindig páratlanul kerültek elő, ezért inkább a kötőfék vagy valamilyen heveder zárására szolgálhattak. A kengyelszízakhoz tartozásuk véleményem szerint is kétséges, hiszen nem tűnnek praktikusnak az ennyire széles elemek, melyek így a kengyelszízak feltételezhető szélességének többszörösét tennék ki, és feleslegesen hosszúak. Bizonyára nem viselték volna el a kengyelekre ható erőt, a teherbírásukat pedig aligha szolgálta a hosszuk. Ezért feltétlenül mérlegelendő Vörös István felvetése, hogy kötőfékhez vagy valamilyen hevederhez tartoztak, ami a lovasok felszerelésének mindennapi darabja volt. A lóbéklyó a vékonyabbak esetében talán szintén kérdéses, és bizonyára másfajta használatot feltételezhetünk a díszített endródi csonttárgyak esetében is, melyeknek az alakja eltér a többitől.

A 6. számú sír lószerszámai közül alighanem a legjelentősebb az a fémdíszes nyereg volt, amely az ezüstlemezekkel díszített nyergek első épségben talált példánya.²³² A főbb méreteket már a bontás során rögzítették: megfigyelték, hogy a díszített részén 26 cm széles első kápa volt közelebb a ló koponyájához, míg a hátsó attól 40 cm-re. A leletet parafinba ágyazva emelték ki, részletes kibontására és dokumentálására már a múzeumban került sor. (70. kép)

Ennek során Dienes – megfigyeléseit 7 db A/4-es oldalon rögzítve – megállapította, hogy az első kápa nagyobb méretű ezüstlemezei „kis közökkel”, egymáshoz képest mintegy 5 mm-re lehettek felszerelve. Eredetileg 7 db volt belőlük, 3–3 db a kápa két szélén, 1 db pedig középen, de a jobb oldalon lévő első darab már eredetileg is hiányzott. Viszonylag épen marad meg ugyanakkor a jobb oldali második és a bal oldali első és második lemez, míg a többi változó arányban és megtartásban került elő. A kápa belső ívén 3 db ezüstlemez volt, 2 db nagyobb méretű a két szélén, míg 1 db kisebb középen. A középsőtől jobbra lévő a lemez alakjától függően 2–3, a balra

227 Révész 2008, 211.

228 Fodor 1976, 373–374.; 1996, 174.; Tóth 2014, 33.

229 Vörös 2017, 190.

230 Szücsi 2020, 2, 2. kép 13.

231 Vörös 2017, 190–191.

232 Mesterházy 1993, 290.



70. kép. A nyereg bontása során in situ kiemelt nyeregkása

felszerelt pedig 4–6 mm távolságra volt. A kása elülső részének középső sávjában egy 3,5–4 cm széles, egyenetlen – legnagyobb mélységén 5–7 mm-es – „hornyolat” futott végig. Megállapította, hogy az ívelt kása a két oldalsó ezüstlemeznél kb. 26–28 cm lehetett, míg magassága csupán a kiszerkesztett rekonstrukció alapján határozható meg, kb. 16–17 cm. A hátsó kásából sajnos csak egy 8,2x5,4 cm-es darab maradt meg, így csupán annyi volt megállapítható, hogy kevésbé ívelt és alacsonyabb is volt, mint az első. Díszítése nem volt pontosan rekonstruálható, a nyeregszárnyak pedig díszítetlenek voltak.²³³ A fémdíszes nyeret a temetés során az elhunyt bal lábszára mellé, részben az ott fekvő ló lábaira, a ló feje mögé helyezték. A koroncói nyereg László Gyula-féle újjáalkotása²³⁴ után ez az egyik legkorábbi nyeregrekonstrukció,²³⁵ melynek elkészítésében László is közreműködött. Rekonstrukciós rajzának vázlatát – melyet Dienes Ö. István hozott végső formába – 1962. június 18-án kelt leveléhez csatolva küldte el Dienesnek. (71. kép)

A 6. sír további érdekes lelete a nyereg mellett sírba került kerek, hosszú fülű kengyel pár, melynek „avar” jellegére már Dienes utalt. A kengyel 19,3 cm-es magassága az avar kori darabok legnagyobbjaival is vetekszik, ugyanakkor a 10. századi kengyelekre ez a méret már nem jellemző. Ilyen nagy méretűek csak a karoling-normann típusú vagy egyéb olyan példányok között bukkanak fel, amelyek vélhetően az előbbiekhöz hasonlóan szintén nem helyben készültek. Érdekes egybeesés, hogy a zsákmányszerző portyákon szerzett egyenes talpú, vaskos kengyelek is főként női sírokból származnak.²³⁶ A rövidebb oldalán álló téglalap alakú, alsó részén áttört fül, melynek két szélén a fül síkjából kiemelkedő bordák húzódnak – mintegy közrefogva

233 Mesterházy 1982, 52.

234 László 1941.

235 Mesterházy 1993, 290.; 1997, 38–39.

236 Kovács 2001, 13.

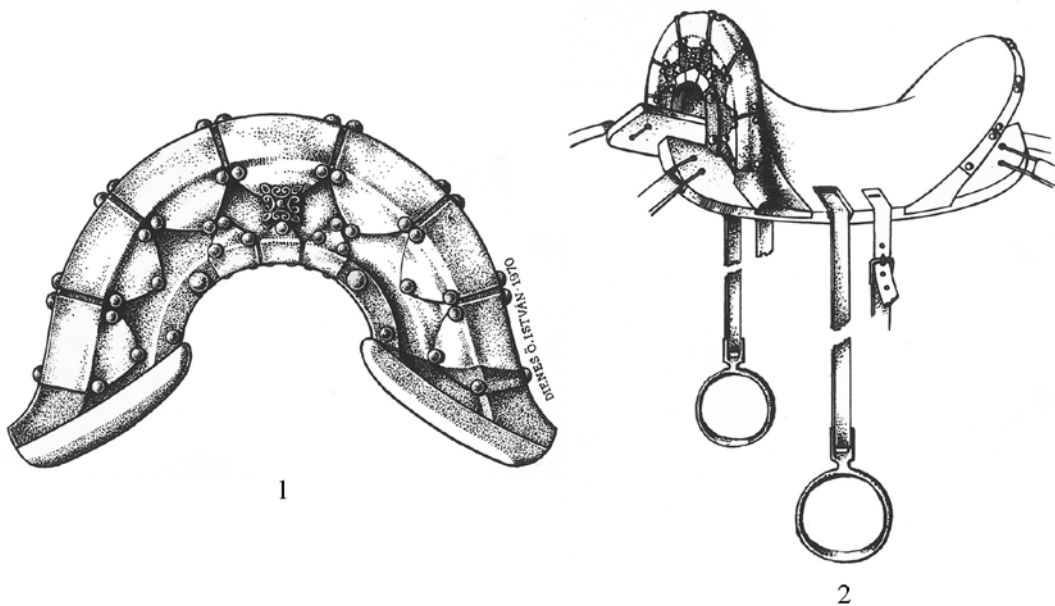

71. kép. A rekonstruált nyereg (Dienes István nyomán)

a kengyelszíjat – az avar kor 6. század végi, 7. század eleji hosszú fülű kengyelein is megfigyelhető. Azonban a szakonyi kengyel füle a méretét és arányait tekintve is nagyobb azoknál. A fül hasonló kialakítása pedig elvéve bukkan csak fel a 10. századi kengyeleken. Földrajzilag a legközelebbi párhuzama Szakonytól D-i irányban, mintegy 10 km-re Vasasszonyfán került elő,²³⁷ melynek füle igen, a kengyel körte alakja azonban már kevésbé kínál jó párhuzamot. Hasonló a helyzet a szállásterület csaknem másik végéről, a Hejce, közelebbről ismeretlen lelőhelyéről származó kengyelpár esetében is,²³⁸ ahol a fül hosszúkás, és annak a két szélén futó bordája is megtalálható, de a kengyel alakja már itt is körte formájú. (Jól jellemzi a kengyelek különleges voltát, hogy a vasasszonyfai és a hejcei kengyel is kapott már avar és honfoglalás kori besorolást is.) Egy további, kissé legyezőszerűen kiszélesedő, hosszú fülű példány pedig még keletebbre, a Szabolcs-Szatmár-Bereg megyei Tarpán került elő.²³⁹ A szárok rombusz és ovális átmetszete egyaránt megfigyelhető az avar kori kengyeleken, a 10. századi leletekkel itt a rombusz alak jelenti inkább a közös halmazt, tudomásom szerint az ovális jóval ritkább. A kengyel alján futó bordák közül a szárok folytatásainak tekinthető középső nagyon hangsúlyos, amihez hasonló megoldás – kevésbé markáns formában és eltérő formájú kengyelen, de – felbukkan ugyan a Kárpát-medence 10. századi leletanyagában is, azonban a kengyel alakjával együtt a kelet-európai területek is kínálnak ehhez analógiát.²⁴⁰ A kisebb, szárán ovális átmetszetű szakonyi ken-

237 Kiss 2000, 257, 86. tábla

238 MNM R. T. ltsz. 9/1898.1–2.

239 A lelet ismertetéséért Jakab Attilának (JAM) szeretnék köszönetet mondani.

240 Komar 2018, 188.

gyelen elvégzett fémvizsgálat szerint az ferrithálós lemezperlit, melyet egy ferrit+perlitből álló zóna követ, míg a darab belseje tiszta ferrit.²⁴¹ A kora avar korban a jó kovácsolási technikának köszönhetően²⁴² jó állapotban fennmaradt kengyelekhez hasonló ez a két kengyel is, szemben a temető 1. és 7. sírjának erősen töredékes – de jellemzően 10. századi típusú – kengyeleivel, ami alighanem rámutat a technológiai különbségre. Nehezen tudnám megválaszolni a kengyelek eredetét, és azt is, hogy vajon miért éppen egy ilyen kengyelpárt használt az elhunyt, vagy adtak vele a sírba. A nyeret bizonyára a temetés során később helyezték sírba, a kengyeleket pedig – ha nem is mindkettőt, de az egyiket bizonyosan – leoldották róla, hiszen másképp nem kerülhetett volna az elhunyt jobb könyöke fölé. Meg kell említeni, hogy – a kengyelek (részleteikben még egymástól is) eltérő jegyei mellett – az előkerült oldalpálcás zabla nem különbözik a magyarság megjelenése utáni időkből ismert lószerszámoktól.

A 6. sírból a lószerszám különböző formájú veretei is előkerültek. (72. kép) Ezek elhelyezkedéséről Dienes leírása alapján tudjuk, hogy „(...) a sír hosszanti fala mellett, ahhoz szorosan hozzásimulva, majd bekanyarodva a zabla felé és a nyereg alá a pofaszíj veretei. 18 db veret és 2 db „futó kutyás” mintájú szíjvég (...). A szíjvégektől 5 cm-re volt az első veret a szíjon, utána azok sűrűn, 5–7 mm-re voltak felszerelve, majd elfogytak a veretek s legfelül közepén lehetett két veret. A másik oldalon ugyanilyen rendben ismétlődhettek: egy rész üresen maradt, majd jöttek a sűrűn egymás mellé szerelt veretek s utánuk kb. 5 cm-re következett a szíjvég. Ez természetesen csak egy hozzávetőleges rekonstrukció, hiszen a nyereg kivétele után nehezen lehetett tájékozódni. Egy viszont bizonyos: a zablából a szíj egyik vége ki volt kapcsolva, hiszen az egyik szíjrészlet nem kanyarodott oda a zablához, hanem a sír fala mellett húzódott.”²⁴³



72. kép. Lószerszámdíszek a 6. sírből

241 Gömöri 2000, 280–283.

242 Fodor é. n.

243 MNM R.A. Itsz. Ha.99.III/29.

A 13 db kerek rozettás veret (72. kép 4) közül megközelítőleg a ló lábcsontjainak vége és a sírgödör láb felőli vége között feküdt 4 db, hozzávetőlegesen egyenes vonalban, előlapjukkal lefelé mutató helyzetben, egymástól kb. 1–1,5 cm-re. 3 db pedig ugyanezen rövidebb oldal D-i felén, de egymástól távolabb helyezkedett el. 1 db a sír hossz tengelyében lévő hevedercsat és az elsőként említett 4 db veret között feküdt, míg a 1 db a hevedercsattól 2–3 cm-re ÉNy-ra, a hátsó káparadványok közelében. 1 db volt továbbá a lókoponyán lévő kengyel talpánál, 2 db pedig a lólábcsontok között, a nyeregmaradványok alatt. 1 db helyzete sajnos kérdéses. A leginkább övveret alakú díszeknek (72. kép 1) egy zártabb rendben elhelyezkedő része a lólábcsontok és a sírgödör K-i fala között volt, előlapjukkal fel- vagy lefelé mutató helyzetben, ritkábban változó mértékben oldalukon állva. Az előlapjukkal lefelé mutatók voltak a sírgödör falához közelebb, egymástól – a Dienes által megadott – kb. 5–7 mm-es távolságban, egy enyhén ívelt vonalban, összesen 5 db. A sírgödör vége felé, az utolsótól mintegy 5 cm-re feküdt ugyancsak előlapjával lefelé mutató helyzetben 1 db kis szíjvég, de a veretek vonalától kissé eltérően a gödör fala irányába. A veretek sorától a lólábcsontok felé kb. 0,8–1,5 cm távolságban, előlapjukkal felfelé, változó mértékben dőlt vagy élükön álló veretek helyezkedtek el, ugyancsak kissé ívelt sorban. 4 db feküdt a lapján, ezeket É-on 2 db, D-en pedig 1 db oldalán álló határolta. A kétféle állású veretek sora egymáshoz képest kissé el volt csúszva. A részletfotón látható még 1 db kis szíjvég is, amely a felfelé álló veretektől kb. 3 cm-re, a lólábcsontok irányában volt, előlapjával lefelé. Érdekes a hasonlóság az 1. sír kantárvereteivel, de mivel a bőrszija elenyészett, a vereteknek az előlapjukkal lefelé fekvő, így a szija lefordított részén lévő darabjai is láthatóvá váltak. A fémdíszek közül a 22 db kerekded veret és a 4 db kis szíjvég tartozhatott a kantárhoz, ezeket szegecsekkel rögzítették hozzá, míg a 13 db kerek, elhajlított végű szegekkel felerősített rozetta a szügyelőn és/vagy a farhámton lehetett. A 2 db övveret alakú, kutyát ábrázoló²⁴⁴ áttört veret pontos helyét sajnos nem ismerjük. (72. kép 3)

Közismert a rozettás veretkészletek variabilitása,²⁴⁵ a jelen esetben azonban a klasszikus rozettás veretek és szíjvégek mellett felbukkanó 2 db áttört állatábrázolásos és 22 db növényi mintás veret is színesíti a lószerszámot. Ezek nem sorolhatók egyértelműen a rozettás veretek közé, hiszen a szélesebben értelmezett darabok közé az egyetlen középpont köré, sugárirányban szerveződő elemek alkotta minták tartoznak.²⁴⁶ Ugyanakkor a veretek szélein látható keret – melyet különböző megnevezésekkel jelöl kutatás²⁴⁷ – csaknem kizárólag a rozettás csoport sajátja a honfoglalás kori Kárpát-medencei leletanyagban. A 2 db áttört veret érdekes abból a szempontból is, hogy a rozettás lószerszámokon az állatábrázolások a szíjvégek jellemzői. Nem sorolhatók tehát egyértelműen a rozettás veretek közé a középrészükön szimmetrikusan kétfelé nyíló növényi mintával díszített veretek sem, így helyesebb őket övveret alakúnak nevezni. A rozettás és az övveret alakú veretek együttes előfordulása a lószerszámon meglehetősen ritka.

244 Vörös István (MNM) meghatározását ezúton is köszönöm.

245 Mesterházy 1980, 101.; Révész 1996, 55.

246 Bollók 2015, 318.

247 Bollók 2015, 318–319.; Komar 2018, 105.

A békéscsaba-erzsébeti sírban az övveret alakú díszeket (8 db) nehéz lenne pontosabban elhelyezni a lószerszámon,²⁴⁸ és a gádorosi 2. sírban sem ismert az övveret alakú fémdíszek (3+16 db) fekvése.²⁴⁹ Így tudomásom szerint csupán a karos-eperjesszögi II/53. sír esetében ismerjük a helyüket. Ott a 11 db övveret alakú, a szegecselt rozettáktól eltérően elhajlított szegekkel felerősített veretek a kantáron voltak,²⁵⁰ hasonlóan az itt tárgyalt szakonyi veretekhez. Valószínűleg ugyancsak a kantárra helyezhetjük a 4 db kis szíjvéget is, és a hasonlóan szegecselt felerősítés alapján talán a 2 db áttört veretet is. Mivel az övveret alakú díszek láthatóan kapcsolatban voltak a zablával, így ezekkel bizonyára a kantárt díszítették, melyet – az 1. sírban megfigyelthez hasonlóan, talán a közösség temetkezési szokása szerint – összefogva/összehajtvá fektettek a sírba; azonban itt nem a ló feje mellé, hanem a lábvégek mellé, és részben azokra is. Majd erre helyezték a nyeret. Mivel a kis szíjvégek közül 2 db is ezek környezetében volt, logikusan feltételezhető, hogy ugyancsak a kantáron voltak. A kerek rozettás veretekkel díszített bórszíz pedig – ami feltehetően egy másik elem, a szügyelő és/vagy a farhám lehetett – a sír végébe került, ugyancsak a nyereg előtt behelyezve.

A 7. sírba is bekerült a temetés során a fémdíszes lószerszám (73. kép), de a bolygatás miatt feltehetően csak a lókoponya alatt fekvő darabjai maradtak többé-kevésbé eredeti helyzetükben.



73. kép. Lószerszámdíszek a 7. sírból

248 Révész 1997, 175.

249 Fettich 1937, 102.

250 Révész 1996, 29, 57.

Dienes Istvánnak, a magyar mult szerelmesének, szívbeli kedves tanítványomnak, aki remélem majd még mélyebbre hatol mint én tudtam.

Kedves Pista!

Nem csúszdálkoznék, ha csúszdálkozna az aranyozott sügyelóveretről készített rajzomon. Tegnap egész délután csak nézegettem, próbálgattam s végül is ezt a megoldást találtam a legmegfelelőbbnek. Indokok: 1/A lemez úgy készült, hogy hátulról erősen nyomott számszámmal behúzták a lombdusz fő vonalait és az erek végére pontot ütöttek. A rekeszes kódiszt utánzó tojásalak is ekkor készült. - Majd a lap elején belenyomkodták tompa ponccal - nem ütve hanem húzva - a levelek mintáit.

2/Nyilvánvaló volt első perctől, hogy a sügyelóveret lemezének nem ez volt eredeti formája, hanem valamiből kinyírták. De munka közben az is megszilárdult bennem, hogy az eredeti lemez feltehetőleg nem a honfoglalók ötvöseinek munkája volt, hanem valami nyugati egyházi ötvös, elég gyatra munkája. Miből következett erre? A fent leírt ötvöseljárás ismeretlen a honfoglaláskori anyagban, a szárok végére ugyan ötvöseink is ütöttek pontot, de nem hátulról, hanem előlről, tehát nem kidomborodott, hanem bemélyedt. A háttér is sima, nem poncol. A lombdusz ismeretlen eddigi leleteink közt, ellenben jellemző a nyugati ötvösségre. Az aranyozott vörösréz lemez/Bezdéd/ egymagában nem mond semmit, mert pl. Szt. Bernát rendelkezései szerint az egyházi kegyessereket nem szabad drága fémből készíteni. Emlékezzék a jóval későbbi Csák Máté hermára/szerintem Remete Szt. rálé/, amely ugyancsak aranyozott vörösréz.

3/El kezdtem a mintát továbbfűzni. Kiindulópontom volt a felül/csüngve alul/ lévő erős vízszintes és a felette lévő kanyargó vonalrész, továbbá az összetartozó minta feletti elvágott rész. Feltűnő volt az is /bár tarsolylemezeinken is vannak hasonló részek/, hogy a lombágainak pendülésével ellentétes ritmusu levelek vannak a száron. Mindez emlékeztetett engem azokra a korai ereklyetartó dobozokra és más nyugati ötvösmunkákra, amelyeken - emlékezetem szerint - hasonló lombokat láttam.

4/Igy alakult ki - egy délután szemlélődése után - ez a kísérlet. Próbáltam én központos megoldást is, de minden ellenmond; próbáltam azt, hogy valami feltehető korong/méret sem talál! /négy átmérőjének végén lett volna a kóutánzat. Semmi sem szól emellett. Egyelőre így tudom legjobban elképzelni a lemezt, amelyből a sügyelóveretet kinyírták. - Kétszeres nagyságban rajzoltam, hogy az elképzelés világosabban kirajzolódjék.

5/Mellékelem a nyereg ujjrajzolását, gondolom így megfelel.

Jövő vasárnap bemegyek a Múzeumba, hogy a lószerszámot megnézzük együtt s valamit kisűssünk. Nagyon gondosan kell vizsgálnunk, nehogy örökösen egy kaptafára huzzunk mindent. Hiszen a szerkezet legalább olyan jellemző lehet - talán jellemzőbb - mint a rákerülő veretek.

Igaz szeretettel üdvözli, kedves feleségének kézcsókját küldi

1962.VI.18.-án/utazása előtt fél órával/

László Gyula
/László Gyula/

74. kép. László Gyula levele Dienes Istvánnak

Itt az előlapjával lefelé fordulva fekvő nagyobb, növényi mintás veret két oldalán hasonló fekvésben volt egy-egy rozettás dísz. A baloldalon lévőhöz viszonyítva pedig egy, a lókoponya orr-része irányába mutató vonalban további 2 db veret csatlakozott, a közelebbi ugyancsak lefelé, míg a távolabbi felfelé fordulva. A növényi mintás verettől ugyancsak ÉNy-ra feküdt 1 db csörgő, a veret bal oldali szélének vonalában pedig az előbbiekhöz hasonló irányban helyezkedett el 1 db levél alakú, valamely nagyobb tárgyból kivágott, felerősítéséhez szintén utólag szegecsekkel ellátott lemez. (73. kép 6) Ennek kapcsán már Dienes felismerte a díszítés idegen voltát, rámutatva, hogy a lemezen látható „mintázat és az ötvöseljárás hazai honfoglalás kori anyagunkban szokatlan”. Utalt a tárgy nyugati eredetére is, hogy bizonyára zsákmányként kerülhetett tulajdonosához. Rámutatott arra is, hogy az idegen mintázatú tárgyat is törekedtek a saját formához – vagyis a régészeti leletanyagból jól ismert nagyobb méretű, levél alakú lószerszámdíszekhez – igazítani. Az eredeti tárgy díszítésének meghatározása kapcsán Dienes konzultált László Gyulával (74. kép), aki kérésére elkészítette a rekonstrukciós rajzot. (75. kép)

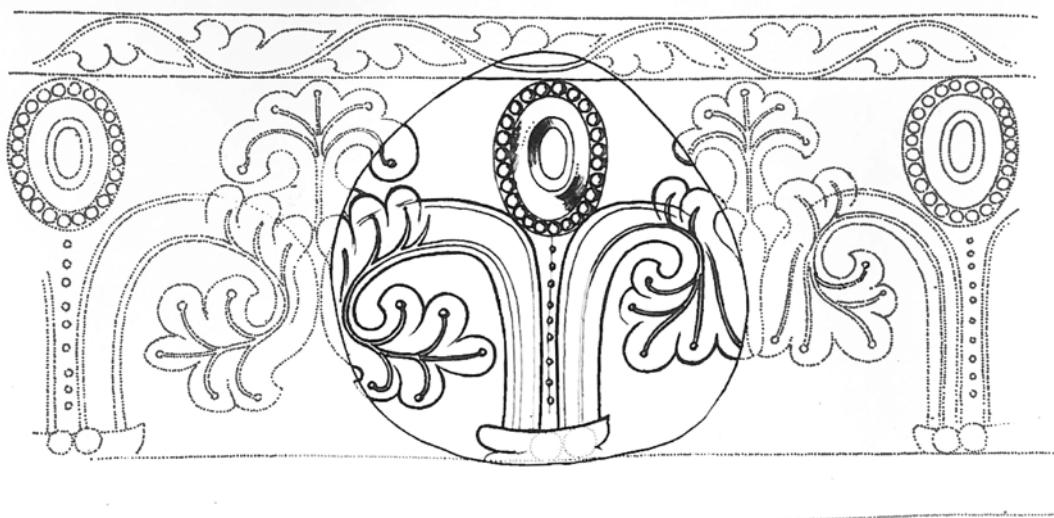

75. kép. László Gyula rekonstrukciós rajza

A tárgyat a közelmúltban Bollók Ádám vizsgálta meg részletesen, és alapos leírását is adta. Sajnos az eredeti tárgy mintázata ma már teljesen nem állítható helyre, de a lemez alapanyaga, technikai kivitele és díszítése is idegen jelenségként értékelhető a honfoglaló magyarság leletanyagában. Az egyik Karoling-kori műhelyből származó ötvöstárgyként határozható meg, a funkcióját viszont nem ismerjük: lehetett egy oltár vagy egy ereklyetartó dobozka eleme, de akár egy könyvborító része is.²⁵¹ A dísz felhasználási módjáról már Dienes vázlatrajzot készí-

²⁵¹ Bollók 2014, 82–85.

tett, ahol a szügyelőn egymás mellett sorakozó rozettás veretek közül a szíj középrészén lévő nagyobb méretű, növényi mintával díszített kerek veret alatt képzelte el azt, rövid szíjjal csatlakoztatva. Hasonló látható a 7. sír legújabb rekonstrukciós rajzán is, ahol a szügyelőn a nagyobb méretű veret alatt, a fő szíjhoz merőlegesen csatlakozó keskenyebb bőrszíj végén található a 2 db szegeccsel felerősített fémdísz.²⁵² Hasonló megoldás volt megfigyelhető a levél alakú díszek felfüggesztése esetében a gyömörei rozettás lószerszamos női sírban is.²⁵³

A lószerszámon kapott helyet továbbá a sírból származó csörgő is (73. kép 4), elhelyezkedése talán inkább a szügyelődíszekhez sorolja. Csörgőket – sőt levél alakú csörgős díszeket – másutt is megfigyeltek már a veretes lószerszámokon, de a tárgy formája itt egyedi, hiszen a túlnyomórészt bronzból öntött darabokkal szemben ez két lemezfélgömbből áll, melyek illesztésénél borda fut körbe, a füle pedig a belső oldalából indul. Kerekded alakja is inkább a lemezgombokkal rokonítja, hiszen a korszakból ismert nyugat-dunántúli csörgők többsége körte alakú, ovális vagy négyzetes átmetszettel.²⁵⁴

Némiképp eltérőek a rozettás készletek is a 6. és 7. sírban, utóbbi esetében ugyanis a kantár díszítése nem bizonyítható. Azt sem tudjuk, hogy a kantár és a szügyelő/farhám együttes díszítése a lószerszámnak csupán az egyik díszített változataival szemben jelezhetett-e valamit az egyén lehetőségein vagy ízlésén kívül.

A leletanyag kronológiai helyzetét és rétegeit tekintve a forrásbázis legnagyobb részét természetesen a magyarságra jellemző temetkezési szokások és tárgyi leletek alkotják. Ugyanakkor a temető az avar kori anyagi kultúra, a cseh–morva területek jellemző ékszertípusai és a kelet-európai területek tárgyi leletanyagához is mutat kapcsolódási pontokat. Ezeknek természetesen a sírok kronológiájára nézve is van információtartalmuk. Elsőként a radiokarbon-kormeghatározás eredményeit kell megemlíteni. Ennek alapján az 1. sír földbe kerülésének valószínűsége 4,8% a 780–790 közötti, 39,7% a 810–900 közti és 23,7% a 910–960 közötti időszakban.²⁵⁵ A legkevésbé valószínű első értéket bizonyosan kizárhatjuk, s a legnagyobb eséllyel mutatkozó 810–900 közötti időszak első felét is.²⁵⁶ A vizsgálati eredményeket tekintve a 880 és 900 közti időszakban a 890 körüli érték valószínűsége a legnagyobb.²⁵⁷ A lehetséges legkorábbi időpontot természetesen a magyarság dunántúli megtelepedése adja.

Az egyes tárgytipusokat tekintve a fejékszerek között a huzalkarikára akasztott kaurinak sajnos nincsen pontosabb keltező értéke, mert 10. és 11. századi használata egyaránt megfigyelhető. Ugyancsak nehezen szorítható be szűkebb időintervallumok közé az ékszerek egy része, pl. a kisebb, fehér színű üveggyöngyök. Mindez a lószerszámok nagy részére (körte

252 http://www.scarbantia.com/sites/default/files/files/nsmail-28%20NOV%2021.%20Uelgi----_0.pdf?fbclid=IwAR3roUO1RnvqUY-QNdscB-L3f3-mWBMHstcwt34TsX7CivoMTmF6_IWGIlog letöltve: 2019.11.22.

253 Börzsönyi 1912, 217.

254 Horváth 2016, 127.

255 Révész 2006, 419.; Stadler 2006, 114, Abb. 7.

256 Révész 2006, 419.

257 A kormeghatározás kapcsán Türk Attila (PPKE) segítségét ezúton is köszönöm.

alakú kengyelek, oldalpálcás zablák, hevedercsatok) és az 1. sírból előkerült íjászfelszerelésre is igaz. A leletanyagban a gömbsorc süngős fülbevalók a 11. század első harmadáig jelen lehetnek a mindennapokban,²⁵⁸ keleti eredetük egyértelmű, használatuk már a Kárpátokba költözés előtt megfigyelhető lehetett.²⁵⁹ Ugyanakkor a keleti, döntően öntött technikával szemben a Kárpát-medencei darabok többségének csüngőjén lemezes gömbök vannak, ezek feltehetően az új hazában terjedtek el. Hasonló a rozettás lószerszámok használati ideje is: a honfoglalástól egészen a 11. század első harmadáig jelen lehetnek a mindennapokban,²⁶⁰ sőt keleti párhuzamaik alapján felbukkanásuk a 9. század második felében reális lehetőség. Kissé rövidebb ideig, de még mindig egy teljes évszázadon át foroghattak a következő tárgytipusok is. A kiszélesedő végű pántkarpercek ezüstváltozatai valószínűleg a típus korábbi példányai közé sorolhatók. Ezek a magyarokkal jelennek meg a Kárpát-medencében, és a 10. század végéig használhatták őket, de az ezredforduló időszakában már csak a bronzpéldányok forogtak.²⁶¹ A hólyagos fejű gyűrűk használata valószínűleg szintén lezárult a 10. század végén.²⁶² Itt is meg kell említeni az öntött keleti párhuzamokat, szemben a többségükben lemezből készült Kárpát-medencei ékszerekkel. További vizsgálatokat igényel, hogy a gyűrűkben lévő karneolkönek lehet-e kronológiai értéke, mint ez egyes valódi ékkőbetétes ékszerek esetében felmerült.²⁶³ Ugyancsak a 10. századra helyezi a kutatás a veretekkel díszített lábbelik használatát.²⁶⁴ A fűrészfog alakú csüngők párhuzamait a 10. század második-harmadik negyedére,²⁶⁵ második-negyedik negyedére²⁶⁶ vagy a század második felére²⁶⁷ keltezett lelőhelyekről ismerjük. A 9. század végén és a 10. századon belül ma még nehezen pontosítható az ezüstlemezekkel díszített nyergek használati ideje, amelyek a Kárpátoktól keletre is megtalálhatók.

A késő avar kori tárgytipusokkal mutat hasonlóságot a 6. sír több lelete is. A fehéres színű, korong alakú gyöngy talán egy késő avar kori gyöngycsüngős fülbevaló része volt egykor. Ezek a fülbevalók egészen a késő avar kor végéig használatban lehettek.²⁶⁸ Az avar korban belül ugyanakkor az előbbinél korábbi lehet a hosszú fülű kengyelpár. Így annak a lehetősége is felmerül, hogy – ha ezeket másodlagosan használták fel – a kronológiai különbségek miatt feltehetően nem egyetlen avar kori sírból származnak. Természetesen nem tudjuk, hogy az elhunyt itt jutott-e hozzá a kengyelpárhoz, vagy már vele érkezett a Répce vidékére. Ismeretes, hogy a gyengébb lovasok többféle módon védekeztek a balesetek ellen. A nők kengyelei általában jóval ki-

258 Révész 1988, 149.

259 Balogh Bodor 2019.

260 Révész 1988, 149.; 2001, 57.

261 Mesterházy 2018, 191, 194.

262 Horváth 2005, 131.

263 Bóna 2001, 23.

264 Révész 1996, 103.; Varga 2017, 479.

265 Fodor 1996b, 290.

266 Horváth 2022.

267 Fodor 1996c, 306.

268 Szenthe-Gáll 2022.

sebbek, mint a férfiakéi, akik viszont éppen a nagyobb méretű kengyelek használatával kerültek el annak kockázatát, hogy lovuk megbokrosodván a kengyelbe szorult lábuknál fogva vonszolja maga után őket.²⁶⁹ A kérdéses kengyelek belső, a használat szempontjából lényeges mérete az 1. és a 7. sír kengyeleihez viszonyítva ezzel szemben előbbinél kb. 1 cm-rel kisebb, míg a 7. síréval megközelítőleg azonos. Vagyis a mindennapokban is megfelelő lehetett az elhunyt számára. Továbbra is kérdés viszont, miért ezt használta, hiszen a sír további leleteit elnézve nehezen lenne elképzelhető, hogy ne engedhetett volna meg magának egy tipikus korabeli kengyelpárt. Így elvethető az is, hogy a hátramaradók takarékosági okból ne tették volna a sírba az eredeti darabokat, hanem ezzel pótolták (bár egy újabb csavart ad a leletek értelmezésének, hogy az egyiket leoldva helyezték a sírba a temetés során). Valószínűbbnek tűnik tehát, hogy ez napi vagy legalább fontosabb alkalmakkor használt darab volt – a veretes lószerszámmal együtt –, amihez bárhogy jutott is a tulajdonosa, valamiért fontos volt számára, talán mert a korszakban különlegesnek számított. A honfoglaló magyarság és a helyben élő késő avar kori népesség kapcsolatait kutatók az utóbbi időben felvetették, hogy egyrészt a honfoglalás kori leletanyag korábbi lehet,²⁷⁰ másrészt azt, hogy a késő avar korban ezek hosszabb ideig használatban voltak²⁷¹. Ma már reális az a megállapítás, hogy „a sokáig lelethiányosnak gondolt, az avar és a magyar államalakulat fennállása között feltételezett évszázadnyi vákuum rövidülésére, s alighanem teljes megszűnésére lehet számítani.”²⁷²

A cseh–morva területek irányába mutat az ugyanezen sírból származó olívgyöngy pár, melyek forgalma a gyöngytypus elterjedési törzsterületén a 800-as évek előtt nem figyelhető meg, az főként 9. század második felétől a 10. század első harmadáig terjed.²⁷³ A leletek gyarapodásával remélhetünk választ arra a kérdésre, vajon a periférikus részekén is érvényes-e ez a datálás. Az általam ismert másik két magyarországi gyöngy közül a felsőzsolcai szórvány, a piliny–les-hegyi keltezésében viszont a terminus post quem dátumot a 926. évben határozhatjuk meg,²⁷⁴ ami – a temető egyéb leleteivel együtt – a 10. század második negyedével kezdődő időszakot valószínűsíti a temető használati idejének. A gyöngy megszerzése és a temetést megelőző viselete így – elméletileg – nem mond ellent a törzsterületen a 10. század első harmadáig megállapított használatnak. A pilinyi temető érméi, másodlagosan felhasznált görög feliratos lelete itt is valamilyen formában a zsákmányszerző akciók haszonélvezőiként jeleníti meg a közösséget, mint erre a szakonyi esetében is van bizonyíték. De meg kell említeni, hogy lelőhelyünk a morva kereskedelem útvonalaihoz²⁷⁵ közelebb helyezkedik el. A gyöngyök többsége

269 Dienes 1966, 230.

270 Szőke 2015, 38.

271 Szenthe 2021.

272 Szentpéteri 2020, 565.

273 Košta–Tomková 2012, 212.

274 Kovács 2011, 145.

275 Poláček 2000.

a cseh területeken kapcsolódik az uralmi központokhoz,²⁷⁶ ezért – noha évtizedekkel későbbi időpontra vonatkozik, mint a gyöngyök használataként megállapított időintervallum – mégis érdemes megemlíteni, hogy írott forrás alapján a prágai vásáron már adatolható a magyarok 960 körüli jelenléte.²⁷⁷ A lemezgombpárhoz hasonló tárgyak készítése a 10. században a 30-as évekig feltételezhető, s mivel a nagyobb darabok a tipokronológiai sor legkésőbbi darabjai lehetnek,²⁷⁸ ezért a szakonyi példák valószínűleg korábbiak. A lemezgombokat ugyanakkor a 10. század utolsó negyedéig használhatták.²⁷⁹ De azzal is számolhatunk, hogy már a Kárpát-medencébe költözés előtt is kerülhettek hozzájuk ilyen tárgyak, erre utalhat a 9. század második felére keltezett Szubbotici temető két – sajnos hiányos és átalakított – lelete.²⁸⁰ Ha helyes a feltételezés, hogy ezek díszgombok, akkor a felbukkanásukat a 862. évi hadjáratral kapcsolhatnánk össze.²⁸¹ Vagyis ilyen díszgombok már a keleti szállásokon is kerülhettek a magyarokhoz, és lehetséges, hogy talán csak később, már az új hazába költözés után kerültek a földbe.²⁸² Ugyanakkor az új hazában is lehetséges volt azokat beszerezni, hiszen hasonló gombok jelen voltak már a Dunántúl 9. századi temetőiben is, mint azt több korabeli temető igazolja a Kis-Balaton környékén.²⁸³ A 9. század második harmadának közepe táján nyitott temetőkből származó gombok legalább olyan változatosságban kerültek itt elő, mint a Morva Fejedelemség területén, vagyis a mosaburgi lakosság viseletéhez tartoztak.²⁸⁴ A két területen egyaránt megtalálható hasonló leletek ezért inkább párhuzamos jelenségként értékelhetők.²⁸⁵ A magyarságnál való megjelenésük mögött így nem feltétlenül csak a zsákmányszerzés mérlegelendő, hanem kereskedelmi tevékenység vagy a helyi lakossággal való kapcsolat is.²⁸⁶ A leletanyag gyarapodásával viszonylag nagyobb arányban váltak ismertté rozettás lószerszámos női sírokból is, de a szakonyival ellentétben általában nagyobb méretű, díszített változatok kísérik őket. Az olívagyöngyök és a díszgombok együttes előfordulása külön is érdekes, mivel az olívagyöngyök elterjedési törzsterületén is gyakori volt ez a kombináció.²⁸⁷ További hasonló vonás, hogy a gombok a 6. sírban is párosan voltak, mint ez a morva és cseh területeken a 9. és kora 10. században legtöbbször megfigyelhető volt.²⁸⁸ Ezért ebben az esetben talán valószínűbb valamilyen nyugati irányú kapcsolathoz kötni a megjelenésüket.

276 Košta–Tomková 2012, 199.

277 Mesterházy 1993, 452.; Kmoskó 2000, 242.; Kovács 2011, 78–80.

278 Mesterházy 2000, 216.

279 Mesterházy 2000, 217.

280 Bokij–Pletnyova 1989.; Erdélyi 1989.; Bollók 2014, 110.; Komar 2018, 135–138.

281 Komar 2018, 242.

282 Bollók 2014, 110.

283 Szóke 2010, 38–39.; Szóke 2014, 70, 99, 49., 81–82. kép; Bollók 2014, 86.

284 Szóke 2014, 101–102.

285 Szóke 2010, 38.

286 Bollók 2014, 86.

287 Košta–Tomková 2012, 204.

288 Brather 2001, 273.

Az 1. sírból származó lószerszámdíszekhez hasonló veretek több Felső-Tisza-vidéki sírban is felbukkannak.²⁸⁹ Ezek között a bodrogvécsi temető 16 db szélesebb és 11 db keskenyebb szórvány veretét öv díszeként használhatták,²⁹⁰ a szélesebb veretek mérete hasonló, ugyanakkor díszítésük némiképp eltér a szakonyi példányokétól. A tiszabezdéd–harangláb-dűlői 1. sírből előkerült 1 db veret²⁹¹ mérete azonban jelentősen meghaladja a szakonyi szélesebb veretekét. Az elhunyt bal lábszárcsontjai feletti helyzete alapján a funkciója némileg kérdéses, hiszen a lószerszámok az elhunyt koponyájánál voltak, így talán jogosan feltételezhető, hogy a kantár is oda került a temetés során, a mérete alapján azonban valószínűbbnek látszik a lószerszámdíszként való meghatározása.²⁹² Kissé nyújtottabb alakjától eltekintve is jó párhuzam a budapest-farkasréti sírből is ismert darab. Ott azonban a lószerszámdíszként meghatározott veretek felülete is díszített,²⁹³ hasonlóan több benepusztai – feltehetően szintén lószerszámdíszként meghatározható – verethez²⁹⁴ és további hasonló, ugyancsak változó mértékben – esetenként még keleti jellegzetességeket mutató²⁹⁵ – díszített példányokhoz.²⁹⁶ A kelet-európai területen övveretként a Bolsije Tyigani temető 70. sírjából dokumentálták; a lelet a temető legkésőbbi periódusába tartozhat, így a 10. század középső részére datálható.²⁹⁷ Hasonló övveretek ismeretesek Sarkel 10. század első felére keltezhető leletanyagából is.²⁹⁸ A csillagdíszes, kisebb kerek lószerszámveretekhez hasonló fémdíszeknek a Kárpát-medencében mindössze néhány ilyen mintát megjelenítő, hasonló méretű, de alapanyagában és a díszítés kivitelében némiképp eltérő darabja ismert.²⁹⁹ Ezek Kelet-Európában terjedtek el, keltezésük a 10. századra tehető, hasonlóan egy ugyancsak 10. századi kijevi öntőmintához.³⁰⁰ (76. kép)

Elsősorban ugyancsak a kelet-európai területek felé mutatnak a 7. sír palmettafavál³⁰¹ díszített lószerszámveretének párhuzamai. Földrajzilag legközelebb hasonló vereteket az érsekújvári 59. sírből ismerünk a 6. sír állatábrázolásos szíjvégeihez hasonló leletekkel együtt.³⁰² Méretük csaknem azonos a szakonyival, az utóbbi mindössze 2–3 mm-rel nagyobb, s felerősítésüket szintén 4 db szegecs szolgálta. Az érsekújváriak mintázata a növény leveleinek számát tekintve

289 Révész 2006, 418.

290 Révész 1996a, 141.

291 Révész 2003, 209.

292 Mesterházy 1989, 240.

293 Dienes 1973, 190.; Mesterházy 1996, 368.

294 Dienes 1973, 210.; Révész 1996b, 339.

295 Komar 2018, 237.

296 Bálint 1991, 41.; Horváth 2020a, 132.

297 Komar 2018, 113, 154, 213, 40. kép

298 Makarova–Pletneva 1983.

299 Diószeg (Sládkovičovo, Sl.) (Nevizánsky 2011, 168), Ismeretlen lelőhely (Mesterházy 1989, 239.; Bollók 2015, 500, 2720. j.).

300 Muraševa 2000, 48, 3. lap; 2006.; Bollók 2015, 386.

301 Bollók 2015, 260.

302 Rejholcová 1974, 440–441, Tab. VII. 14–15.



76. kép. Öntőminta Kijevből (Bollók 2015 nyomán)

különbözik,³⁰³ s egyszerűbb kivitelüket tovább fokozza, hogy csak az egyikén látható a veret szélén valamilyen díszítés, rovátkolást utánozóan öntött minta – szemben a szakonyi szélén futó gyöngyözött kerettel és az annak belső oldalán található, ún. gyöngysormintával kitöltött indaszárral³⁰⁴ vagy pikkelydíszes peremmel.³⁰⁵ Ez szintén megfigyelhető az arhangelszkojei szláv telepről³⁰⁶ származó vereteken³⁰⁷ és a Hanenko-gyűjtemény a Közép-Dnyeper mentén, közelébbről azonban ismeretlen lelőhelyen előkerült darabjain is.³⁰⁸ Ezek a mintájukat tekintve pontosabb analógiái a szakonyi veretnek. Az arhangelszkojei és a Hanenko-gyűjtemény darabjainak átmérője 4,3–4,4 cm,³⁰⁹ ami csaknem azonos a szakonyi 4,6×4,5 cm-es méretével. (77. kép). Sajnos datálásuk a zárt leletgyűttesek hiánya miatt részben a Kárpát-medencei analógiák alapján, részben pedig a szubbotici típusú lelőhelyek relatív kronológiai helyzetét figyelembe véve történik, így nagyobb valószínűséggel talán a 9. századra tehetjük.³¹⁰ Több, különböző

303 Bollók 2015, 262.

304 Bollók 2015, 262.

305 Komar 2018, 135.

306 Cibin 2018, 336–338.

307 Komar 2018, 141, 150, 36. kép 15–16.

308 Komar 2018, 101, 141, 6. kép 12, 14.

309 Cibin 2018, 338, 5. kép

310 Cibin 2018, 336–338.; Komar 2018, 148–152.

mértékben hasonló veret került elő Dél-Ukrajnában is, ezek között egy méretében is hasonló pár meglehetősen jó párhuzamként értékelhető.³¹¹ Ugyanezen sír rozettás lószerszámveretének szíjvégehez méretben kisebb, de a díszítést tekintve nagyon hasonló darabjait Ártánd-Nagyfarkasdomb 207. sírjából ismerjük.³¹² A Dél-Urál vidékén pedig egy 9. század végére, 10. század elejére keltezett aktyubai rozettás lószerszámveretes sírból előkerült szíjvég kínál jó analógiát, amelynek mintája részletesebben kidolgozott/kevésbé kopott, és nagyobb méretű. (59. kép) Ezt a Kárpát-medence és az Urál közti intenzív kapcsolatok bizonyítékaként értelmezték.³¹³ A párhuzamok sora további Dél-Urál vidéki, hasonló méretű leletekkel bővíthető.³¹⁴



77. kép. 1: Szakony-Kavicsbánya 7. sír, 2: Érsekújvár 59. sír, 3–4: Arhangelszkoje, 5–6: Hanenko-gyűjtemény



78. kép. 1: Szakony-Kavicsbánya 7. sír, 2: Aktjuba (Botalov et al. 2021. nyomán) (méretarány nélkül)

311 Langer–Lőrinczy–Türk 2019. A leletek kapcsán ezúton is köszönöm Türk Attila (PPKE) segítségét.

312 Mesterházy 1996a, 212. 8. kép

313 Botalov et al. 2021.

314 Langer–Lőrinczy–Türk 2019.

A 6. sír lószerszámát díszítő övveret formájú és a fordított pajzs alakú, áttört állatalakos veretei szélén megfigyelhető keretet többféle módon is nevezi a kutatás. Ez a kerek és hosszúkás elemek váltakozásából felépülő minta a keleti területeken szélesebb körben megfigyelhető, és a korai magyarsággal összefüggésbe hozott számos különböző funkciójú tárgyon is felbukkan.³¹⁵ Ugyanakkor a Kárpát-medencében már szinte kizárólag a rozettás lószerszámok jellemzőjévé vált. Felbukkan a verebi öv díszeként meghatározható egyetlen karikacsüngős vereten is, s noha ennek párhuzamait a keleti területekről ismerjük,³¹⁶ az elhunyt férfi bizonyára nem a Kárpátoktól keletre szerezte be az övet, amelyre feltehetően pótlásként került csak az 1 db karikacsüngős veret.³¹⁷ Ezzel szemben a szakonyi garnitúra nagyobb darabszáma alapján bizonyára teljesnek vagy ahhoz közeli állapotúnak tekinthető. A verebi öv esetében a veret típusok többségét adó változat párhuzamai a Kárpát-medencében is több sírban megtalálhatók, s a kelet-európai területeken is felbukkannak 10. századi környezetben.³¹⁸ Szintén a keleti párhuzamok során gyarapítja a 6. sír 3 db fekete színű, szögletes átmetszetű gyöngye, melyekhez hasonlót a Bolsije Tyigani temetőben találtak, de felbukkannak a Kaukázus északi részén is.

Összegezve úgy gondolom, valószínű, hogy a szakonyi sírokat megásó közösség legkésőbb a 10. század elejéig temette oda halottait. Róluk az 1. és 6. sírba temetettek életkorát is figyelembe véve feltehető, hogy még a Kárpátoktól keletre születtek, és a velük eltemetett tárgyak egy részéhez még ott juthattak, s mindez a 7. sír egyes leletei kapcsán is felvethető. Nehezebb meghatározni a megtelepedés időpontját, ami után bizonyos idő elteltével a közösség ott a temetőjét is megnyitotta. A kutatás írott források alapján a magyarság dunántúli megjelenését döntően a 900. évhez köti. A források azonban már 881-ben Bécs környéki harcokról számolnak be,³¹⁹ így – tekintve a tudományos kormeghatározás eredményét – nem lehet kizárni, hogy a 860-as évektől a Kárpátokon belül élő,³²⁰ a teljes Kárpát-medencét pedig 896-ban előzőnlő³²¹ magyarok már a 890-es évektől megtelepültek a Dunántúlon,³²² és így – ahogy a forrás is írja – 900-ban „visszatértek Pannoniába”.³²³ Legalábbis annak ÉNy-i részére. A Nyugat-Dunántúlon bizonyára másfajta települési struktúra létezett a 9. század végén a Kis-Balaton környéki központ vonzáskörzetében, ami talán egészen 907-ig fenn is maradt,³²⁴ mint az említett É-i régióban, ahol a Karoling-fennhatóság talán kevésbé volt szilárd, és a népességi, települési koncentráció is kisebb volt. Emellett a természetföldrajzi környezet is kedvezőbb volt az újonnan érkezők számára. Kérdés, hogy a magyarság megjelenése legalább részben összefüggésben le-

315 Komar 2018, 196.; Langer–Lőrinczy–Türk 2019, 82.

316 Mesterházy 1989, 238.

317 Révész 1998, 525.

318 Komar 2018, 197.

319 Kiss–Tóth 1998, 97.; Vékony 2002, 205.; Szóke 2019, 273, 275.

320 Szóke 2019, 269, 271, 274.

321 Szóke 2019, 293.

322 Vékony 1997, 1159.; 2002, 205.

323 Géczy 1995, 192.

324 Szóke 2019, 293.

hetett-e azzal a folyamattal, hogy a Szombathely–Petronell vonaltól Ny-ra, a Duna völgyében az Ybbsig terjedő ún. Sopronkőhida-Pitten-Pottenbrunn csoport temetői³²⁵ az újabb kutatások alapján legkésőbb a 9. század harmadik negyedében megszűntek,³²⁶ ami bizonyára az azokat létesítő közösségek sorsának megváltozását is mutatja. A nyugatabbra eső területeken erre a válasz a távolság miatt negatív, de a Rábaköz és Fertő között mikroregionális szinten talán mérlegelendő. Kialakulhatott-e itt egy olyan terület, melynek viszonyai lehetővé tették már ekkor az újonnan érkezők megtelepedését? Ez abból a szempontból is további kutatásokat igényel, mivel a magyarok így részben beékelődtek volna a nyugat-dunántúli Karoling-központ és a Bécsi-medence közé. Mivel az erőviszonyok alapján a 9. század végén a Karoling-uralom Pannóniában visszaszorulóban volt,³²⁷ mégis mérlegelhető a lehetőség. A forrásbázis folyamatos feldolgozásával a kérdés a jövőben bizonyára alaposabban vizsgálhatóvá válik.

Összefoglalóan úgy gondolom, elmondható, hogy itt – legalább részben – a honfoglaló magyarság beköltöző generációjának hagyatéka került megmentésre, hála Dienes István és Nováki Gyula munkájának.

Az első sír előkerülése után még a földben lévő temetkezések megmentésével a vélhetően teljesen feltárt temetőben nyugvó 7 személy közül 4 gyermek – kettő közülük kislány – volt, ami – mint említettem – a korabeli gyermekhalandóságot figyelembe véve nem meglepő arány. Szó volt róla, hogy a temetőnkénti női többlet sem ismeretlen a korszakban, esetenként akár kétszeres is lehet, s talán a többnejűség halvány nyomaként értékelhető.³²⁸ Dienes István a feltárás után készített jelentésében papírra vetette, hogy „A férfi gazdagságából ítélve nem lehetetlen, hogy két feleséget tartott, de egyik sírban legidősebb leány is feketett”.³²⁹ Az antropológiai vizsgálatok jelentősen bővítették az eltemetettekről rendelkezésre álló adatokat. A legnagyobb hatással azonban alighanem Lengyel Imre, a magyarországi paleoszerológiai kutatások megalapítójának³³⁰ – sajnos módszerében ma már nem rekonstruálható³³¹ – vizsgálati eredményei épültek be a kutatásba.³³² Lengyel elemzései során arra a következtetésre jutott, hogy az 1–5. és a 7. sírt egy rövidebb (kb. 10 éves) időszakon belül ásták meg, míg a 6-os számú ennél legalább egy évtizeddel később, s a gyermekek a felnőttek leszármazottai voltak: a 2. és 4. sírba temetett leányok az 1. és 7. sírban nyugvók utódainak tekinthetők, míg a 3. és 5. számú fiú és leány pedig a férfi és a 6. sírba temetett nő gyermekei lehettek.³³³ Az eredmények alapján a temető kiscsa-

325 Szőke 2000.; 2019, 140.

326 Petschko 2013, 155.; Szőke 2019, 140.

327 „amikor Arnolf 896-ban Brazlavara hagyja Pannónia védelmét, reálisan már nem az egész provinciára, hanem csak annak nyugati sávjának megóvására gondol, és abban reménykedik, hogy (...) meg tudja állítani az ekkor már a teljes Kárpát-medencét előzőnlő magyarokat” (Szőke 2019, 293)

328 Bóna 1997, 1458.

329 MNM R. A. Itsz. n.

330 Lengyel 1973.; Farkas 1992, 158.

331 Éry 1993.; Kovács 2011a, 561.

332 vö.: Kovács 2013, 512–513.

333 Lengyel 1975, 81.; Éry 1979, 177, 181.

ládi³³⁴ meghatározása beépült a kutatásba, mint a legkisebb önálló temetőtípus.³³⁵ A hasonló temetőkben nyugvókat pedig általában tehetősebb, a társadalom magasabb fokán álló személyekkel azonosították, sőt kifejezetten a tehetősek jellemzőjének tekintették a minél kisebb közösségekben való életet.³³⁶ A kiscsaládként meghatározott temetőknek azonban a csekély számú síron kívül nem volt más közös vonásuk.³³⁷ Ezért a temetőtípus létezésének kérdésében a DNS-vizsgálat mondhatja ki a döntő szót.³³⁸ Szerencsés módon az utóbbi időben egyre inkább teret nyertek az archeogenetikai kutatások, melyek azonban meglepő módon éppen ellenkező következtetésekhez vezettek: megkérdőjelezték a temetőket hátrahagyó egyes közösségeknek a családi modellek szerinti értelmezését.³³⁹ A kiscsalád meghatározása azon a logikus feltételezésen alapul, hogy a szülők és a még velük együtt élő fiatal gyermekek ugyanott, egy közösségben éltek.³⁴⁰ Ezért valamilyen formában az ő sírjaik bukkanhatnak elő, ha nem is önálló temetőként, de feltehetően a temetőn belül. Maga a kiscsaládi megtelepedés akkor alakulhatott ki, ha a párválasztás révén újonnan megalakuló család kiszakadva addigi környezetéből új helyre költözött, s ott idővel gyermekeik születtek, majd természetes módon temetőt is nyitottak.³⁴¹ Egykori kiscsaládok természetesen akkor is létezhetek, ha sírjaik nem ebben a klasszikus összetételben bukannak fel, hiszen elképzelhető, hogy az ilyen családban élők idővel elhagyták lakhelyüket és temetőjüket, mielőtt a sírok reprezentálták volna közösségüknek ezt a – mai szemmel – klasszikusnak tekinthető képét. A családok nem voltak merev, statikus egységek: változásuk tagjaik életkorával, családi állapotával, életformájukkal, váratlan eseményekkel stb. egyaránt módosulhatott, az egykori élet pedig bizonyára számos további lehetőséggel járt, ilyen vagy olyan módon. Számításba kell venni azt is, hogy mivel a régészeti források az egykori valóságnak csupán töredékét tárják elénk,³⁴² ezért a kutatás számra különösen sok szerencsés – az egykori közösségre nézve viszont épp ellenkezőleg, szerencsétlen – véletlen együttállásához lenne szükség arra, hogy egy ilyen klasszikus értelemben vett kiscsalád temetője azonosítható legyen. Hiszen ha csak valamilyen váratlan esemény hatására nagyobb arányú halálozás nem következett be az adott közösségen belül, amikor a közeli rokonokat közös sírba, de legalább egymás mellé temették,³⁴³ akkor az ilyen temetkezési forma nem feltétlenül válik azonosítha-

334 Dienes 1972, 14.

335 Kovács 2013, 512.

336 Dienes 1972, 13–14.; Mesterházy 1995, 1044–1045.; 1996, 776.; 1998, 31.; Révész 1996a, 41.; 1999, 230.

337 v. ö.: Kovács 2013, 513.

338 Kovács 2013, 513.

339 Bogácsi–Szabó et al. 2008, 1210–1211. Az eltemetettek nemi és életkori adatait, a sírok jellegét figyelembe véve egyes közösségek mesterségesen szervezett jellegére a kutatás már ezt megelőzően is rámutatott: vö.: Révész 1996; Bóna 1997.

340 Dienes 1972, 12.

341 Dienes 1972, 12–14.

342 Mesterházy 1996b, 777.

343 Kürti 1998, 69.

tóvá. A sok bizonytalanság ellenére a családi közösségekben történő életvitelt³⁴⁴ ennek ellenére sincs okunk kétségbe vonni, hiszen a honfoglalás kori társadalom alapegysége a család volt.³⁴⁵ Ezek a kiscsaládok a szülők mellett magukban foglalták a fiatal gyermekeket is, így két generáció élhetett együtt,³⁴⁶ ugyanakkor természetesen idővel három generáció is megjelenhetett.³⁴⁷ A kutatás különböző lelőhelyeket sorolt a kiscsaládnak meghatározott temetők közé, természetesen korántsem teljes egyetértésben.³⁴⁸ Értékelésüket megnehezíti, hogy Szakony-Kavicsbánya, Gádoros-Bocskai u., Madaras–Árvai-dűlő, Szatymaz-Jánosszállás és Tiszaeszlár-Bashalom II. temetője mellett nem teljesen és hitelesen van feltárva az ugyancsak itt említett Bana–Ördögásta-hegy, Karancslapujtó–Nyárvas-dűlő, Perbete és Piliny–Les-hegy. Ezekben temetőkben a női, a férfi- és a gyermeksírok száma változó képet mutatott, bennük női és férfitöbblet egyaránt megfigyelhető volt,³⁴⁹ ami a mai értelemben vett természetes családi közösséget már eleve megkérdőjelezheti. Nem számítva az olyan extrém eseteket, hogy ez valakinek a többszörös, gyors egymásutánban bekövetkező özvegysége következménye, esetleg valamely férfi többnejűségének lenyomata. Másutt pedig a teljesen feltárt, kis sírszámú temetőben nyugvók életkori összetétele veti el a kiscsalád lehetőségét, mint ez Újszentes-Elkerülőn³⁵⁰ is megfigyelhető volt, hiszen hiába volt a felnőtt nő és férfi, valamint egy juvenilis korú leány (?) sírja a teljesen feltárt temetőben, egy 22 éves kora körül elhunyt nőnek bizonyára nem lehetett vér szerinti gyermeke a 13–16 éves korában elhunyt leány. Ha ezeknek a temetőknek a szerkezetét nézzük, olykor markáns eltéréseket mutatnak, hiszen míg a sírok elhelyezkedését tekintve zártabb a gádorosi³⁵¹ – ami talán egymáshoz közeli személyek esetében logikusan feltételezhető lenne –, a madaras–árvai-dűlői³⁵² viszont egymástól távolabbi sírokat is tartalmaz, a szatymazi-jánosszállási³⁵³ esetében pedig talán több sírsort vagy annak kezdeményét láthatjuk. (79. kép) Bizonyára oka volt, hogy miért nem egymás közelében ásták meg a sírokat. Lehetséges, hogy az üresen maradt részek legalább nagyjából előre kijelölt sírhelyek, és a közösség nagyobb létszámú lehetett, de mivel elköltöztek, már nem temetkeztek oda.

A szakonyi temető esetében archeogenetikai vizsgálatra a 3 felnőtt mellett 2 gyermek kapcsán nyílt még lehetőség, ez azonban az eltemetettek között feltételezett rokonsági kapcsolatokat nem erősítette meg. Természetesen nem zárható ki, hogy a nem vizsgálható gyermekek között egy vagy több valamelyik felnőtt közvetlen rokona lett volna, de jelenleg mindez nem is bizonyítható, ezért a temetőt nem sorolhatjuk bizonyosan a vérségi alapon szerveződő kis-

344 Mint említettem, ma már ismerünk mesterségesen szervezett közösségeket is: Révész 1996.; Bóna 1997.

345 Dienes 1964, 137.; 1970, 120.; Mesterházy 1972, 23.; Bóna 1997, 1455.

346 Mesterházy 1996b, 777–778.

347 Mesterházy 1996b, 777–778.

348 vö.: Kovács 2013, 512–513.

349 Kovács 2013, 512–513.

350 Gáll 2013, 502–504.

351 Bálint 1991, 37–51.

352 Kőhegyi 1980.

353 Bálint 1991, 19–37.

családok által hátrahagyott lelőhelyek közé. Mindez arra is utal, hogy már a beköltözés sem kizárólag vérségi családokban, hanem bizonyára azokat is magában foglaló, ám nagyobb közösségekben történt, s ezek az új hazában is csak relatíve rövid ideig használták temetőiket, mert feltehetően gyorsan változtatták szálláshelyüket.

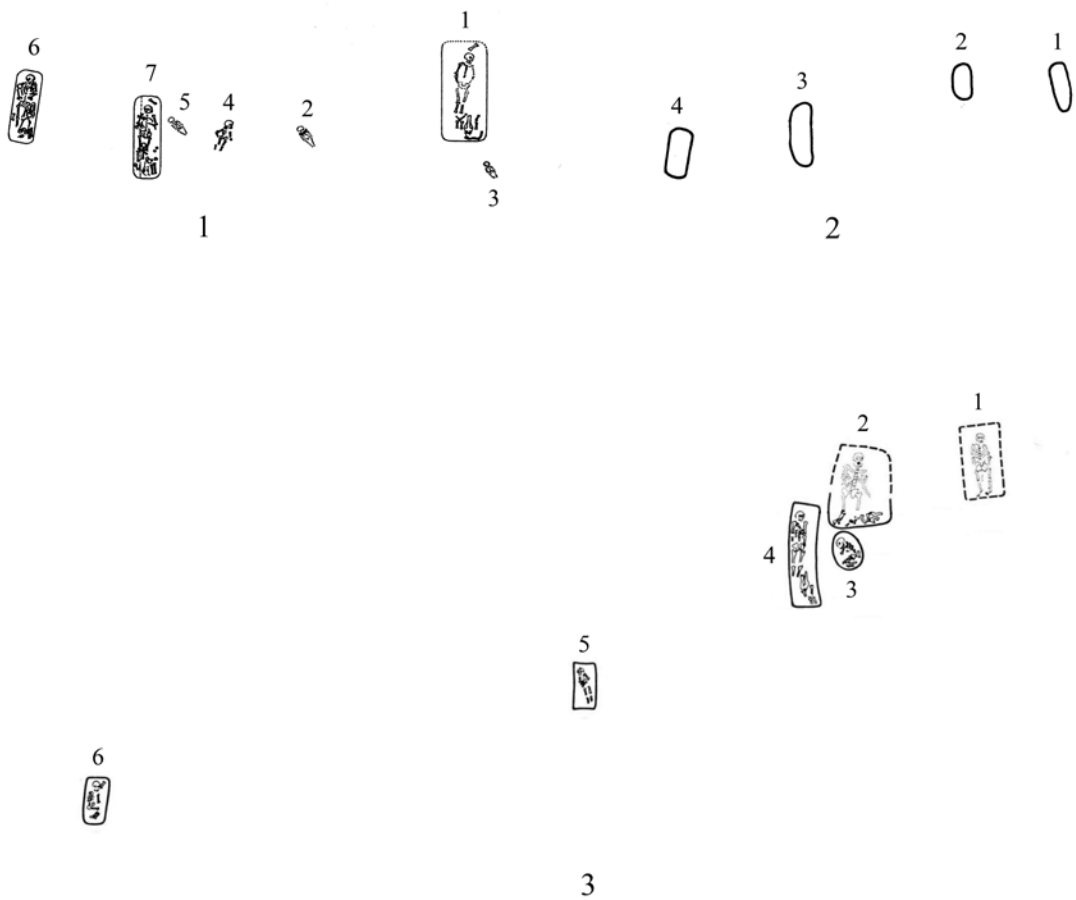

79. kép. 1: Szakony-Kavicsbánya, 2: Gádoros-Bocskai u., 3: Madaras-Árvai-dűlő

VI. VESZKÉNY-TORMOSTYÁN-DŰLŐ

VI. 1. BEVEZETÉS

1958 tavaszán a településtől ÉNy-i irányban Sárvári József homokkitermelés során egy honfoglalás kori temetőre bukkant. A sírok előkerüléséről Faragó Sándor értesítette 1958. július 4-én Nováki Gyulát, aki másnap a helyszínre utazott. Ő a keskeny parcellából kitermelt anyag deponálása miatt csak annak ÉK-i részén tudott mentőfeltárást végezni, ennek során 1 sírt tárt fel. Mivel a bányászat közvetlenül nem érintette az előkerült sír környezetét, ezért a leletmentés későbbi időpontra halasztódott. Július 14-én Faragó értesítette Novákit, hogy a kitermelés megindult az előkerült sír környezetében is. Nováki egyéb elfoglaltságai miatt a munkát nem tudta elvégezni, így a helyszínre több alkalommal Faragó szállt ki. 24-én ő bontotta ki az ekkor előkerült 2. számú sírt. Augusztus 21-én újabb sírok kerültek elő, Faragó azonban már csak a kb. 6 sír pusztulását állapíthatta meg. Nováki szeptember 2-án Faragóval együtt szállt ki a helyszínre, s mivel a kitermelés gyors ütemben folyt, ezért 8-án megkezdte a leletmentést a bánya ÉNy-i felében. A munka során szeptember 24-ig további 4 sírt tárt fel (3–6. sír), majd a

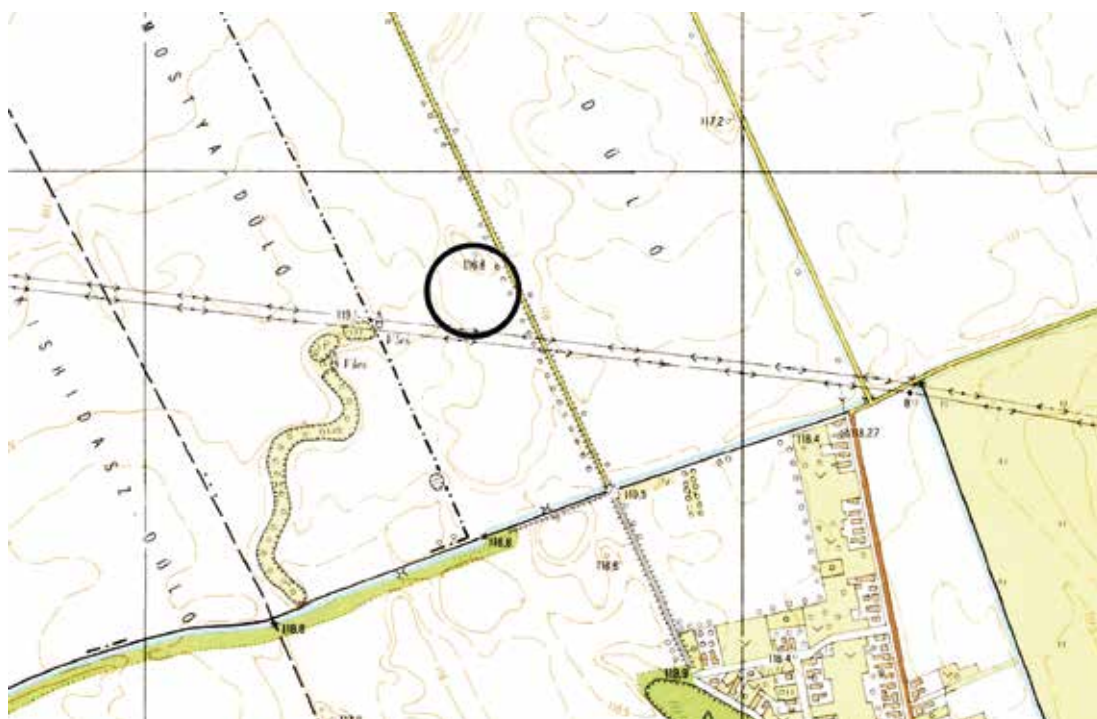

80. kép. Veszvény-Tormostyán-dűlő (1:10 000)

feltárást november 24–28. között zárta le, dokumentálva a 7. számú temetkezést.³⁵⁴ A temető feldolgozását Fodor István tervezte,³⁵⁵ rövid ismertetése több helyen is olvasható,³⁵⁶ leginkább teljes leírását Erdélyi István tette közzé.³⁵⁷ Leletanyagából a csont zabloldalpálca többször kapott figyelmet a kutatásban,³⁵⁸ míg az előkerült érmét Kovács László vette fel összefoglaló munkájába.³⁵⁹ (80. kép)

VI. 2. SÍRLEÍRÁSOK

1. sír (1958. július 5.)

Neme, kora bizonytalan. Csvh.: ?, t.: ?, sm.: ?, sh.: ?, ssz.: ?

A váz hanyatt fekvő, nyújtott helyzetű volt. Bolygatott: a vázból csak a lábak csontjai maradtak meg, a combcsontok felső részétől felfelé a többi a homokkitermelés megsemmisítette.

Mellékletei:

- 1–2. A bal lábfej csontjainál feküdt 2 db vascsat, ebből 1 db D alakú karikával ellátott, vaspecekkel rendelkező. M.: 8×4,1 cm. SM ltsz. 59.1.5. [41. tábla 4]
3. Ugyanott volt egy „meghajló, nagyobb vastárgy”, vastárgy, egy vaskarika (vagy kengyel?).³⁶⁰ SM ltsz. 59.1.3/4.
- 4–5. A sírból került elő 2 db „gömbölyű” kiszélesedő talpú kovácsolt vaskengyel. M.: 13, ill. 14 cm. SM ltsz. 59.1.1–2.
6. A sírból került elő 1 db kovácsolt vaskarika. SM ltsz. 59.1.3/4.

2. sír (1958. július 24.)

Férfi. Csvh.: 173 cm, t.: Ny–K, sm.: 85 cm, sh.: 240 cm, ssz.: 70 cm

A váz hanyatt fekvő, nyújtott helyzetű volt, a koponya balra fordult. A jobb combcsont mellett feküdt a ló koponyája, orr-részevel Ny-i irányban. A lókoponya „folytatásában”, attól 28 cm-re volt 1 db 31 cm hosszú ló „combcsont”. Bolygatott: a bal alkar- és a bal lábszárcsontokat homokbányászat során bolygatták és részben megsemmisítették.

354 Nováki 1958.; FÉK 1200. sz.; Erdélyi 1995, 96–97.; SM R.A. ltsz. 144.

355 Erdélyi 1995, 97.

356 FÉK 1200. sz.; Gömöri 2002, 44.

357 Erdélyi 1995, 96–97.

358 Pl. Dienes 1969, 120.; 1972, 63.; Fodor 1996, 35.; Bollók 2015, 327.

359 Kovács 1989, 75.; 2011, 147.

360 A leletek egy részének nem sikerült a nyomára bukkannom, de előkerülésük talán még remélhető. Nem volt számomra elérhető a Magyar Nemzeti Múzeumban beletárolt, de 1977-ben kikölcsönzött dokumentáció sem.

Mellékletei:

1. A medence környékén volt 1 db kovakő. SM ltsz. 59.1.9.
2. A koponya tetejének bal oldalától 16 cm-re volt 1 db 17 cm hosszú, „csöves” lócsont.
3. A lókoponya szájában volt 1 db szalagfonat-ornamenssel³⁶¹ díszített csont oldalpálcás, tört szájasú, kovácsolt vaszabla, végein 2–2 vaskarikával. A szájasak h.: 14 cm, az oldalpálca m.: 16,5×3 cm. SM ltsz. 59.1.6., 10.1–2. [41. tábla 5]
4. A bal lábfej csontjai felett, álló helyzetben volt 1 db „hosszúkás”, ívelt, kiszélesedő talpalójú kovácsoltvas kengyel. M.: 19×12 cm. SM ltsz. 59.1.7–8. M.: 19×12 cm
5. A sírból került elő 1 db „hosszúkás”, ívelt, kiszélesedő talpalójú kovácsoltvas kengyel. M.: 17×12 cm. SM ltsz. 59.1.11.

3. sír (1958. szeptember 9.) [39. tábla 1]

Nő. Csvh.: 173 cm, t.: Ny-ÉNy-K-DK, sm.: 85 cm, sh.: 265 cm, ssz.: 60–85 cm

A váz hanyatt fekvő, nyújtott helyzetű volt. A jobb alkar csontjai a felkarcsontra megközelítőleg merőlegesen a medencén, a bal pedig erőteljesebben behajlítva az alsó bordákon feküdt. A sírgödör K-i irányba szűkülő aknasír volt. A jobb lábszárcsontok mellett, 20 cm-rel a váznál magasabban volt orr-részével a sírgödör Ny-i irányába mutató helyzetben a ló koponyája, az elhunyt lábfeje előtt pedig keresztben egy lábszárcsont.

Mellékletei:

1. A nyakcsigolyáknál volt 1 db háromrét hajlított bronzhuzalból csavart, valószínűleg hurkos-kampós végű nyakperec. Átm.: kb. 16,5 cm, hv.: 0,3 cm. 59.1.12. [40. tábla]
2. A jobb alkarcsontok felső végén volt 1 db kiszélesedően lekerekített végű ezüst pántkarperec. Pántja enyhén árkolt, ez a minta a végén a kiszélesedő rész alakját követi. Sz.: 1,3–1,7 cm. SM ltsz. 59.1.4. [39. tábla 3]
3. A bal alkarcsontok felső vége mellett volt 1 db kerek átmetszetű, nyitott, hegyesedő végű bronz pálcakarperec. M.: 7×6,4 cm, hv.: 0,36 cm. SM ltsz. 59.1.13. [39. tábla 2]
- 4–5. A bal lábszárcsontok alsó végénél, a váznál 20 cm-rel magasabban volt 1 db kovácsoltvas kengyel, míg párja a ló lábcsont végénél, álló helyzetben, ugyancsak magasabb fekvésben. A leltárkönyv leírása szerint mindkettő „hosszúkás”, kissé ívelt talpalója kiszélesedő. Az ép példány m.: 18,4×13 cm. SM ltsz. 59.1.15–16.
6. A lókoponya orr-részén volt 1 db kovácsoltvas csikószabla. SM ltsz. 59.1.17.

4. sír (1958. szeptember 10.)

Neme, kora bizonytalan. Csvh.: ?, t.: ?, sm.: 96 cm, sh.: ?, ssz.: ?

³⁶¹ Bollók 2015, 327.

A váz hanyatt fekvő, nyújtott helyzetű volt. A koponya jobbra fordult, a bal alkarcsontok végei és a kézcsontok a medencére hajlított helyzetben voltak. Bolygatott: a medence bal oldalát és a bal combcsontot a homokbányászat megsemmisítette.

Melléklete: nem volt.

5. sír (1958. szeptember 11.) [39. tábla 4]

Férfi. Csvh.: 168 cm, t.: Ny-ÉNy-K-DK, sm.: 60 cm, sh.: ?, ssz.: ?

A váz hanyatt fekvő, nyújtott helyzetű volt. A koponya balra fordult, mindkét kar csontjai könyökben behajlított helyzetben voltak, az alkarcsontok végei és a kézcsontok így a combcsontok felső részén feküdtek. A bal felkar és a combcsont között helyezkedett el a ló Ny-i irányba tájolt koponyája, mögötte pedig a lábvégek csontjai, patarészükkel ugyancsak Ny-i irányban.

Mellékletei:

- 1–3. A szegycsont környékén és a váz csontjai alatt, egymás mellett volt 3 db gomba alakú, 2 db esetében rovátkolást utánozóan öntött bronz füles gomb. H.: 1,4–1,5 cm. LFM ltsz. 59.1.18–19., 25. [39. tábla 5–7]
4. A keresztcsigolyához tapadva helyezkedett el I. Berengár (888–924) hiányos, meglévő részén átfúratlan denára. SM ltsz. n.
- 5–9. A koponya bal oldala mellett volt 4 db vas nyílcsúcs és 1 db csontpálcika, talán tegez maradványa. SM 59.1.24.
- 10–11. A lókoponya mögött, a lábcsontok felett voltak füleikkel ellentétes irányban a „gömbölyű”, ívelt, kiszélesedő talpalójú, szögletes fülel ellátott kengyelek. M.: kb. 16×12 cm. SM ltsz. 59.1.20–21.
12. A lókoponya orr-részén volt 1 db kovácsoltvas oldalpálcás zablá. Az oldalpálca h.: 10 cm. SM ltsz. 59.1.22.
13. A hátsó lóláb végénél volt 1 db kovácsoltvas hevedercsat. M.: 6,6×6,2 cm. SM ltsz. 59.1.23.

6. sír (1958. szeptember 22.) [41. tábla 1]

Férfi. Csvh.: ?, t.: Ny-ÉNy-K-DK, sm.: 100 cm, sh.: ?, ssz.: 92 cm

A váz hanyatt fekvő, nyújtott helyzetű volt, a bal alkarcsontok végei és a kézcsontok a medencére hajlított helyzetben voltak. A sírgödör meglévő részlete téglalap alakú aknasír volt. A jobb lábszárcsontok mellett volt „két állati lábcsont”. Bolygatott: a combcsontoktól lefelé a sírt a bányaművelés semmisítette meg.

Mellékletei:

- 1–2. Az alkarcsontok alsó végeinél volt 1-1 db vékony ezüstpánt apró töredékei. SM ltsz. 59.1.36–37.
3. A jobb alkarcsontok külső oldalán volt 1 db lant alakú vascsiholó. M.: 9,4×2,5 cm. SM ltsz. 59.1.31. [41. tábla 2]

- 4–5. Ugyanott volt 2 db kovakő. SM ltsz. 59.1.32–33.
6. A váz jobb oldalán, megközelítőleg a felkarcsont alsó vége és a combcsont alsó vége között egy tegez vas- és csontelemei helyezkedtek el. SM ltsz. 59.1.27.
- 7–10. Ugyanott volt 4 db vas nyílcsúcs, ezek között 1db deltoid alakú, rövid vágóélű, nyéltüskével ellátott típusú. M.: 8,7×2,5 cm. SM ltsz. 59.1.28. [41. tábla 3]
11. A sírból további, ismeretlen rendeltetésű – talán részben a tegezhez tartozó – vastárgyak kerültek elő, köztük egy vaskarika. A karika átm.: 3,4 cm. SM ltsz. 59.1.29–30., 34–35.

7. sír (1958. november 26.)

Gyermek. Csvh.: ?, t.: Ny–K, sm.: 80 cm, sh.: ?, ssz.: ?

A váz hanyatt fekvő, nyújtott helyzetű volt. Bolygatott: a lábak csontjai megsemmisültek.

Melléklete: nem volt.

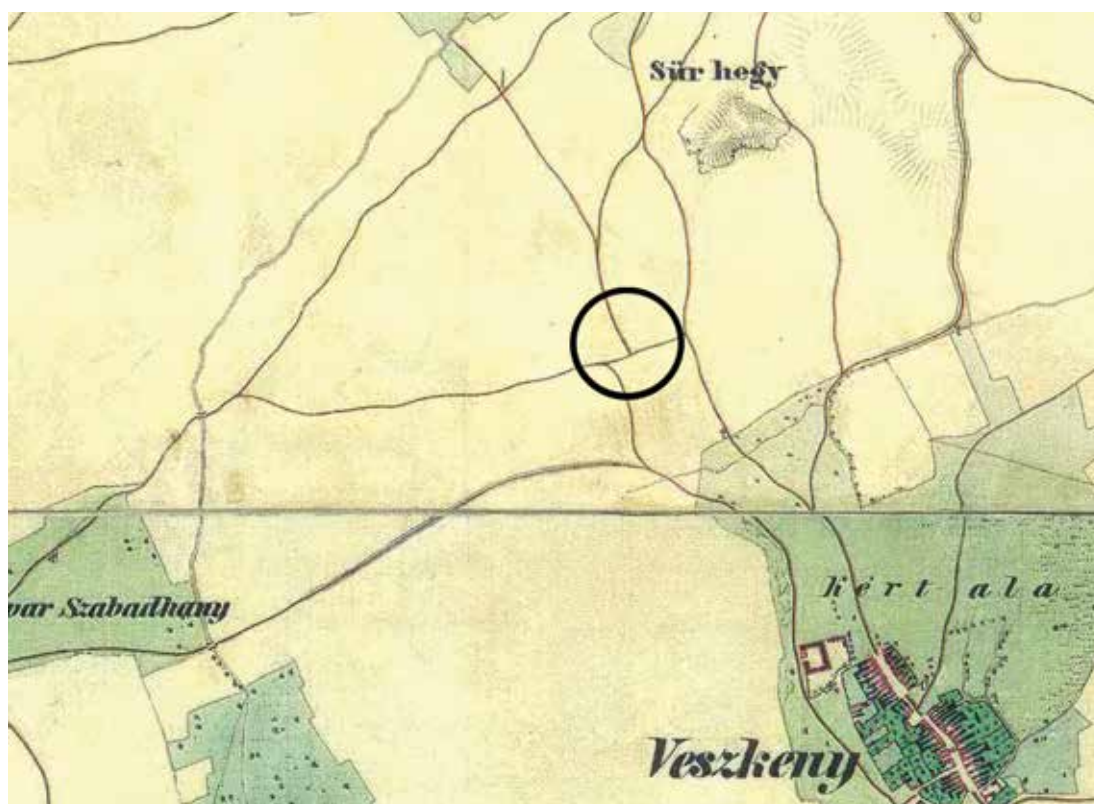

81. kép. A lelőhely elhelyezkedése a II. katonai felmérés 1846. évi térképén

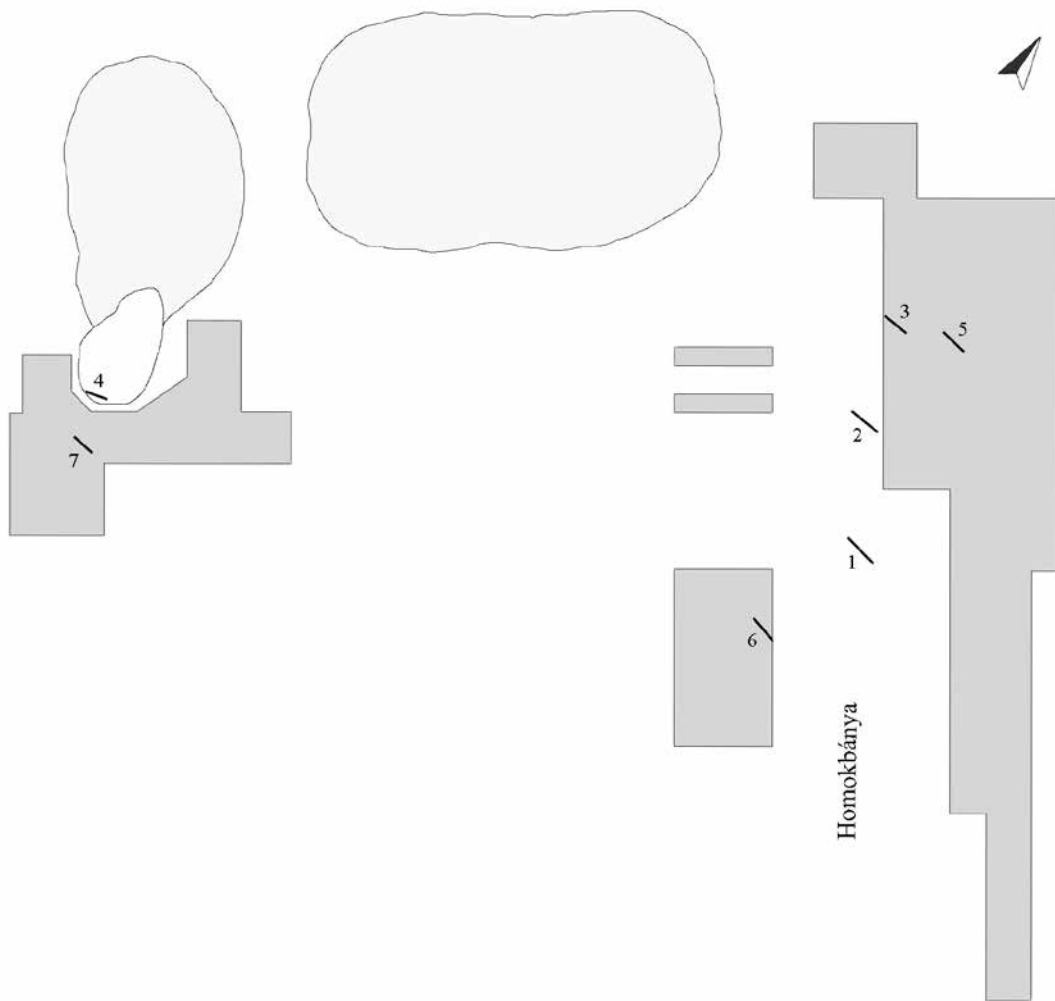

82. kép. Veszkény–Tormostyán-dűlő, a feltárt terület



83. kép. Veszkény–Tormostyán-dűlő, temetőtérkép

VI. 3. A TEMETŐ ÉRTÉKELÉSE

A temető egy homokos talajú, hosszúkás magaslaton helyezkedik el, ahol kb. 6 sír pusztulása mellett 7 sírt dokumentáltak. (81. kép)

A sírok közül 5 egymás közelében (1–3., 5–6.), egy É–D-i irányú sávban helyezkedett el, ami két sírsor is lehetne. További 2 temetkezés pedig (4., 7.) ezektől mintegy 40 m-re Ny–DNy-i irányban feküdt. (82. kép) Korhatározó mellékleteket ezek ugyan nem tartalmaztak, de tájolásuk és mélységük alapján feltehetően a temető részei voltak. Mivel a két sírcsoport között jelentős terület maradt feltáratlanul, ezért lehettek a temető tömbjétől elkülönült sírok, de az sem zárható ki, hogy nagyon laza szerkezetű volt a temető, és a kettő között a feltáratlan részen is maradhettek sírok, vagy elpusztultak. Az ásatási jelentés alapján ugyanakkor a temetőben még meglévő sírokat feltehetően mind feltárták.³⁶² (83. kép)

Ékszerek egyedül a 3. sírből kerültek elő: 1 db háromrét hajlított bronzhuzalból csavart nyakperec mellett 1 db ezüst pántkarperec és 1 db bronz pálcakarperec. Ezekkel szemben a 6. sírban az elhunyt ruhájának csukló közeli részein talált vékony ezüstpántok bizonyára a temetési ékszerek³⁶³ közé sorolhatók, ezeket feltehetően a ruha ujjaira erősítették. Az 5. sírban a szegycsont környékén és a csontok alatt egymás közelében talált 3 db füles gomb a helyzete alapján talán egymáshoz közel gombolta a ruhát. A keresztcsigolyára tapadva előkerült I. Berengár-érme³⁶⁴ egy része hiányzik, annyi azonban megállapítható, hogy ha át is volt lyukasztva, az csak egy vagy két egymás melletti ponton történhetett. Talán az elhunyt deréktájára helyezett kisebb zacskóban került a sírba. A 2. sír medence környéki részén előkerült kovakő ugyancsak valamilyen övre akasztott tarsolyban kerülhetett sírba, s hasonlóra utal a 6. sírban a jobb alkarcsonatok külső oldalán megfigyelt csiholó is. Ha így volt, akkor az övek fémcsat nélkül záródtak. Az 1. sír láb környéki részén előkerült 2 db vascsat megítélése kérdéses, az egyik a mérete alapján hevedercsat is lehetett, ezt támasztja alá, hogy leltárkönyvben zabláról és kengyelekről is olvashatunk. A fegyverek között az 5. sírban az elhunyt felsőteste és feje mellé, annak bal oldalára fektethettek 4 db nyílveaszót; ha az ugyanott megfigyelt csonttárgy a tegez része volt, akkor talán a tartóban. A 6. sírban a test körülbelüli középrészének jobb oldalára került a csontlapokkal szerelt tegez, ugyancsak 4 db nyílveaszóval. A nyílcsúcsok között azonban 2 db volt csak a tartó feltételezhető szájánál, 2 db annak középrészénél volt a csontlapokon kívül, így talán a tegezből kivéve kerültek a sírba. Úgy gondolom, az 1. sírban a koponya bal oldalán fekvő lócsont ételmelléklet maradványa lehetett. A kengyeleken és a zablán felül talán a lószerszámokhoz sorolható az 1. sír néhány bizonytalanul megítélhető vastárgya is. A 2–3., 5–6. sírokban is megtalálhatók voltak a ló csontjai. A 2. sírban az elhunyt jobb combcsontja mellett,

362 SM R.A. ltsz. 144, 163.

363 Kovács 2019, 170–173.

364 Kovács 1989, 75; Gömöri 2002, 44, 18. kép

a lókoponya „folytatásában” lévő csont feltehetően annak hátsó része után helyezkedhetett el, míg az elhunyt koponyájától 16 cm-re lévő lócsont valószínűleg nem a lovas temetkezés része, hanem ételmelléklet volt. Így a lábcsontok a temetés során a ló feje mögött lehettek. Ugyancsak az elhunyt jobb oldalán, de nagyobb részben a lábszár mellett és a váz csontjainál 20 cm-rel magasabban volt a Ny-i tájolású lókoponya a 3. sírban is, míg egy lábcsont az elhunyt lábfeje előtt keresztben. Ez utóbbi talán a ló bőrében hagyott lábának emléke, míg a bőr nagyobb részét a fej alatt és az elhunyt lábait félkörben ölelve vagy részben arra terítve helyezhették el, s ez okozta a szintkülönbséget. A nyereg is talán a ló bőrére került, ezért voltak a kengyelek 20 cm-rel magasabban. Az 5. sírban az előbbiekkal ellentétben az elhunyt bal oldalára került a ló, feje Ny-i irányban az elhunyt karja és combja mellé, míg a lábak a ló feje után, egymás mögött, patarészükkel ugyancsak Ny-ra fordítva. A lábcsontokon fekvő kengyelek alapján ezekre került a nyereg. A 6. sírban az elhunyt bolygatás miatt hiányzó jobb lábszárcsontjainak helye mellett volt „két állati lábcsont”, talán ezekben is a ló lábának végeit azonosíthatjuk. A lószerszámok között a ló szájába helyezve került a sírba a zablá a 2. sírban, s hasonló helyzetet mutatnak a lókoponya orr-részén talált zablák a 3. és az 5. sírban is. Az elsőként említett csont oldalpálca szalagfonatos díszítése okán kiemelt figyelmet kapott kutatásunkban. A feltárási dokumentáció szerint azonban a sírban csak 1 db volt, s az is törötten és hiányosan került elő.

Sajnos az előkerült Berengár-érme a sír terminus post quem dátumát a 899. évnél pontosabban nem jelöli ki,³⁶⁵ de a leletanyagban a vékony huzalú csavart nyakperec segíthet talán még a datálásban. Ezeket a 10. század középső harmadától már használhatták,³⁶⁶ így feltételezhetjük, hogy a temetőt nyitó közösség a 10. század második negyedétől már megtelepedett itt.

365 Kovács 2011, 147.

366 Istvánovits 2003, 291.

VII. FELHASZNÁLT IRODALOM

- Balogh Bodor 2019.** Balogh Bodor Tekla: Gömbsorcsüngős fülbevalók a 10. századi Kárpát-medencében és kelet-európai kapcsolatrendszerük. In: Sudár Balázs–Türk Attila (szerk.): „*Hadak útján*” A népvándorlaskor fiatal kutatóinak XXIX. konferenciája. Absztraktkötet. Budapest 2019, 18–19.
- Bálint 1971.** Bálint Csanád: X. századi temető a szabadkígyós-pálligeti táblában. *Békés Megyei Múzeumok Közleményei*, 1. (1971) 49–88.
- Bálint 1977.** Bálint Csanád: A honfoglaláskor. In: Hajdú Péter – Róna-Tas András – Kristó Gyula (szerk.): *Bevezetés a magyar őstörténet kutatásának forrásaiba I/1.* Szeged 1977, 121–164.
- Bálint 1991.** Bálint Csanád: *Südungarn im 10. Jahrhundert.* Budapest 1991.
- Bella 1892.** Bella Lajos: Titkári jelentés az 1891. évről. *A Sopronmegyei Régészeti Társulat Második Évkönyve*, 2. (1892) 53–74.
- Bella 1889.** Bella Lajos: Újabb Soproni őseletekről. *Archaeologiai Értesítő*, 9. (1889) 361–366.
- Bella 1891.** Bella Lajos: Néhány Soproni leletekről. *Archaeologiai Értesítő*, 11. (1891) 57–61.
- Bella 1892.** Bella Lajos: Soproni ásatások. *Archaeologiai Értesítő*, 12. (1892) 320–326.
- Benkő 1992.** Benkő Elek: *A középkori Keresztúr-szék régészeti topográfiája.* Budapest, 1992.
- Bogácsi-Szabó et al. 2008.** Bogácsi-Szabó Erika–Blaszó Péter–Csányi Bernadett–Csósz Aranka–Kiss Dóra–Köhler Kitti–Langó Péter–Raskó István–Tömöry Gyöngyvér: Archeogenetikai vizsgálatok a Kárpát-medence 10. századi népességén. *Magyar Tudomány*, 2008/10. (2008) 1204–1216.
- Bokij–Pletnyova 1989.** N. M. Bokij–Sz. A. Pletnyova: Nomád harcos család 10. századi sírjai az Ingul folyó völgyében. *Archaeologiai Értesítő*, 116. (1989) 86–97.
- Bollók 2014.** Bollók Ádám: From Carolingian Europe to its periphery and back again. A brief contribution to the study of the last phases of Carolingian metallwork and the western European booty of the ancient Hungarians. *Zeitschrift für Archäologie des Mittelalters*, 42. (2014) 77–116.
- Bollók 2015.** Bollók Ádám: *Ornamentika a 10. századi Kárpát-medencében. Formatörténeti tanulmányok a magyar honfoglalás kori díszítőművészethez.* Budapest, 2015.
- Botalov et al. 2021.** S. G. Botalov–A. D. Tairov–A. V. Grudochko–S. R. Gazizova–A. V. Parunin: Aktjuba – Novij madaraskij juznom komplex za Urale. In: Труды Камской археолого-этнографической экспедиции. Вып. XIX. Perm 2021, 84–90.
- Bóna 1978.** Bóna István: Arpadenzeitliche Kirche und Kirchoff im südlichen Stadtgebiet von Dunaújváros. *Alba Regia*, 16. (1978) 99–150.
- Bóna 1996.** Bóna István: Dienes István, a honfoglalás kor régésze (1929–1995). In: Németh Péter (szerk.): *Tanulmányok, közlemények a honfoglalás emlékére 896–1996.* Nyíregyháza–Szabolcs 1996, 267–286.

- Bóna 1997.** Bóna István: A honfoglaló magyarság régészeti hagyatékának társadalomtörténeti tanulságai. *Magyar Tudomány*, 1997/12. (1997) 1451–1461.
- Bóna 2001.** Bóna István: Heves város településtörténete az újkőkortól az Árpád-korig. In: Petercsák Tivadar–Szabó József (szerk.): *Tanulmányok Hevesről*. Heves 2001, 7–29.
- Bökönyi 1974.** Bökönyi Sándor: *History of domestic mammals in Central and Eastern Europe*. Budapest, 1974.
- Börzsönyi 1912.** Börzsönyi Arnold: Gyömörei sírlelet a honfoglalás korából. *Archaeologiai Értesítő*, 32. (1912) 214–219.
- Brather 2001.** Sebastian Brather: *Archäologie der westlichen Slawen. Siedlung, Wirtschaft und Gesellschaft im früh- und hochmittelalterlichen Ostmitteleuropa*. Berlin, 2001.
- Cibin 2018.** M. V. Cibin: Среднее Подонье в IX–X вв. Археологический контекст Воробьевского погребения. In: Türk Attila–A. Zelenkov (szerk.): 3. *Nemzetközi Korai Magyar Történeti és Régészeti Konferencia*. Budapest 2018, 335–346.
- Dienes 1957.** Dienes István: A bashalmi (Szabolcs-Szatmár m.) honfoglaláskori magyar temető. *Archaeologiai Értesítő*, 84. (1957) 24–37.
- Dienes 1962.** Dienes István: Szakony. *Archaeologiai Értesítő*, 89. (1962) 266.
- Dienes 1962a.** Dienes István: Rábacsanak. *Régészeti Füzetek*, I/13. (1962) 54.
- Dienes 1966.** Dienes István: A honfoglaló magyarok lószerszámának néhány tanulsága. *Archaeologiai Értesítő*, 95. (1966) 208–234.
- Dienes 1970.** Dienes István: *A honfoglalás kora*. Budapest, 1970.
- Dienes 1972.** Dienes István: *A honfoglaló magyarok*. Budapest, 1972.
- Dienes 1973.** Dienes István: Honfoglalás kori veretes tarsoly Budapest-Farkasrétről. *Folia Archaeologica*, 24. (1973) 177–217.
- Dienes 1978.** Dienes István: Opponensi vélemények Bálint Csanád: Dél-Magyarország a X. században c. kandidátusi értekezéséről. *Archaeologiai Értesítő*, 105. (1978) 107–127.
- Erdélyi 1976.** Erdélyi István: Néprajzi jegyzetek Észak-Mongóliából. *Ethnographia*, 78. (1976) 122–126.
- Erdélyi 1989.** Erdélyi István: A fordító hozzászólása N. M. Bokij és Sz. A. Pletnyova cikkéhez. *Archaeologiai Értesítő*, 116. (1989) 98.
- Erdélyi 1995.** Erdélyi István: A honfoglaló magyarság régészeti emlékei a nyugati végeken. *Studia Nova*, 3/4. (1995) 93–100.
- Éry 1979.** Éry Kinga: Honfoglaló magyar csontvázleletek Szakonyból. *Arrabona*, 19–20. (1979) 177–182.
- Éry 1993.** Éry Kinga: Lengyel Imre 1934–1992. *Archaeologiai Értesítő*, 120. (1989) 85.
- Farkas 1992.** Farkas Gyula: Dr. Lengyel Imre András 1934–1992. *Anthropologiai Közlemények*, 34. (1992) 158–159.
- Fettich 1937.** Fettich Nándor: *A honfoglaló magyarság fémművessége*. Budapest 1937.
- Fettich 1965.** Fettich Nándor: *Das Awarzeitliche Gräberfeld von Pilismarót-Basaharc*. Budapest, 1965.

- FÉK.** Fehér Géza–Éry Kinga–Kralovánszky Alán: *A Közép-Duna-medence magyar honfoglalás- és kora Árpád-kori sírleletei*. Budapest, 1962.
- Fodor 1976.** Fodor István: Vorbericht über die Ausgrabungen am Szabolcs-Vontatópart und in Szabolcs-Kisfalud. *Acta Archaeologica Academiae Scientiarum Hungaricae*, 28. (1976) 371–382.
- Fodor 1996.** Fodor István: Endrőd. In: Révész László, Wolf Mária és M. Nepper Ibolya közreműködésével Fodor István (szerk.): *A honfoglaló magyarság*. Budapest 1996, 219.
- Fodor 1996a.** Fodor István: Szabolcs-Vontatópart. In: Révész László, Wolf Mária és M. Nepper Ibolya közreműködésével Fodor István (szerk.): *A honfoglaló magyarság*. Budapest 1996, 174.
- Fodor 1996b.** Fodor István: Tiszafüred-Nagykenderföldek. In: Révész László, Wolf Mária és M. Nepper Ibolya közreműködésével Fodor István (szerk.): *A honfoglaló magyarság*. Budapest 1996, 290–292.
- Fodor 1996c.** Fodor István: Csongrád-Vendelhalom. In: Révész László, Wolf Mária és M. Nepper Ibolya közreműködésével Fodor István (szerk.): *A honfoglaló magyarság*. Budapest 1996, 305–307.
- Fodor é. n.** Fodor Péter Ádám: Amiről a kengyelek mesélnek – új lehetőségek az avar kori régészetben. http://submicro.elte.hu/SEM_eloadas/Amir%C5%911%20a%20kengyelk%20mes%C3%A9nek%20Fodor.pdf letöltve: 2019.10.10.
- Friesinger 1977.** Herwig Friesinger: Beiträge zur Besiedlungsgeschichte des nördlichen Niederösterreich im 9.–11. Jahrhundert. *Mitteilungen der Prähistorischen Kommission*, 17–18. (1977) 44–85.
- Gáll 2013.** Gáll Erwin: *Az Erdélyi-medence, a Partium és a Bánság 10-11. századi temetői, szórvány- és kincsleletei*. Szeged, 2013.
- Gömöri 2000.** Gömöri János: *Az avar kori és Árpád-kori vaskohászat régészeti emlékei Pannóniában*. Sopron, 2000.
- Gömöri 2002.** Gömöri János: *Castrum Supron. Sopron vára az Árpád-korban*. Sopron, 2002.
- Géczi 1995.** Géczi Zsolt (ford.): Fuldai évkönyv. In: Kristó Gyula (szerk.): *A honfoglalás kor írott forrásai*. Szeged 1995, 188–193.
- Jerem 1974.** Jerem Erzsébet: Sopron-Bécsi domb. *Régészeti Füzetek*, I/27. (1974) 16.
- P. Hajmási–Kiss 2000.** P. Hajmási Erika–Kiss Gábor: Ikervár–Virág u. In: Kiss 2000, 41–118.
- Hanuliak 2004.** Milan Hanuliak: *Veľkomoravske pohrekiská. Pochovávanie v 9.-10. storočína územi Slovenska*. Nitra 2004.
- Horváth 2004.** Horváth Ciprián: Adatok a honfoglalás kori kő- és üvegbetéttel díszített fegyverek, tarsolyok és veretek kérdésköréhez. *Communicationes Archaeologicae Hungariae*, 2004 (2004) 151–171.
- Horváth 2005.** Horváth Ciprián: Hólyagos és négygömbös fejű gyűrűk honfoglaláskori sírokban. *Déri Múzeum Évkönyve*, 77 (2005) 121–148.
- Horváth 2014.** Horváth Ciprián: *Győr és Moson megyék honfoglalás és kora Árpád-kori temetői és sírleletei*. Szeged, 2014.

- Horváth 2016.** Horváth Ciprián: *Kora Árpád-kori temető Szombathely-Kisfaludy Sándor utca területén. S-végű karikaékszerek a kora Árpád-kori Nyugat-Dunántúlon.* Szombathely, 2016.
- Horváth 2020.** Horváth Ciprián: Dienes István régészeti kutatásai a Nyugat-Dunántúlon. *Szabolcs-Szatmár-Beregi Szemle*, 2020/II. (2020) 59–66.
- Horváth 2020a.** Horváth Ciprián: *Borsod, Abaúj és Zemplén megyék honfoglalás és kora Árpád-kori temetői és sírleletei.* Szeged–Budapest, 2020.
- Horváth 2021.** Horváth Ciprián: Szakony-Kavicsbánya cemetery from the age of hungarian conquest. *Ephemeris Hungarologica*, 2021/2. (2021) 289–314.
- Horváth 2022.** Horváth Ciprián: *Honfoglalás és kora Árpád-kori sírok, temetők és szórványleletek a Szobi és a Váci járás területén.* Budapest, 2022.
- Horváth 2022a.** Horváth Ciprián: Szakony-Kavicsbánya honfoglalás kori temetője. In: Hága Tamara Katalin – Kolozsi Barbara – Nagy Emese Gyöngyvér (szerk.): *Sötét idők hétköznapjai.* Debrecen 2022, 301–330.
- Istvánovits 2003.** Istvánovits Eszter: *A Rétköz honfoglalás és kora Árpád-kori leletanyaga.* Nyíregyháza–Budapest, 2003.
- Istvánovits–Révész 2003.** Istvánovits Eszter–Révész László: Tiszabездé–Harangláb-dűlő. In: Istvánovits 2003, 207–221.
- Jósa 1896.** Jósa András: A tiszabездéi honfoglaláskori temető. *Archaeologiai Értesítő*, 16. (1896) 385–412.
- Kiss 1986.** Kiss Attila: Die Goldfunde des Karpatenbeckens von 5–10. Jh. (Angaben zu den Vergleichsmöglichkeiten der schriftlichen und archäologischen Quellen. *Acta Archaeologica Academiae Scientiarum Hungaricae*, 38. (1986) 105–146.
- Kiss–Tóth 1998.** Kiss Gábor–Tóth Endre: Civitas a Karoling-korban. In: Kiss Gábor–Tóth Endre–Zágorhidi Czigány Balázs: *Savaria – Szombathely története a város alapításától 1526-ig.* Szombathely 1998, 83–99.
- Kiss–Tóth 2000.** Kiss Gábor–Tóth Endre: Szombathely–Szent Márton templom. In: Kiss 2000, 244–256.
- Kiss 2000.** Kiss Gábor: *Vas megye 10–12. századi sír- és kincsleletei.* Szombathely, 2000.
- Kissné Bendefy–Petkes–Türk 2016.** Kissné Bendefy Mária–Petkes Zsolt–Türk Attila: Újabb régészeti adatok a honfoglalás kori bőrművességhez (Sárbogárd-Tringer tanya 33. sír). In: S. Perémi Ágota (szerk.): *Hadak útján. A népvándorlás kor fiatal kutatóinak XXIII. konferenciakötete.* Veszprém 2016, 301–327.
- Komar 2018.** Olekszij Komar: *A korai magyarság vándorlásának történeti és régészeti emlékei.* Budapest, 2018.
- Kmoskó 2000.** Kmoskó Mihály: *Mohamedán írók a steppe népeiről.* Földrajzi irodalom I/2. Szerk.: Zimonyi István. Budapest, 2000.
- Korošec 1999.** Paola Korošec: *Nekropola na Ptujskem gradu turnirski prostor.* Ptuj, 1999.
- Košta–Tomková 2011.** Jiří Košta–Katerina Tomková: Olivovité korálky v raněstředověkých Čechách a jejich postavení ve středoevropském kontextu. *Památky Archeologické*, 102. (2011) 307–354.

- Košta–Tomková 2012.** Jiří Košta–Katerina Tomková: Olivenperlen – ein gemeinsames Kapitel frühmittelalterlicher Kulturgeschichte in Böhmen und Bayern. *Fines Transire*, 21. (2012) 199–214.
- Kovács 1982.** Kovács László: Die Waffen der landnehmenden Ungarn: Säbel, Kampfähnte, Lanzen. *Mitteilungen des Archäologischen Instituts der Ungarischen Akademie der Wissenschaften*, 10/11. (1982) 243–255.
- Kovács 1989.** Kovács László: *Münzen aus der ungarischen Landnahmezeit. Archäologische Untersuchung der arabischen, byzantinischen, westeuropäischen und römischen Münzen aus dem Karpatenbecken des 10. Jahrhunderts.* Budapest, 1989.
- Kovács 1995.** Kovács László: A Kárpát-medence kétélű kardjai a 10. század 2. feléből. Adattár. *Communicationes Archaeologicae Hungariae*, 1995. (1995) 153–189.
- Kovács 2001.** Kovács László: A magyar kalandozások. *A Makói Múzeum Füzetei*, 98. (2001) 5–16.
- Kovács 2011.** Kovács László: *A magyar kalandozások zsákmányáról.* Budapest, 2011.
- Kovács 2011a.** Kovács László: Bár személyesen megbeszélhattük volna! Megjegyzések Lengyel Imre biokémiai nem- és életkor-meghatározási eredményeihez. *Móra Ferenc Múzeum Évkönyve – Studia Archaeologia*, 12. (2011) 559–608.
- Kovács 2013.** Kovács László: A Kárpát-medence honfoglalás kori és kora Árpád-kori szállási és falusi temetői. Kitekintéssel az előzményekre. Vázlat. In: Révész László–Wolf Mária (szerk.): *A honfoglalás kor kutatásának legújabb eredményei. Tanulmányok Kovács László 70. születésnapjára.* Szeged 2013, 511–604.
- Kovács 2015.** Kovács László: *A Taktaköz 10–11. századi sír- és kincsleletei, valamint a tiszalúc-sarakadi 11. századi temető.* Budapest, 2015.
- Kovács 2016.** Kovács László: A IX/X–XII. századi ellentétes tájolású temetkezésekről. In: Csécs Teréz–Takács Miklós (szerk.): *Beatus homo qui invenit sapientiam. Ünnepi kötet Tomka Péter 75. születésnapjára.* Győr 2016, 361–378.
- Kovács 2018.** Kovács László: Temetési ékszerek (szalagkarperec, szalaglábperec, sima és hullámos huzalkarperec, huzallábperec). Jóna András Múzeum Évkönyve, 60. (2018) 163–206.
- Kovács 2019.** Kovács László: *Magyarhomorog-Kónya-domb 10. századi szállási és 11–12. századi falusi temetője.* Szeged-Budapest, 2019.
- Kőhegyi 1980.** Kőhegyi Mihály: Das landnahmezeitliche Gräberfeld von Madaras (Komitat Bács-Kiskun). *Acta Archaeologica Academiae Scientiarum Hungaricae*, 32. (1980) 205–239.
- Kürti 1979.** Kürti Béla: honfoglalás kori magyar temető Szeged-Algyőn. *Móra Ferenc Múzeum Évkönyve*, 1978–79/1. (1979) 323–347.
- Kürti 1998.** Kürti Béla: Temető és társadalom: módszertani megjegyzések a honfoglalás kori temetők elemzéséhez. In: Novák László (szerk.): *Az Alföld társadalma.* Nagykovács 1998, 67–85.
- Langer–Lőrinczy–Türk 2019.** Langer Dániel–Lőrinczy Gábor–Türk Attila: Szeged-Szabadkai út, Négyhalom dűlő honfoglalás kori leletei. Adatok a 10. századi rozettás lószerszámveretek értékeléséhez és elterjedéséhez az új keleti analógiáik fényében. In: Sudár Balázs–Türk

- Attila (szerk.): „*Hadak útján*” A népvándorlaskor fiatal kutatóinak XXIX. konferenciája. Absztraktkötet. Budapest 2019, 77–83.
- Langó 2020.** Langó Péter: Rovásjelek vagy keresztény térítés emlékei? In: Fehér Bence–Ferenczi Gábor (szerk.): Ősi írásaink. *Tanulmánykötet a Magyarságkutató Intézet által 2019. december 12–13-án rendezett konferencián elhangzott előadásokból.* Budapest 2020, 99–126.
- Langó 2021.** Langó Péter: Notes on the 10th–11th-century relations of female jewellery found in the Carpathian Basin with South-Eastern Europe reflected by two types of jewellery. *Antaeus*, 37. (2021) 91–172.
- László 1941.** László Gyula: *A koroncói lelet és a honfoglaló magyarok nyerge.* Budapest, 1941.
- Lengyel 1973.** Lengyel Imre: Paleoszerológiai vizsgálatok. *Anthropologiai Közlemények*, 17. (1973) 41–54.
- Lengyel 1975.** Lengyel Imre: *Paleoserology. Blood typing with the fluorescent antibody method.* Budapest, 1975.
- Léhner 2018.** Léhner Zita: Himod-Káposztáskertek 9-11. századi temetője. In: Czuppon Tamás (szerk.): *Hadak útján. A népvándorlaskor fiatal kutatóinak XXVIII. konferenciája. Absztraktfüzet.* Mosonmagyaróvár 2018, 11.
- Lőrinczy–Straub 2006.** Lőrinczy Gábor–Straub Péter: Az avar kori padmalyos temetkezésekről. Szempontok a Kárpát-medencei padmalyos temetkezések értékeléséhez. *Arrabona*, 44/1. (2006) 277–314.
- Makarova–Pletnyeva 1983.** Tat’ana I. Makarova – Svetlana A. Pletnyeva: Poâs znatnogo voina iz Sarkela. *Sovietskaja Arheologia*, 1983. (1983) 62–77.
- Maróti et al. 2022.** Zoltán Maróti – Endre Neparáczki – Oszkár Schütz – Kitti Maár – Gergely I. B. Varga – Bence Kovács – Tibor Kalmár – Emil Nyerki – István Nagy – Dóra Latinovics – Balázs Tihanyi – Antónia Marcsik – György Pálfi – Zsolt Bernert – Zsolt Gallina – Ciprián Horváth – Sándor Varga – László Költő – István Raskó – Péter L. Nagy – Csilla Balogh – Albert Zink – Frank Maixner – Anders Götherstörn Robert George – Csaba Szalontai – Gergely Szenthe – Erwin Gáll – Attila P. Kiss – Bence Gulyás – Bernadett Ny. Kovacsóczy – Szilárd Sándor Gáll – Péter Tomka and Tibor Török: The Genetic origin of Huns, Avars and conquering Hungarians. *Current Biology*, 32. (2022) <https://doi.org/10.1016/j.cub.2022.04.093>Article
- Mesterházy 1971.** Mesterházy Károly: Sarkad a tatárjárásig. In: Komoróczy Gyula (szerk.): *Tanulmányok Sarkad múltjából.* Sarkad 1972, 19–27.
- Mesterházy 1982.** Mesterházy Károly: Honfoglalás kori nyereg Ártándról. *A Bihari Múzeum Évkönyve*, 3. (1982) 51–67.
- Mesterházy 1989.** Mesterházy Károly: A Felső-Tisza-vidéki ötvösműhely és a honfoglalás kori emlékek időrendje. *Agria*, 25–26. (1989) 235–274.
- Mesterházy 1993.** Mesterházy Károly: A magyar honfoglalás kor régészetének ötven éve. *Századok*, 127. (1993) 270–311.
- Mesterházy 1995.** Mesterházy Károly: A magyar fejedelem és kísérete a 10. században. *Századok*, 129. (1995) 1033–1052.

- Mesterházy 1996.** Mesterházy Károly: Budapest-Farkasrét. Révész László, Wolf Mária és M. Nepper Ibolya közreműködésével Fodor István (szerk.): *A honfoglaló magyarság*. Budapest 1996, 367–368.
- Mesterházy 1996a.** Mesterházy Károly: Ártánd. Révész László, Wolf Mária és M. Nepper Ibolya közreműködésével Fodor István (szerk.): *A honfoglaló magyarság*. Budapest 1996, 211–214.
- Mesterházy 1996b.** Mesterházy Károly: A honfoglaló magyarok társadalma és a régészet. *Életünk*, 1996. (1996) 768–795.
- Mesterházy 1997.** Mesterházy Károly: A honfoglaló magyarok tárgyi emlékei. *Életünk*, 1997. (1997) 30–67.
- Mesterházy 1998.** Mesterházy Károly: Társadalmi struktúrák régészeti vizsgálata. In: Novák László (szerk.): *Az Alföld társadalma*. Nagykőrös 1998, 19–45.
- Mesterházy 2000.** Mesterházy Károly: Nagymorva díszgombok honfoglalás kori sírokból. *Communicationes Archaeologicae Hungariae*, 2000. (2000) 211–227.
- Mesterházy 2013.** Mesterházy Károly: A honfoglaló magyarok aranya. *Tisicum*, 22. (2013) 203–213.
- Mesterházy 2018.** Mesterházy Károly: Pántkarperecek a magyar honfoglalás korából. In: Varga Máté–Szentpéteri József (szerk.): *Két világ határán. Természet- és társadalomtudományi tanulmányok a 70 éves Költő László tiszteletére*. Kaposvár 2018, 187–230
- MRT 8.** Jankovich B. Dénes–Makkay János–Szőke Béla Miklós: *Magyarország Régészeti Topográfiája 8. Békés megye régészeti topográfiája. A Szarvasi járás (IV/2)*. Budapest 1989.
- Muraševa 2000.** Veronika Muraševa: *Drevnerusskie remennye nabornye ukrašeniâ (X–XIII vv.)*. Moskva, 2000.
- Muraševa 2006.** Veronika Muraševa: Kompositgürtel altrussischer Krieger aus dem 10. und dem Beginn des 11. Jahrhunderts. *Eurasia Antiqua*, 12. (2006) 353–368.
- Müller 2004.** Müller Róbert: Régészeti összefoglaló az Esztergályhorváti–Alsóbárándpusztán feltárt karoling-kori temetőről. In: Tóth Gábor (szerk.): *Karoling-kori emlékek. Régészet és antropológia*. Szombathely 2004, 9–31.
- M. Nepper 1994.** M. Nepper Ibolya: Honfoglalók a Hortobágy–Berettyó vidékén. In: Kovács László (szerk.): *Honfoglalás és régészet*. Budapest 1994, 151–160.
- M. Nepper 2002.** M. Nepper Ibolya: *Hajdú-Bihar megye 10–11. századi sírleletei*. Budapest, 2002.
- Nevizánszky 1999.** Nevizánszky Gábor: Magyar jellegű leletek Cseh- és Morvaországban. *Tudományos Füzetek*, 11. (1999) 125–139.
- Nováki 1958.** Nováki Gyula: Veszvény. *Régészeti Füzetek*, I/11. (1958) 63.
- Obenaus 2010.** Martin Obenaus: *Arpadenzeitliche Gräberfelder und Grabfunde des 10. bis 12. Jahrhunderts in Österreich*. Eisenstadt, 2010.
- Ottewelder–Děd–Barackova 2014.** Ottewelder–Děd–Barackova: Technical study of „Lumbé’s Garden cemetery jewellery. *Castrum Pragense*, 12. (2014) 163–288.
- Paúr 1886.** Paúr Iván: A soproni „Bécsi Domb” vaskori temetője. *Archaeologiai Értesítő*, 6. (1886) 97–114.

- Petkes 2015.** Petkes Zsolt: Fokosok, balták és bárdok. In: Petkes Zsolt–Sudár Balázs (szerk.): *Honfoglalók fegyverben*. Budapest 2015, 101–103.
- Petkes 2017.** Petkes Zsolt: Lószerszámok. In: Petkes Zsolt–Sudár Balázs (szerk.): *Hétköznapiak a honfoglalás korában*. Budapest 2017, 41–51.
- Petschko 2013.** Irene Maria Petschko: *Das karolingerzeitliche Gräberfeld von Pottenbrunn, Niederösterreich. Diplomarbeit*. Wien, 2013.
- Poláček 2000.** Lumír Poláček: A morva kereskedelem. In: Alfred Wiczorek–Hans-Martin Hinz (szerk.): *Európa közepe 1000 körül*. Stuttgart 2000, 96–97.
- Rejholcová 1974.** Rejholcová, Mária: Pohrebisko z 10.–12. storočia v Nových Zámkoch. *Slovenská Archeológia*, 22. (1974) 435–463.
- Rejholcová 1992.** Maria Rejholcová: Veľkomoravské pohrebisko v Levantovciach. *Študijné Zvesti*, 28. (1992) 251–278.
- Révész 1988.** Révész László: Gömbsorcsüngős fülbevalók a Kárpát-medencében. *Herman Ottó Múzeum Évkönyve*, 25–26. (1988) 141–159.
- Révész 1989.** Révész László: Lira alakú csatok a Kárpát-medencében. *Herman Ottó Múzeum Évkönyve*, 27. (1989) 513–541.
- Révész 1996.** Révész László: *A karosi honfoglalás kori temetők. Régészeti adatok a Felső-Tisza vidék X. századi történetéhez*. Miskolc, 1996.
- Révész 1997.** Révész László: Honfoglalás kori női sír Békéscsaba-Erzsébethelyen. *Móra Ferenc Múzeum Évkönyve – Studia Archaeologica*, 3. (1997) 169–196.
- Révész 1999.** Révész László: *Emlékezzetek utatok kezdetére... Régészeti kalandozások a magyar honfoglalás és államalapítás korában*. Budapest, 1999.
- Révész 2000.** Révész László: Hitelesítő ásatás a tuzséri honfoglalás kori temető területén. *Jósa András Múzeum Évkönyve*, 42. (2000) 7–32.
- Révész 2001.** Révész László: *Aranyszántás Balotán*. Kiskunhalas, 2001.
- Révész 2003.** Révész László: A bezdédi honfoglalás kori temető. Egy régészeti fikció nyomában. In: Istvánovits 2003, 432–441.
- Révész 2006.** Révész László: Magyar honfoglalás kori sírok keltezési lehetőségei. Régészeti keltezés – természettudományos keltezés. *Arrabona*, 44/1. (2006) 411–440.
- Révész 2006a.** Révész László: Auswertung der Funde. In: Falko Daim–Ernst Lauerermann (Hrsg.): *Das frühungarische Reitergrab von Gnadendorf (Niederösterreich)*. Mainz 2006, 119–158.
- Révész 2006b.** Révész László: A Gnadendorf-program. Gondolatok egy sír feldolgozása és bemutatása kapcsán. *Communicationes Archaeologicae Hungariae*, 2006. (2006) 297–302.
- Révész 2006c.** Révész László: Honfoglalás kori sír az alsó-ausztriai Gnadendorfban. *Csodaszarvas*, II. (2006) 1–40.
- Révész 2008.** Révész László: *Heves megye 10–11. századi temetői*. Budapest, 2008.
- Skriba 2010.** Skriba Péter: 9. századi település a Hosszú-víz völgyében (Vát–Telekes-dűlő, Vas megye). *Archaeologiai Értesítő*, 135. (2010) 209–244.

- Stadler 2006.** Peter Stadler: Radiocarbonatierungen von Skelettproben aus Gnadendorf und von Vergleichsfunden. In: Falko Daim–Ernst Lauerer (Hrsg.): *Das frühungarische Reitergrab von Gnadendorf (Niederösterreich)*. Mainz 2006, 107–118.
- Staššiková–Štukovská 2009.** Danica Staššiková–Štukovská: Sklovité a iné trosky z tzv. sklárskych pecí z Nitry. Podnet pre výskum historických technológií. *Študijne Zvesti*, 46. (2009) 105–111.
- Szenthe 2021.** Szenthe Gergely: A késő avar kor mint régészeti korszak és történeti problematika (Kr. u. 650/700–840/850). *Magyar Tudomány*, 182. (2021)
- Szenthe–Gáll 2022.** Szenthe Gergely–Gáll Erwin: Hortobágy–Árpusztaszer temető 49. és 50. sírja. A „strukturális integráció” kérdésköre és a magyar honfoglalás. In: Türk Attila (szerk.): *Hadak útján. A népvándorlaskor fiatal kutatóinak XXIX. konferenciája*. Budapest 2022, 399–420.
- Szentpétery 2020.** Szentpétery József: Az avar kor lovagjai. Tausírozott vasfalerás lovas temetkezések a Kárpát-medencében. In: Nemes Gábor (szerk.): *TOMKA 80. Ünnepi tanulmányok Tomka Péter köszöntésére*. Győr 2020, 547–562.
- Szilágyi 1994.** Szilágyi Katalin: Perlentypen aus dem X.–XII. Jahrhundert in Ungarn und ihre archäologische Bedeutung. *Památky Archaeologické*, 85. (1994) 75–110.
- Szőke 1962.** Szőke Béla: *A honfoglaló és kora Árpád-kori magyarság régészeti emlékei*. Budapest, 1962.
- Szőke 1982.** Szőke Béla Miklós: Ein charakteristischer Gebrauchsgegenstand des ostfränkischen Grenzgebietes: Das Eisenmesser mit Knochengriff. *Acta Archaeologica Academiae Scientiarum Hungaricae*, 34. (1982) 23–39.
- Szőke 1992.** Szőke Béla Miklós: Beziehungen zwischen dem Oberen Donautal und Westungarn in der ersten Hälfte des 9. Jahrhunderts (Frauentrachtzubehör und Schmuck). In: Falko Daim (Hrsg.): *Awarenforschungen II*. Wien 1992, 841–968.
- Szőke 1994.** Szőke Béla Miklós: Karoling-kori szolgálónépi temetkezések Mosaburg/Zalavár vonzáskörzetében: Garabonc-Ófalu I–II. *Zalai Múzeum*, 5. (1994) 251–313.
- Szőke 2010.** Szőke Béla Miklós: Mosaburg/Zalavár und Pannonien. *Antaeus*, 31–32. (2010) 9–52.
- Szőke 2014.** Szőke Béla Miklós: *A Karoling-kor a Kárpát-medencében*. Budapest, 2014.
- Szőke 2014.** Szőke Béla Miklós: A Kárpát-medence a Karoling-korban és a magyar honfoglalás. In: Sudár Balázs–Szentpétery József–Petkes Zsolt–Lezsák Gabriella–Zsidai Zsuzsanna (szerk.): *Magyar Őstörténeti Tanulmányok*. Budapest 2015, 31–42.
- Szőke 2019.** Szőke Béla Miklós: *A karoling-kor Pannóniában*. Budapest, 2019.
- Szőke–Vándor 1987.** Szőke Béla Miklós–Vándor László: *Pusztaszentlászló Árpád-kori temetője*. Budapest 1987.
- Szücsi 2019.** Süzcsi Frigyes: *Temetkezési szokások az avar kori Mezőföldön és az 5–10. századi térhasználati és kontinuitási kérdések*. Doktori értekezés. Esztergom, 2019.
- Szücsi 2020.** Süzcsi Frigyes: Egy különleges avar kori temető és a közösségi régészet. A csákbereány-orondpusztai tervásatás első eredményei. *Lancea Regis. A Közösségi Régészeti Egyesület Közleményei*, 2020/2. (2020) 1–11.

- Tomka 1969.** Tomka Péter: A sopron-présháztelepi IX. sz-i temető. *Arrabona*, 11. (1969) 59–91.
- Tomka 1975.** Tomka Péter: Adatok a Kisalföld avar kori népességének temetkezési szokásaihoz II. *Arrabona*, 17. (1975) 5–90.
- Tomka 2000.** Tomka Péter: Himod, Káposztás-keretek. *Régészeti Kutatások Magyarországon*, 2000. (2000) 147–148.
- Tomka 2000a.** Tomka Péter: Gräberfeld aus dem 9. Jh. in Páli-dombok. *Communicationes Archaeologicae Hungariae*, 2000. (2000) 177–210.210.
- Tomka 2010.** Tomka Péter: Teil eines Gräberfeldes aus der Karolingerzeit von Himod. *Antaeus*, 31–32. (2010) 199–223.
- Tovornik 1986.** Vlasta Tovornik: Die frühmittelalterlichen Gräberfeld von Gusen und Auhof bei Perg in Oberösterreich. *Archaeologica Austriaca*, 70. (1986) 413–460.
- Tóth 2014.** Tóth Anikó: *A nyíri Mezőség a 10–11. században*. Szeged 2014.
- Török 1973.** Török Gyula: *Sopronkőhida IX. századi temetője*. Budapest, 1973.
- Türk et al. 2021.** Türk Attila–Flesch Márton–Strohmayr Ádám–Oleg Fjodorov: A karosi honfoglalás kori temetők viselettörténeti és archeometriai kutatásának újabb eredményei. *Hermann Ottó Múzeum Évkönyve*, LV. (2021) 47–79.
- Uzsoki–Szőke 1960.** Uzsoki András–Szőke Béla: Honfoglaláskori magyar sírok Páliban. *Arrabona*, 2. (1960) 9–12.
- Varga 2013.** Varga Sándor: 10–11. századi padmalyos temetkezések a Kárpát-medencében. In: Révész László–Wolf Mária (szerk.): *A honfoglalás kor kutatásának legújabb eredményei. Tanulmányok Kovács László 70. születésnapjára*. Szeged 2013, 297–320.
- Varga 2017.** Varga Sándor: 10–11. századi temetők Röske határából. Veretes csizmák elterjedése a Kárpát-medencében. In: Balogh Csilla és Major Balázs közreműködésével Türk Attila (szerk.): *Hadak útján XXIV. A népvándorláskor fiatal kutatóinak XXIV. konferenciája*. Budapest–Esztergom 2017, 465–492.
- Vékony 1997.** Vékony Gábor: A Kárpát-medence népi-politikai viszonyai a IX. században. *Életünk*, 1997/10. (1997) 1145–1170.
- Vékony 2002.** Vékony Gábor: *Magyar őstörténet – Magyar honfoglalás*. Budapest, 2002.
- Vörös 2017.** Vörös István: Lótemetkezések. In: László Gyula: *A csákberény-orondpusztai avar kori temető*. Székesfehérvár 2017, 182–191.

VIII. SUMMARY

In a period of research on the age of the Hungarian conquest and the early Árpád period that are rather poor in written sources, the phenomena revealed by archaeological excavations play a prominent role. Naturally, these phenomena can only be properly exploited for research purposes if they are published in their entirety. This volume aims to contribute to this goal by presenting 6 cemeteries and scatter finds from the age of the Hungarian conquest and the early Árpád period in Western Transdanubia. Among the sites described, five were previously unpublished or only known from preliminary descriptions, and in the case of one site, the present publication complements our previous knowledge. The first cemetery was excavated at Himod-Káposztáskertek, where in 2000, under the leadership of Péter Tomka, a Carolingian cemetery was excavated along with 86 graves from a cemetery of the age of the Hungarian conquest and the early Árpád period. Taking into account that the excavated area is only 7 m wide, the grave field may contain several hundred graves. Unfortunately, we probably know only a minor part of the site, but even on this basis it seems possible that the population using the cemetery remained constantly in the area even after the arrival of the Hungarians in the 9th century. This could only be proven after a full excavation, but a few elements in the finds raise this possibility, even though the excavation is fragmentary. Similarly, only a part of the cemetery at Páli has been preserved, but presumably it contains fewer graves than the one at Himod. The finds are rather poor, and the period of use within the 10th century could certainly be shortened to a few decades, but the question is to which phase of the century. At Rábacsanak, a graveyard of about 15 graves was almost completely destroyed by sand quarrying, but the accounts of the finders and the fragmentary finds suggest a cemetery rich in finds. Of particular note are a gold ring, a sabre with a bronze guard and an almost unparalleled gilded silver horse harness mount set. In the spring of 1961, a graveyard with 7 graves from the age of the Hungarian conquest was discovered in a gravel pit near Szakony. The graves of 1 man, 2 women and 4 children were documented in the fully excavated cemetery; the nature and geographical location of the site already attracted particular attention during the research, helping to determine the former extent of the settlement area. Biochemical research identified consanguineal relations between the deceased, thus the site is to this day often defined as a small-family cemetery. It was mainly the finds from horse burials that attracted attention in the material, and it is in this cemetery that the presence of metal-mounted harnesses used by men was first observed authentically. The observations made in connection with the female grave no. 6 also led to the first authentic reconstruction of a saddle decorated with silver plates. The research also revealed the Carolingian origin of a harness ornament from grave no. 7 and the almost exact Eastern European parallels of one of the rosette mounts. A new and interesting combination was the olive bead and plate button from grave no. 6; examples of the former have only recently become known from Hungarian cemeteries previously thought to be devoid of finds in this respect.

No less interesting is the question of the East European parallels of harness mounts or parts of them, which do not exclude the possibility that they were made further east of the Carpathian Basin. Of course, it cannot be ruled out that the similarities can be interpreted as traces of a system of contacts with the East that existed in the 10th century. The possibility suggested by scientific dating of the cemetery to the end of the 9th century or the early decades of the 10th century, cannot be dismissed. In the case of the deceased, the archaeogenetic analysis of the assessable samples refuted the existence of any kinship links, so it is certain that it was not the members of a small family based on consanguinity who were laid to rest in the Répce Valley sometime in the early 10th century. Based on the finds, it is possible that the Hungarians were already present in the northern part of Western Transdanubia before the hitherto assumed year of 900³⁶⁷. Unfortunately, a part of a 10th-century cemetery in Veszvény was also destroyed by sand mining; in addition to several horse burials, it is worth mentioning a bit with a carved bone side rod among the finds.

367 Horváth 2021.

IX. FÜGGELÉK

VARGA GERGELY ISTVÁN-NEPARÁCZKI ENDRE-TÖRÖK TIBOR

ARCHEOGENOMIKAI ADATOK SZAKONY-KAVICSBÁNYA HONFOGLALÁS KORI TEMETŐJÉBŐL

Kérdésfeltevés

A Szakony-Kavicsbánya területén feltárt honfoglalás kori temetőrészlet 7 sírból áll, melyekben egy felnőtt férfi és két felnőtt nő mellett négy gyermek maradványait találták. A régészeti, antropológiai és paleoszerológiai vizsgálatok után valószínűsíthető volt, hogy családi temetkezésről van szó^{1,2}. Az archeogenetikai és -genomikai módszerek segítségével több kérdést is megvizsgáltunk: valóban egy család tagjainak maradványait rejti-e a temető; milyen volt a feltárt maradványok genetikai származása; bevándorlók voltak-e vagy helybeliek?

Alkalmazott módszerek

A jelen dolgozatban csak a módszertan lényegét taglaljuk, a részletek elérhetők a Maróti és mtsai 2022³ közleményben. Mivel a teljes genomszekvenáláshoz megfelelő mennyiségű és minőségű DNS a foggyökérben és a sziklacsontban (*pars petrosa*) őrződik meg, így csak az öt, koponyával rendelkező maradványból vettünk mintát (1. táblázat). A DNS-kivonás mind az öt vizsgált egyén esetén sziklacsontból történt. Az izolált DNS-ből új generációs szekvenáló könyvtárakat készítettünk, majd az endogén DNS-tartalmat alacsony mélységű shotgunszekvenálással állapítottuk meg, ezt követően a könyvtárakat teljes genomszekvenálásra küldtük.

Az egyének mitokondriális haplocsoportját (anyai leszármazási vonal) haplogrep 2.0 szoftverrel, az Y kromoszómás haplocsoportot (apai leszármazási vonal) az ISOGG 2020 markerzettje alapján a Yleaf szoftverrel határoztuk meg. Az anyai vonalak filogenetikai elemzéséhez a Maár és mtsai 2021⁴ publikációban közölt archaikus, illetve modern mitokondriális genom adatbázisokat használtuk, míg az apai vonalak vizsgálatát a laborunkban készített, még közöletlen adatbázis alapján végeztük. A vizsgált egyének rokonsági viszonyainak pontos megállapításához a PCAngsd algoritmus laborunkban továbbfejlesztett változatát alkalmaztuk, mellyel így

még negyedfokú rokonságot is nagy biztonsággal ki tudunk mutatni, azonban ennél távolabbi kapcsolatot ilyen régi minták esetén már csak bizonytalanul detektálható ⁵.

A vizsgált egyének genomösszetételét, valószínű genetikai származását a szakirodalomban széleskörűen használt, nem modellfüggő és modellfüggő populációgenetikai algoritmusok segítségével analizáltuk. A szakonyi mintákat más, honfoglalás kori mintákkal együtt vizsgáltuk, és több ezer archaikus és modern genomhoz hasonlítottuk.

A főkomponens elemzés (principal component analysis, PCA) egy nem modellfüggő módszer, mely a genomokat hasonlóságuk szerint csoportosítja egy kétdimenziós genomikai térképen úgy, hogy az egymáshoz hasonló genomok egymás közelébe kerülnek. Honfoglaló genomjainkat egy 1300 modern eurázsiai genom felhasználásával létrehozott háttérre vetítettük. A PCA által kirajzolt „genomikai térkép” jól korrelál az egyének földrajzi származásával.

Az ADMIXTURE szoftver egy sok lókuszos, egy nukleotid polimorfizmus (single nucleotide polymorphism, SNP) genotípus adatkészletekből „maximum likelihood” becslések alapján határozza meg az egyének genomkomponenseinek valószínű eredetét. Az ADMIXTURE hét olyan genomalaptípust talált, melyekből az eurázsiai genomok jól kikeverhetők; ezek a modern kínai (Han/She), modern szamojéd (Nganaszan), nyugat-európai halász/vadász (European Western Hunter-Gatherers, WHG), ősi észak-eurázsiai (Ancient North Eurasians, ANE), újkőkori iráni földművelő (Iran_N), újkőkori anatóliai földművelő (Anat_N), és újkőkori európai földművelő (Eur_N). Ezen genomkomponensek mentén jellemeztük a honfoglalókat és a különböző egykori népségeket.

Az outgroup F_3 -statisztika a közös genetikai sodródás mértékét méri két populáció között, ami egy távoli közös őstől (outgroup) való elválást követően történt. Az F_3 érték a populációk hasonlóságának jó mérőszáma, a közös genetikai múlt indikátora.

A qpAdm egy olyan modell alapú statisztikai módszer, mely alkalmas egy vizsgált népesség forrásainak azonosítására. A genomok összetétele alapján kiválasztja a vizsgált népesség legvalószínűbb forrásait, és kiszámítja a keveredés arányát is. Ehhez meg kell adnunk a lehetséges forráspopulációkat és egy referencia populációlistát. Annak érdekében, hogy a honfoglalók etnogenezésének időbeliségét is feltárjuk kétféle qpAdm vizsgálatot végeztünk: az ún. disztális qpAdm vizsgálatban a vaskort megelőző népségeket használtunk forrásként, ezzel azonosítani tudtuk a népességfejlődés korai, a bronzkor végéig tartó szakaszát. Az ún. proximális qpAdm vizsgálatban vaskori és annál fiatalabb genomokat adtuk meg lehetséges forrásként, ezzel pedig a vizsgált minták közvetlen őseit tudtuk azonosítani.

Eredmények és megvitatásuk

A vizsgált maradványok fontosabb jellemzőit és a szekvenálás eredményeit az 1. táblázatban szemléltetjük. A DNS-kivonás és a könyvtárkészítés mind az öt vizsgálatba bevont minta esetén sikeresen megtörtént. A könyvtárak endogén (humán) DNS-tartalma 5,6%-tól 62,2%-ig terjedt. A kromoszomális nem vizsgálata a felnőtt maradványok esetén igazolta az antropológiai

nemmeghatározás eredményeit, és a gyermekmaradványok nemét is sikeresen meghatároztuk: mind a két vizsgált gyermek nőnemű volt.

Labor azonosító	Leltári szám	Antropológiai nem és életkor becslés	Endogén DNS tartalom	Kromoszómális nem	Mitokondrium haplocsoport	Y kromoszóma haplocsoport
SZAK-1	11738	52–61 éves férfi	5,60%	férfi	T2d1b1	N1a1a1a1a2~
SZAK-2	11739	1,5–2 éves gyermek	n.a.	n.a.	n.a.	n.a.
SZAK-3	11740	7–8 éves gyermek	n.a.	n.a.	n.a.	n.a.
SZAK-4	11741	4,5–5,5 éves gyermek	40,30%	nő	HV4a2a	n.a.
SZAK-5	11742	4–5 éves gyermek	62,20%	nő	H	n.a.
SZAK-6	11743	51–57 éves nő	22,50%	nő	A16	n.a.
SZAK-7	11744	28–32 éves nő	50,10%	nő	D5a1	n.a.

1. táblázat: A vizsgált minták adatai. A SZAK-2 és SZAK-3 maradványokat nem vontuk be a genetikai vizsgálatokba. Minden vizsgált maradvány teljes genomját sikeresen megszekvenáltuk, és meghatároztuk az apai és anyai leszármazási vonalaikat (haplocsoport). A Mitokondrium haplocsoport oszlopban a színek a haplocsoport elterjedését jelzik: zöld – eurázsiai; kék – európai és közel-keleti; sárga – ázsiai.

Mind az öt egyén mitokondriális DNS-szekvenciája különböző haplocsoportokba tartozott. Ez arra utalt, hogy nem álltak közvetlen anyai ági rokonságban egymással (1. táblázat). A SZAK-4 és SZAK-5 minták Európában és a Közel-Keleten elterjedt haplocsoportba tartoztak, a két felnőtt nő haplocsoportja Ázsiában a leggyakoribb, míg a felnőtt férfi Eurázsia-szerte elterjedt, de valószínűleg szibériai eredetű haplocsoportba sorolódott. Az egyetlen férfimaradvány Y kromoszóma szekvenciája az N1a1a1a1a2 haplocsoportba tartozott az N-CTS1223S-NP marker alapján (1. táblázat). A haplocsoport legkorábbi megjelenését a késő vaskorból, a nyugat-szibériai erdős sztyeppi Sargat kultúrához tartozó maradványokban detektálták⁶, nagy számban fordult elő a honfoglaló magyarokkal kapcsolatba hozott Uyelgi temetőben⁷, és a honfoglaló elit számos maradványa esetében is ezt az apai vonalat azonosították^{8,9}.

Bár a mitokondrium-szekvenciák nem jeleztek közvetlen rokoni kapcsolatot az egyének között, a teljes genomok vizsgálatával lehetőségünk volt a rokonsági viszonyok pontos megállapítására. A csoportunkban továbbfejlesztett módszer segítségével összesen öt, távoli, legalább ötöd fokú rokonsági kapcsolatot azonosítottunk (2. táblázat). Ez azt igazolja, hogy a temetőben nem egy kis család tagjai nyugodtak, sokkal valószínűbbnek tűnik, hogy egy igen rövid ideig a térségben tartózkodó nagy család vagy törzs tagjait rejthették a feltárt sírok, akik távoli rokonságban álltak egymással. Az egyetlen kivételt a SZAK-5 egyén jelenti, aki a vizsgált egyének egyikének sem volt rokona.

	SZAK-1	SZAK-4	SZAK-5	SZAK-6	SZAK-7
SZAK-1	-	≥5. fok	nem kimutatható	≥5. fok	nem kimutatható
SZAK-4	-	-	nem kimutatható	≥5. fok	≥5. fok
SZAK-5	-	-	-	nem kimutatható	nem kimutatható
SZAK-6	-	-	-	-	≥5. fok
SZAK-7	-	-	-	-	-

2. táblázat: A rokonsági fok becslés eredménye. Távoli rokoni kapcsolatokat azonosítottunk a temetőben. SZAK-5 nem volt rokona a többi vizsgált egyének.

A genomelmzést a PCA módszerrel kezdtük (1. ábra). A honfoglalás kori mintáink ezen a térképen egy jól körülírható „genetikai sávban” helyezkednek el. Ezen sáv európai végén (az ábra bal oldalán) található minták európai genomokra hasonlítanak legjobban, valószínűleg a helybeli népesség leszármazottai lehetnek. A sáv keleti végén elhelyezkedő minták (az ábra közepén, pirossal bekarikázva) nem tartalmaznak európai bélyegeket, így a honfoglalók ázsiai magpopulációjaként első generációs bevándorlóknak tekinthetők (Conq_Asia_Core). Genom-

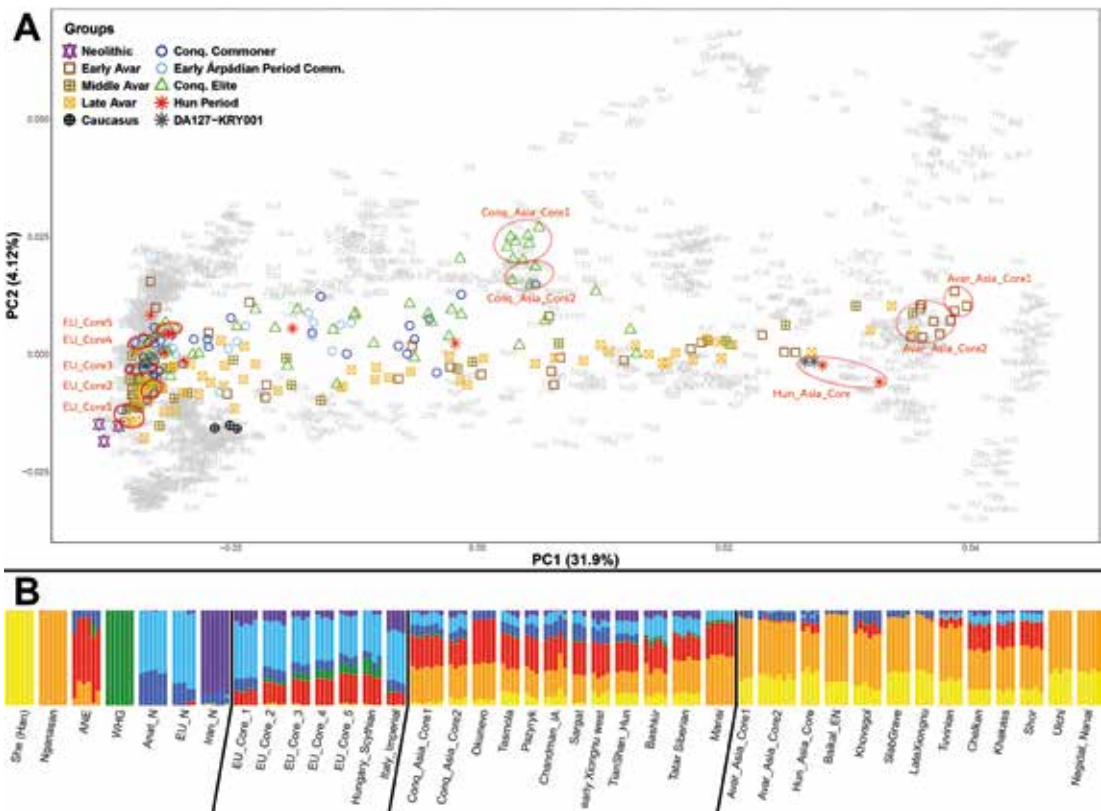

1. ábra: A PCA elemzés eredménye. A szakonyi egyének, egy kivétellel a honfoglalók ázsiai magcsoportjába térképeződtek (Conq_Asia_Core, piros karika). A kivételt jelentő SZAK-5 egyén az európai népességek közé térképeződött, valószínűleg Kárpát-medencei helybeli származású volt.

jük legjobban a ma élő tatárokéra és baskírokéra hasonlít. Archaikus minták közül ázsiai szkíta és ázsiai hun genomok térképeződtek legközelebb ehhez a csoporthoz: Okunevo (Tuva), szi-bériai szkíták (Tuva, Kazahsztán), Central-Saka (Kazahsztán), Pazyryk (Altáj), Sagly (Mongólia), Xiongnu (Mongólia). A genetikai sáv középső részére térképeződő genomok nagy részéről kimutattuk, hogy a bevándorlók és a helybeli lakosok leszármazottai. A szakonyi minták egy kivétellel az ázsiai magcsoporthoz tartoznak, vagyis első generációs bevándorlók voltak. Az egyetlen kivétel ez esetben is a SZAK-5 egyén jelentette, aki az európai minták közé térképeződött, valószínűleg helybeli lehetett. További vizsgálatainkban a bevándorló csoport vizsgálatára koncentráltunk, hiszen kulcsszerepük van a honfoglalók eredetének megértésében.

Az ADMIXTURE elemzés segítségével megállapítottuk a mintáink genomját felépítő alapvető komponenseket (3. táblázat). A szakonyi genomokban, a többi honfoglaló bevándorlóhoz hasonlóan a szamojéd (Ngan) és az ősi észak-eurázsiai (ANE) komponensek voltak a legnagyobb arányban, és jelentős volt bennük az újkőkori európai és anatóliai földművelő bélyeg is (Eur_N és Anat_N). Alacsony mértékű kínai (Han) és újkőkori iráni földművelő (Iran_N) hatás mellett elhanyagolható mértékű nyugat-európai halász/vadász komponens (WHG) volt kimutatható. Ez a vizsgálat megerősítette a PCA során kapott eredményeket: az archaikus genomok közül a leghasonlóbb mintázatot ázsiai szkíta és ázsiai hun minták adták, míg a modern populációk közül a baskírok és a tatárok.

Azonosító	Iran_N	Eur_N	Anat_N	WHG	ANE	Ngan	Han
SZA-154	5%	15%	8%	3%	27%	33%	10%
K2-29	8%	16%	6%	2%	25%	35%	9%
K3-6	7%	15%	11%	2%	25%	33%	6%
KeF1-10936	2%	14%	10%	0%	32%	38%	4%
LB-1432	2%	14%	12%	1%	34%	35%	3%
MH-23S	5%	12%	9%	4%	31%	38%	1%
SZAK-1	3%	15%	12%	0%	29%	36%	6%
SZAK-4	4%	13%	7%	2%	34%	38%	3%
SZAK-6	1%	14%	12%	1%	32%	36%	4%
SZAK-7	2%	11%	9%	3%	32%	40%	2%
TCS-2	5%	14%	8%	2%	29%	36%	5%

3. táblázat: A honfoglalók ázsiai magcsoportjának Admixture-elemzése. A táblázat tartalmazza mind a 12 mintát, melyek a Conq_Asia_Core csoportba tartoztak. A szakonyi maradványok értékeit színekkel kiemeltük a jobb átláthatóság kedvéért. Megfigyelhető, hogy a vizsgált egyének a többi honfoglalóhoz nagyon hasonló komponensekkel rendelkeztek. Legnagyobb arányban szamojéd (Ngan) és ősi észak-eurázsiai (ANE) komponenseket hordoztak, de jelentős volt bennük az újkőkori európai és anatóliai földművelő elem is (Eur_N és Anat_N). Alacsony százalékban tartalmazott a genomjuk kínai (Han) és újkőkori iráni földművelő (Iran_N) bélyeget, valamint elhanyagolható mértékű nyugat-európai halász/vadász komponenst is (WHG).

A modellfüggő genomvizsgáló módszerek alkalmazása során a honfoglalók ázsiai magcsoportját alkotó egyéneket hasonlóságuk alapján egyetlen csoportba vontuk össze. Az f3 statisztikai vizsgálat azt mutatta, hogy ezzel a magcsoporttal legjelentősebb közös genetikai múlttal a Szibériában élő, uráli nyelveken beszélő népségek rendelkeznek: nganaszanok (szamojéd), manysik (ugor), szelkupok (szamojéd) és enyecék (szamojéd). Közülük is a leghasonlóbbak legközelebbi nyelvrokonaink, a manysik voltak. Ez arra utalt, hogy ezekkel a népekkel közös evolúciós utat jártak be a honfoglalók, vagyis közös az eredetük.

Mivel a honfoglaló magcsoport a manysikkal közös eredetűnek bizonyult, a további vizsgálatokban együtt vizsgáltuk a két népcsoportot. A disztális qpAdm vizsgálat megerősítette a honfoglalók és a manysik közös eredetét (2. A ábra), mivel mindkét csoport genomjának nagyobbik része közös ősökől volt modellezhető, mégpedig a késő bronzkorban az eurázsiai sztyeppén élt Mezhovskaya kultúra népségéből és a nganaszanokból. A modellek a hasonlóság mellett komoly eltéréseket is jeleztek, mert a honfoglalók genomja jelentős mennyiségű

A

Disztális vizsgálat:

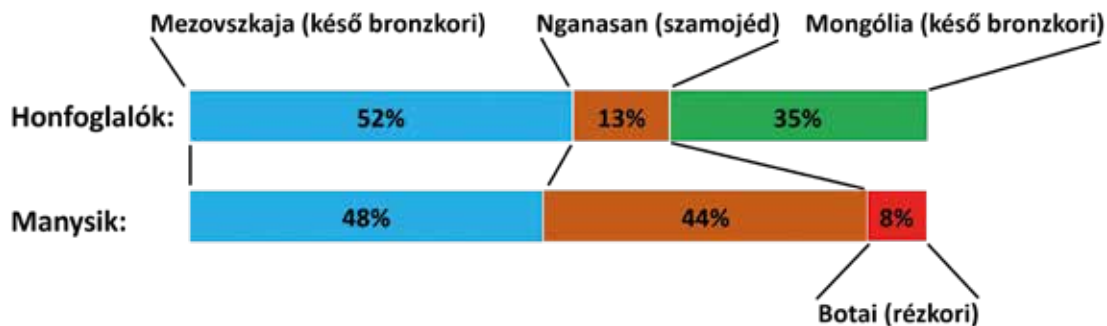

B

Proximális vizsgálat:



2. ábra: A qpAdm elemzés eredménye. A) a disztális qpAdm vizsgálat eredménye. Megfigyelhető a honfoglalók és a manysik genomjának nagyfokú hasonlósága, ami a népcsoportok közös eredetére utal. **B)** a proximális qpAdm vizsgálat eredménye. A honfoglalók a manysikkal közös komponens mellett jelentős arányban hordoztak szarmata és hun eredetű genomelemeket.

Mongóliából származó összetevőt is tartalmazott. A proximális qpAdm elemzés szintén igazolta a manysi–honfoglaló közös származást, mivel a honfoglaló genomok fele valóban manysi genomokból volt modellezhető (2. B ábra). Emellett fény derült a különbségek eredetére is, mert a honfoglalókban erre rétegződött egy jelentős, szarmatákhoz köthető réteg és egy kisebb mértékű, hunoktól származtatható réteg is. Ez utóbbi két réteg tartalmazza a késő bronzkori mongóliai bélyegeket. A genomokból a keveredések idejét is meg tudtuk határozni, a szarmata keveredés i. e. 600–400 között a korai szarmata periódusban történt, míg a hun keveredés i. sz. 200–300 között.

Eredményeink alapján a honfoglalók ősei és a manysik a bronzkorban egy népcsoportot alkothattak, amely az Urál és az Altáj vidéke közötti erdős sztyeppén élhetett az ázsiai szkíták között. Később ez a népesség kettészakadt, a manysik északra vándoroltak, és elszigeteltségükben megőrizték bronzkori genomjukat. A honfoglalók ősei ezzel szemben a sztyeppén maradtak, és ott a vaskorban szarmatákkal, majd az ókor végén hunokkal keveredtek, így jött létre a honfoglalók ázsiai magcsoportjára jellemző genomkompozíció. A Szakony-Kavicsbánya területén feltárt egyének is ebbe az első generációs honfoglaló magcsoportba tartoztak. Genomikai jellemzőik és gazdag sírmellékleteik egyaránt arra utalnak, hogy a honfoglalók közép-ázsiai eredetű elit rétegéhez tartoztak. Azonban a korábbi feltevésekkel szemben nem alkottak egy családot, inkább egy nagyobb közösség tagjai lehettek, amely rövidebb ideig élhetett és temetkezhetett Szakony környékén.

HIVATKOZÁSOK

- ¹Lengyel I.: Paleoserology. Blood typing with the fluorescent antibody method. Budapest, 1975.
- ²Éry K.: Honfoglaló magyar csontvázleletek Szakonyból. *Arrabona* 19–20 (1977–78) [1979] 177–182.
- ³Zoltán Maróti, Endre Neparáczi, Oszkár Schütz *et al.* 2022. The genetic origin of Huns, Avars and conquering Hungarians. *Current Biology* Volume 32, Issue 13, 11 July 2022, Pages 2858-2870.e7
- ⁴Kitti Maár, Gergely I. B. Varga, Bence Kovács *et al.* 2021. Maternal Lineages from 10–11th Century Commoner Cemeteries of the Carpathian Basin. *Genes* 12, 460.
- ⁵Emil Nyerki, Tibor Kalmár, Oszkár Schütz *et al.* 2022. An optimized method to infer relatedness up to the 5th degree from low coverage ancient human genomes. *bioRxiv*.doi: <https://doi.org/10.1101/2022.02.11.480116>
- ⁶Guido Alberto Gnechi-Ruscione, Elmira Khussainova, Nurzhibek Kahbatkyzy *et al.* 2021. Ancient genomic time transect from the Central Asian Steppe unravels the history of the Scythians. *SciAdv.* 26;7(13):eabe4414.
- ⁷Csáky, V., Gerber, D., Szeifert, B. *et al.* 2020. Early medieval genetic data from Ural region evaluated in the light of archaeological evidence of ancient Hungarians. *SciRep* 10, 19137
- ⁸Endre Neparáczi, Zoltán Maróti, Tibor Kalmár *et al.* 2019. Y-chromosome haplogroups from Hun, Avar and conquering Hungarian period nomadic people of the Carpathian Basin. *Sci. Rep.* 9, 16569.
- ⁹Fóthi, E., Gonzalez, A., Fehér, T. *et al.* 2020. Genetic analysis of male Hungarian Conquerors: European and Asian paternal line ages of the conquering Hungarian tribes. *Archaeol Anthropol Sci* 12, 31

VÖRÖS ISTVÁN

A SZAKONY HONFOGLALÁS KORI TEMETŐRÉSZ LOVAI

Szakonyban 1961 tavaszán Dienes István (MNM) és Nováki Gyula (Liszt Ferenc Múzeum, Sopron) az „Első Ötéves Terv” Tsz. területén fekvő Kavicsbányában leletmentés alkalmával 3 honfoglalás kori lovas sírt tárt fel. A szakonyi honfoglalás kori sírok állatcsontleletei a MNM. Archaeozoológiai Gyűjteményében vannak elhelyezve: Ltsz.: 61.29.1.-64., 62.40.1.-3., 68.15.1.-4. A sírok állatfajait és a lovak csontjainak méreteit Bökönyi Sándor 1974-ben közölte először (400., 539., 544. 546., 550., 551.). A lovak marmagasságának kiszámítását Vitt-módszerrel (1952) végeztem.

1. sír. Férfi (52–61 éves) feldúlt lovas sír, ménló ca. 4 éves

Összehajtott koponyás lóbőr a sír ÉK-i sarkában, terjedelme ca. 60 x 45 cm. A lóbőr sírba helyezésekor a Homo mindkét lábfejét jobbra (D-i irányba) fordították.

A ló feje a sír ÉK-i sarkában, a Homo bal oldali lábfeje mellől (É-ra) a sír K-i végéig, Ny-i tájolásban az állára volt helyezve. Az arc orri része beszakadt. A lábvégek a lófej mellett kétoldalt, vele párhuzamosan, azonos irányban feküdtek. A hátulsó lábvégek (s. - d. mt.- ph.-ok) a lófej jobb oldalán (É-ra), a belső lábvég részben a koponya alatt, a külső mellette jobbra, mindkettő a ventralis oldalán feküdt. A mellső lábvégek (s. - d. mc.-ph.-ok) a ló fejétől balra (D-re), a Homo bal oldali lábfej vonalban dorsalis oldalukra fektetve kerültek elő. A belső lábközépcsont (mc.) ujjcsontjai – bal oldali (DNy-i) irányban – keresztben feküdtek a külső lábközépcsont (mc.) jobbra fordult (ÉNy-i irányú) ujjcsontjain.

Ló részleges csontváza:

Fej: a koponya több darabra széttört, a vékony falú homlokcsont (frontale) egyben maradt [frontale h. (Op-N) 217 mm, a frontale sz. (Ect-Ect) 200 mm, az agytek sz. (eu-eu), a supraorbitalék közötti táv. (Sp-Sp) 147 mm]. Az állcsonti (maxilla) fogazat: az áll közötti csontban (intermaxilla) s. I¹⁻², - d. I¹⁻²⁻³ (a 3. váltódig, áttörte az alv.-t), s. maxilla db (P²⁻⁴, - M¹⁻³), d. különálló fogak P²⁻⁴, - M¹⁻³, (a P⁴ és az M³ teljes rágófelülete még nem alakult ki). Az állkapocs (mandibula) kisméretű, alacsony, rövid corpus, a s. corpus + diastema + metszőfogi része (pars incisiva) egyben, fogazat: s. I₁₋₂, - d. I₁₋₂₋₃ (váltódig, áttörte az alv.-t), s. - d. C (váltódig), P₂₋₄, - M₁₋₃, a d. mandb. több darabra tört, hiányos P₂₋₄, - M₁₋₃ (a P₄ és az M₃ teljes rágófelülete még nem alakult ki).

Végtagok: mellső lábvége: 6 db carplale (3 s. - 3 d.), s. - d. mc, s. - d. mc₂ (a s. - d. mc-al ösz-szenőtt), s. mc₄ különálló, s. - d. ph. I.-II.-III.; hátulsó lábvége: s. - d. astragalus, s. - d. calcaneus, 6 db tarsale (3 s. - 3 d.), s. - d. mt, s. mt₄, d. mt₂₊₄, s. - d. ph. I., d. ph. II., s. - d. III., 1 db sup. sesamoideum, farokcsigolya (vert. caudalis, az alsó régióból).

A ló neme: mén, életkora ca. 4 év, marmagassága 140,8 cm, közepes testmagasságú, a mc. karcsúsági index értéke 15,2 - 15,2, középkarcsú. Ltsz. 61.29.1-21

Ételadomány: fiatal, 1<1½ éves csikó bal oldali combja (combsont, sin. femur diph. db, prox. dist. epiphísis hiányzik. nem csontosodott el), a Homo koponyája mögött Ny-ra, (rajz 102.). Ltsz.: 62.40.1.

Lószerszámzat:

A ló fejéről a kantárvat leszakadt, a zabla helyzetéről nincs említés. A ló áll és állkapocs diastema részén zablától származó barna folt nem található.

A zabla nagyméretű, töredékes, hiányos (1 oldalpálca hiányzik), vas oldalpalcás, két oldalkarikás csuklós szájvasú zabla. Az öntött szájvas durva, szögletes, éles peremű. A szájvas tagjai közepén ívelt, domború kiemelkedés található. A vas oldalpálca rövid, vékony, kerek keresztmetszetű. Az oldalpálca füle alul keskeny Δ-alakú lemez, keskeny nyakkal és téglalap alakú fejjel.

A kengyel Δ-alakú széles, aszimmetrikus kengyelpár, töredékes (mindkét kengyel talpa le-tört, egyik szára hiányos). A kengyel belső (ló oldala felőli) szára meredekebb, a külső szára hosszabb, kifelé nagyobb ívű, a kengyeltalp széles, a külső szár felé emelkedik. A kengyelfül négyzet alakú. 1 kengyel a lófej mellett (É-ra), a ló hátulsó lábközépcsontjain feküdt (rajz 97.).

6. sír. Női (51–57 éves) lovas sír, a ménló életkora 10<11 év.

Összegöngyölt koponyás lóbőr a sír ÉK-i felében, terjedelme: lófej ca. 50 x 20/25 cm + mögötte a lábvégek ca. 30/35 x 20 cm. A lóbőr és a rá helyezett nyereg sírba tételekor a Homo bal oldali lábszárát jobbra (D-i irányban) elmozdították. A sír bontását megnehezítette az esőzés és a havazás (Dienes 1961).

A ló feje a sír ÉK-i felében, a Homo bal oldali combsontja, a térd és az É-i sírfal között Ny-i tájolásban az állára volt helyezve. A lábvégek a lókoponya mögött (K-re) a Homo bal oldali lábszár-lábfej vonalában és az É-i sírfal között kerültek elő. A lábvégek „valós helyzetéről” a nyereg kiemelése közben készültek fotók. A 6. sír sírrajzán a ló lábcsontjainak ábrázolása a fotókon rögzítettekkel nem egyezik. A fotókon látható lólábcsontok helyzete:

1., a 6. sír.1, bal oldali kép:

- a nyereg alatt a földhalom alján – közepén – egy hátulsó lábközépcsont (mt.) dist. vége K-i tájolásban az oldalán fekszik (az ízületi henger hosszanti taraja közel vízszintesen áll),

2., 6. sír 2., felső kép, és a 6. sír 3. 11. kép:

– eredeti helyén K-i tájolásban a ventralis oldalán fekvő bal oldali, és közvetlen mellette (D-re) a dorso-medialis oldalán fekvő jobb oldali hátulsó lábközépcsont (s. - d. mt.) feküdt,

- a bal oldali hátulsó lábközépcsont proximalis dors. oldalán földröggel, kantárveret,
- a zabla a bal oldali lábtőcsont (s. calcaneus) külső oldalán (rajz 18?).

3., A bal oldali mellső lábközépcsont (s. mc) a medialis oldalán DNy-i irányban, a jobb oldali (d. mc.) vele párhuzamosan, de ellentétes ÉK-i irányban a lateralis oldalán fekszik. Mindkét mellső lábközépcsont (mc.-k) vége a hátulsó lábközépcsontok (mt.-k) alá nyúlik. Az ujjcsontok a nyereg bontásakor az eredeti helyükről leváltak, széthullottak.

Ló részleges csontváza:

Fej: a koponya középső része beszakadt, darabokra tört, hiányos (friss törések). A nyakszirtcsont (occipitalis) jobb oldali felületén, a jobb oldali sziklacsonton (petrosum), a torkolati nyúlványon (jugularis) és a nyakszirtcsont bütykén (condylus) nagy kiterjedésű zöld színű patina található. Az állcsonti (maxilla) fogazat: az áll közötti csontban (intermaxilla) s. - d. I¹⁻³, s. - d. C sup. (a corona félig lekopott), s. - d. maxilla (P²⁻⁴, - M¹⁻³). Az állkapocs (mandibula) töredékes, kisméretű, a corpus alacsony. A metszőfogi része (pars incisiva) letört, hiányzik, különálló fogak s. I₁₋₂, d. I₁₋₃, s. - d. C inf. (a corona belső felülete erősen kopott). A ramus oralis fala és a proc. coronoideus, illetve a d. angulus is letört (friss törések). Fogazat: s. - d. P₂₋₄, - M₁₋₃,

A ló fejét az első nyakcsigolyával (atlas) együtt választották le a nyakról. Az atlas felső íve és a jobb oldali szárnya felületét zöld patina borítja.

Végtagok: mellső lábvége: 7 db carplale (2 s. zöld patinával - 5 d.), s. d. mc (d. mc. lateralis oldalán zöld patinafolt), s. - d. mc₂₊₄, a s. mc. +mc₄ közepén összenőtt (60 mm hosszan), a d. mc. és a mc₂+mc₄ dist. végei összenőttek. s. - d. ph. I.-II.-III. A ph. III. ízületi felületei berepedtek; hátulsó lábvége: s. (ízületi felületén zöld patina) - d. astragalus, s. (ízületi és a ventralis felületén zöld patina) - d. calcaneus, 7 db tarsale (2 s. felületén zöld patina - 5 d.), s. - d. mt. (mindkettő dorso-lat. oldalán zöld patina), s. - d. (felületén zöld patina) mt₂₊₄, s. - d. ph. I.-II.-III., 8 db sup. és 3 db inf. sesamoideum (1 felületén zöld patina).

A ló neme: mén, életkora 10<11év, marmagassága 140,8 cm, közepes testmagasságú, a mc. karcsúsági index értéke 14,4 - 15,0 karcsú-középkarcsú. Ltsz.: 61.29.22.-43.

Ételadomány: juh bal oldali combja [combsont, s. femúr diaph. db, caput fem. fr., s.-d. condylus, adultus korú]. Ltsz.: 62.40.2. Az ételadomány előfordulása a fotókon és a rajzon eltérő. A Homo jobb oldali combsontja alsó részén, a térd vonalában és a lábszár felső részén egyaránt „előfordul”. Valószínű, hogy a sír bontása során mozdították ki az eredeti helyéről. Az ásatási naplóban nem szerepel.

Lószerszámzat:

A ló feje lekantározva, a zabla a nyereg alól került elő (rajz 18.). A zabla nagyméretű, hiányos (1 oldalpálca és 1 oldalkarika hiányzik), vas oldalpalcás, két oldalkarikás, csuklós szájvasú zabla. A kovácsolt szájvas durva, négyszögletes, éles peremű, belső visszahajlított végekkel. Az oldalpálca (oldaltag) hosszú-vastag, kerek keresztmetszetű. Az oldalpálca füle nagyméretű, egytagú álló téglalap (trapezoid?) alakú, a kantárszíz nyílása nagyméretű.

A kengyel hosszú fülű, kerek (vállú és szárú) kengyelpár, az egyik hiányos (az egyik szára törött, talpa hiányzik). A kengyeltalp keskeny, a száruk alsó ca. harmadáig ér. A kengyelfül téglalap alakú, széles, magas (az egyik téglalap, a másik kis trapezoid alakú), a kengyelfül nyaka karcsú, keskeny, felfelé ívelt. A tágas fül nyílása téglalap alakú. Az egyik kengyel a Homo jobb oldali könyökére (rajz 12.), a másik kengyel a lókoponya bal oldali szemürege mögött (K-re) az agykoponya falához volt támasztva (rajz 13.).

7. sír. Női (28–32 éves) bolygatott lovas sír; méncsikó, életkora $2 < 2\frac{1}{2}$ év.

Összehajtott koponyás lóbőr a sír ÉK-i sarkában, terjedelme ca. 60 x 40 cm. A lóbőr sírba helyezésekor a Homo bal oldali lábszárát jobbra (D-i irányban) elmozdították.

A ló feje a sír ÉK-i sarkában, a Homo bal oldali lábszára-lábfeje mellől (É-ra) a sír K-i végéig, Ny-i tájolásban az állára volt helyezve, ami a bolygatáskor kissé balra dőlt. A lábvégek a lófej mellett kétoldalt, vele párhuzamosan Ny-i tájolásban feküdtek. A hátulsó lábvégek (s. - d. mt.) a lófej jobb oldalán (É-ra), a belső lábközépcsont (s. mt.) a lateralis oldalán, a külső (d. mt.) a ventralis oldalán feküdt. A mellső lábvégek (s. - d. mc.) közvetlenül a lófej bal oldalán (D-re) feküdtek. A lábvégről az ujjcsontok a sír alsó felében szóródtak szét.

Ló részleges csontváza:

Fej: az agykoponya hiányzik, az arckoponya kettétört, az áll közötti (intermaxilla) csont és az állkapocs metszőfogi része (pars incisiva) letört, a jobb oldali állkapocs darabokra tört (friss törések). A bal oldali szemüreg előtt nagy zöld folt, a jobb oldali szemüreg alatti lyuknál zöld foltok. Állcsont, s. - d. maxilla, proc. palatinus, proc. alveolaris db, fogazat: d. dp^1 (dens lupinis), s. - d. (dp^2 kiesett, alatta P^2), dp^3 , (alatta P^3), dp^4 (alatta P^4), M^{1-2} (M^3 alveolusban). Az állkapocs metszőfogi része (pars incisiva) db, s. di_3 (alv), $di_2 - I_1 - d. I_1$, di_{2-3} (alv), s. - d. corpus mandibula db, kisméretű, alacsony corpus, fogazat: s. - d. P_2 , dp_3 (alatta P_3), dp_4 (alatta P_4), - M_{1-2} (M_3 alveolusban). A ram. mandb. és a proc. coronoideus letört, a sin. dp_3 - dp_4 oldalánál zöld folt.

Végtagok: mellső lábvég: 9 db carplale (5 s.- 4 d.), s. - d. mc. (a s. dist hengeren zöld/barna folt, a d. hengeren barna folt), s. - d. mc_{2+4} , ph. I.-II.-III.; hátulsó lábvég: s. - d. astragalus, s. - d. calcaneus, 4 db tarsale (2 s. - 2 d.), s. - d. mt. (a s. dist felületén és a d. dist. végén zöld foltok), s. - d. mt_{2+4} , s. - d. ph. I.-II.-III., 9 db sup. és 3 db inf. sesamoideum. 4 db farokcsigolya (az alsó régióból).

A ló neme: mén, életkora $2 > 2\frac{1}{2}$ év, marmagassága 140,5 cm, közepes testmagasságú, a mc. karcsúsági index értéke 14,5 - 14,8 karcsú-középkarcsú. Ltsz.: 61.29.44.-63., 68.15.1.-3.

Ételadomány: fiatal juh jobb oldali combja [combcson, d. fem. diaph., dist. epiph. db (prox.-dist nem csontosodott el), juvenilis életkorú], a Homo feje mögött Ny-ra (rajz 49.), Ltsz.: 62.40.3., 68.15.4.

Játék?/amulett?: 3 db juh csigacsont (2 s. - 1 d. astragalus, med. old. rozsdafolt) alacsony, kisméretű (58,9 - 61,2 cm marmagasságú) juhokból származnak. Előkerülési helye ismeretlen. Ltsz.: 61.29.64.

Lószerszámzat:

A ló feje lekantározva, a zabla a ló fejétől balra, a sír D-i fala mellett (rajz 27.).

A zabla nagyméretű, hiányos (1 oldalpálca és 1 oldalkarika hiányzik), vas oldalpalcás, két oldalkarikás, csuklós szájvasú zabla. Az öntött szájvas durva, négyszögletes, éles peremű, középben kiemelkedő éllel. Az öntöttvas oldalpálca (oldaltag) rövid, vastag, négyszögletes keresztmetszetű, végein vastagodik. Az oldalpálca füle szélesen ívelt, patkó alakú lábbal, rajta lapos ellipszis alakú fejjel, a kantárszíz nyílása nagyméretű.

A kengyel körtealakú, kisméretű, vékony kengyelpár. Hiányosak, az egyiknek a füle és egy szárdarabja hiányzik, a másiknak csak a két ívelt szár töredéke marad meg. Az egyik kengyel a Homo két combcsontja között (rajz 24.), a másik kengyel (szártöredékek) a lókoponya jobb oldalán, az orr-ajak tájék falához támasztva került elő (rajz 25.).

Általános jellemzés: az eltérő életkorú három ménlő koponyája hosszú, a csikóké keskeny, a kifejlett lóé széles. Az állkapocs hosszú, rövid, alacsony corpussal. A fogazat közép méretű. A lábközépcsontok karcsúak, illetve karcsú-középkarcsúak. A mellső ph. I. dist. epiphysisek fölött a diaph. két oldalán szalagdudor alakult ki. A patacsontok kisméretűek. Marmagasságuk azonos: 140,5 cm. (7.), 140,7 cm. (1.) és 140,8 cm. (6.).

Szakony, csontméretek (mm)

Ló	h.	prox. sz.	diaph. sz.	dist. sz.	prox. m.	diaph. m.	dist. m.
mc.							
1. s.	229	49	35	49	32	22	37
1. d.	229	50	35	48	33	21	36
6. s.	228	48	33	46,5	32	20	38
6. d.	225	47	33,5	46,5	32	20	36
7. s.	226	50	33,5	48,5	32	22	36
7. d.	227	50	33	49	32	32,5	35
ph.I. ant.							
1. s.	80	52	34	47	36	22	25
1. d.	82	52	34	48	36	21	25
6. s.	78	52	35	49	35,5	19	25
6. d.	77	53	35	49	35	19	25
7. s.	81	52	35	48	36	19,5	25

7. d.	81	52	34	47,5	36	20	26
ph.II. ant.							
1. s.	40	52	44	50	31	22	25
1. d.	41	52	45	49	31	21	26
6. s.	43	51	45	50	32	22	26
6. d.	43	51	45	50			
7. s.	41	51	45	47	30	22	23
7.d .	41	52	45	47	31,5	22,5	25
mt.							
1. s.	270	50	32	51	44	25	38
1. d.	268	48	33	50	45	25	38
6. s	272	47,5	30,5	48	43	24	38
6. d.	272	48	30	48	42	25	37
7. s.	271	50	31	49	45	27	37,5
7. d.	270	51	32	50		26	37,5
ph.I. post.							
1. s.	78,5	53	33	45	38	21	25
1. d.	79	54	33	46	39	20	25
6. s.	77	55	36	47	38	19	24
6. d.	75	53,5		46	37,5	19	24
7. s.	78	53	33	44	38	19	24
7. d.	78	53	34	43	38	18,5	
ph.II. post.							
1. d.	45,5	51,5	42	46,5	31	21	28
6. s.	45	53	43,5	47,5	32	21	26
6. d.	44	53	43	47	33	22	27
7. s.		51	42	47	31	23	
7. d.	40	51	41,5	45,5	32	24	26

Ló		diaph. h.	diaph. sz.	diaph. m.
1. sír	s. fem	230	28	36
Juh				
6. sír	s. fem	132	13,5	13,5
7. sír	d. fem		15	15

Juh		h.	sz.	m.
7. sír	s. astragalus	26	19	17
	s. astragalus	27	19	16
	d. astragalus	26,5	19	15

Méretek rövidítése: h. hosszúság, sz. szélesség, m. mélység/magasság,
prox. felső vég, diaph. középső rész, dist. alsó vég,

FELHASZNÁLT IRODALOM

- Bökönyi 1974.** Bökönyi Sándor: *History of Domestic Mammals in Central and Eastern Europe*. Budapest, 1974.
- Dienes 1961.** Dienes István: A szakonyi (Sopron m.) leletmentés naplója. MNM. Rég. Adattár.
- Vitt 1952.** Vitt, V. O.: Лошади Пазырыкских курганов. Советская Археология, 16. (1952), 163–205.

X. TÁBLÁK

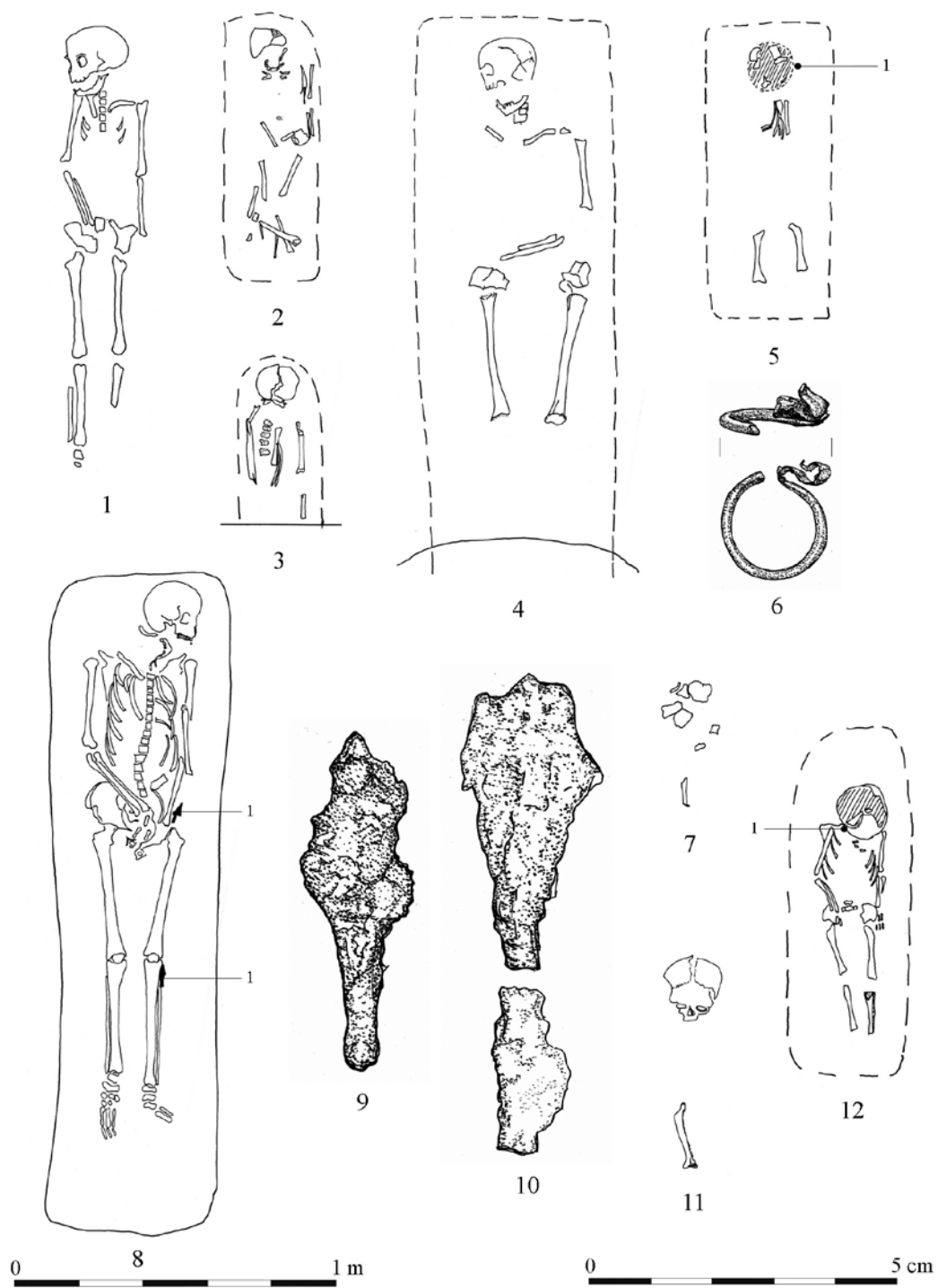

1. tábla. Himod-Káposztáskertek, 1: 30. sír, 2: 32. sír, 3: 33. sír, 4: 41. sír, 5-6: 42. sír, 7: 43. sír, 8-10: 47. sír, 11: 49. sír, 12: 31. sír

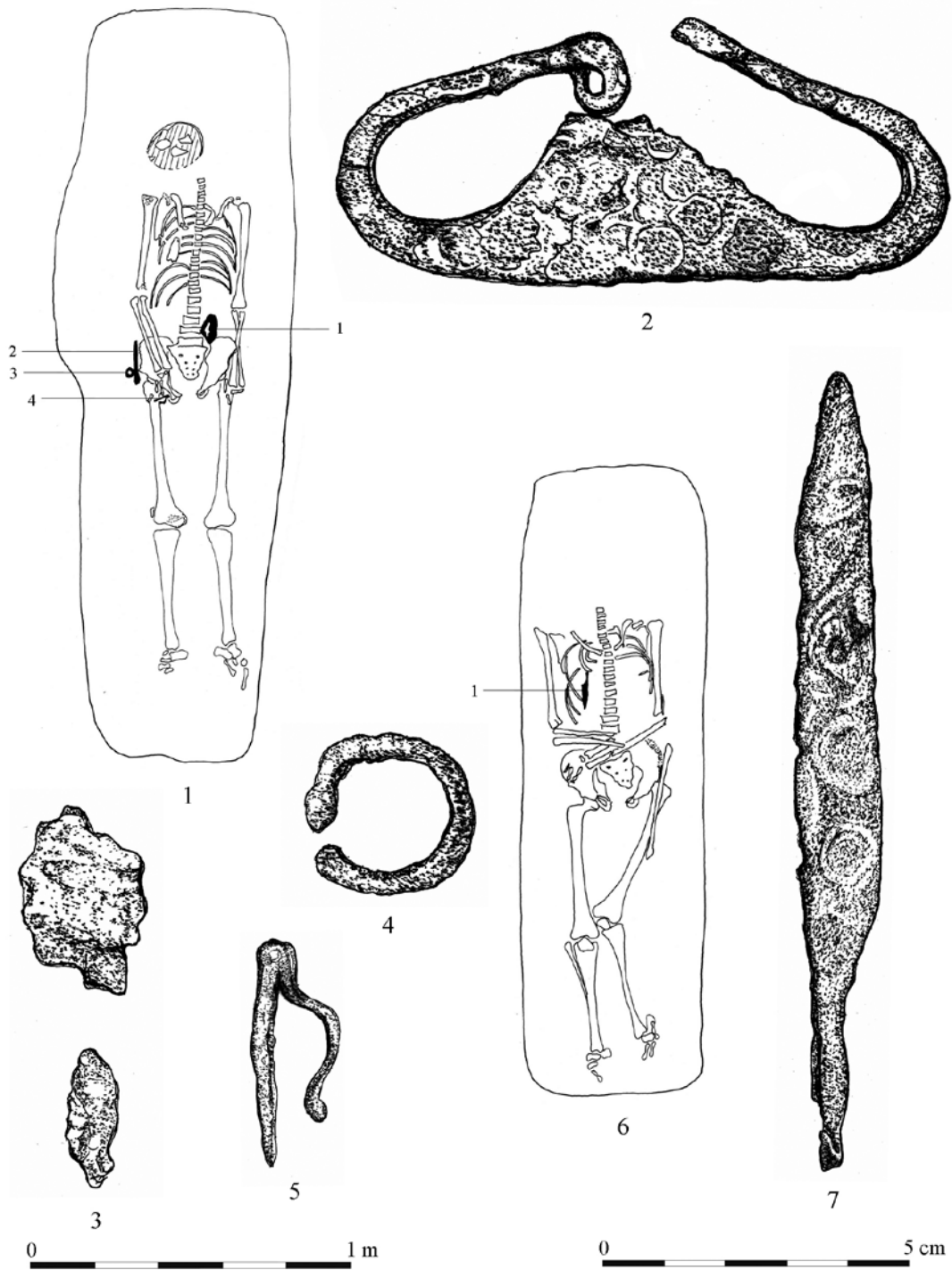

2. tábla. Himod-Káposztáskertek, 1–5: 48. sír, 6–7: 50. sír

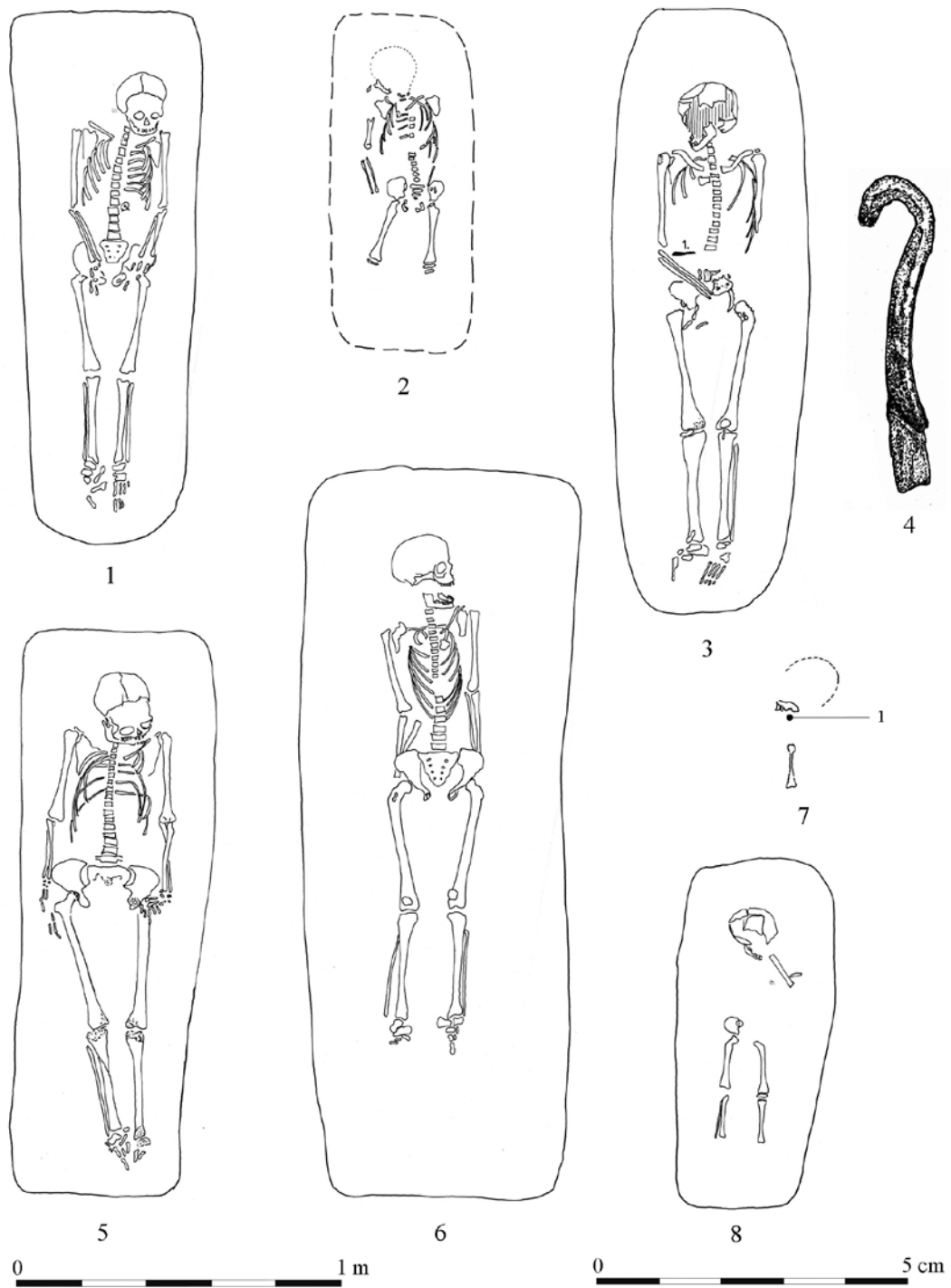

3. tábla. Himod-Káposztáskertek, 1: 51. sír, 2: 52. sír, 3-4: 53. sír, 5: 54. sír, 6: 55. sír, 7: 56. sír, 8: 59. sír

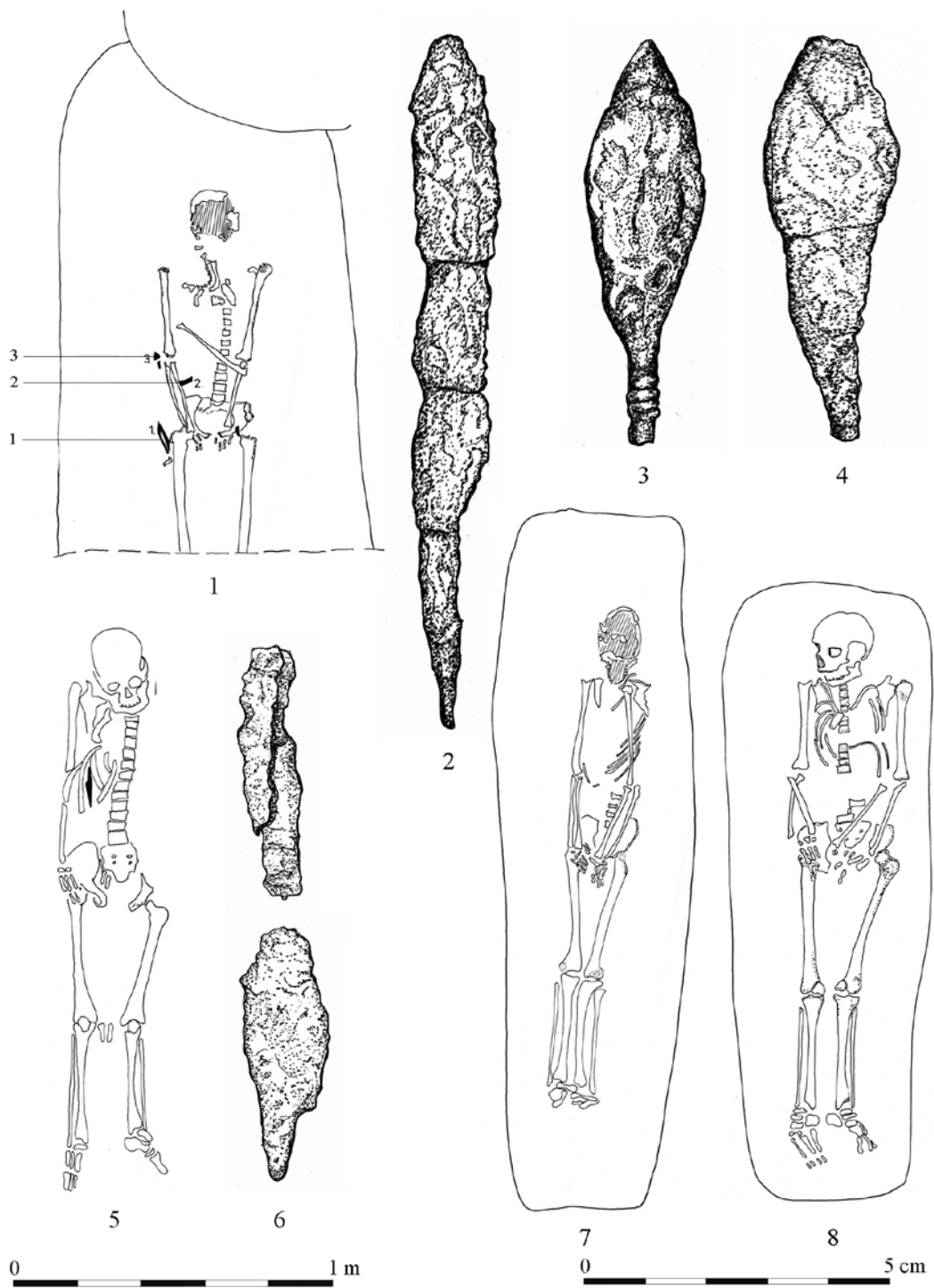

4. tábla. Himod-Káposztáskertek, 1–4: 57. sír, 5–6: 58. sír, 7: 60. sír, 8: 67. sír

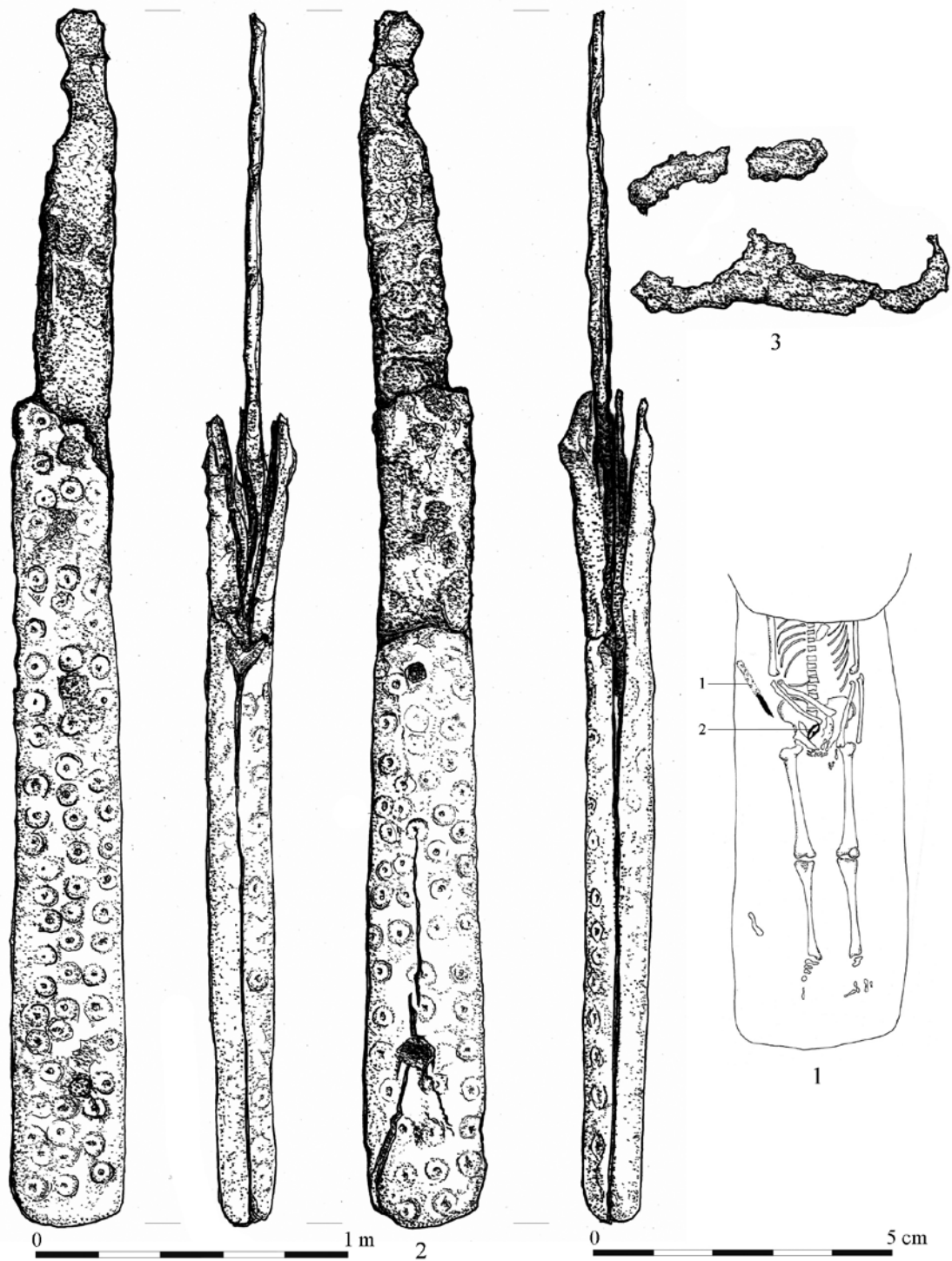

5. tábla. Himod-Káposztáskertek, 68. sír

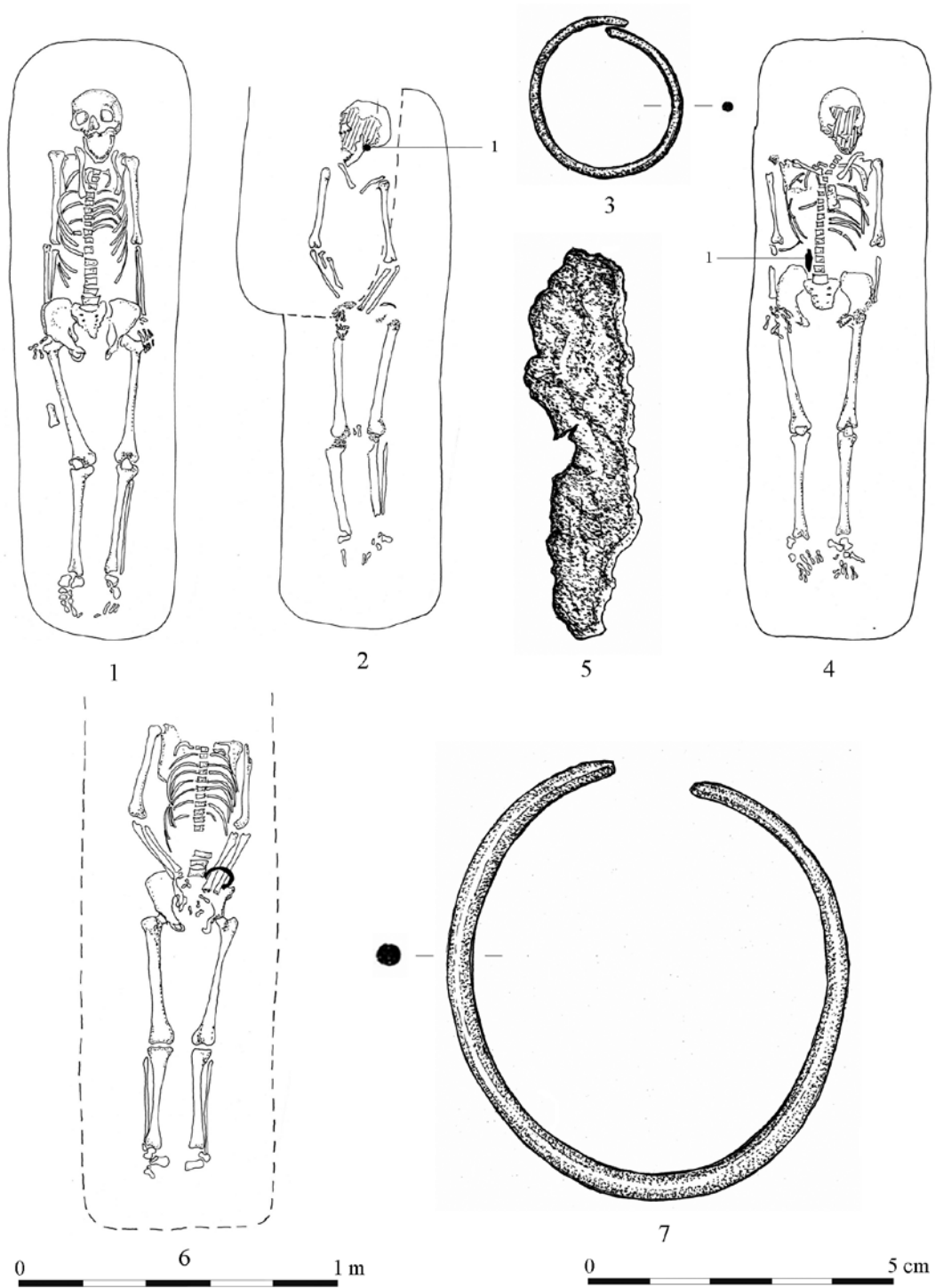

6. tábla. Himod-Káposztáskertek, 1: 69. sír, 2-3: 70. sír, 4-5: 73. sír, 6-7: 74. sír

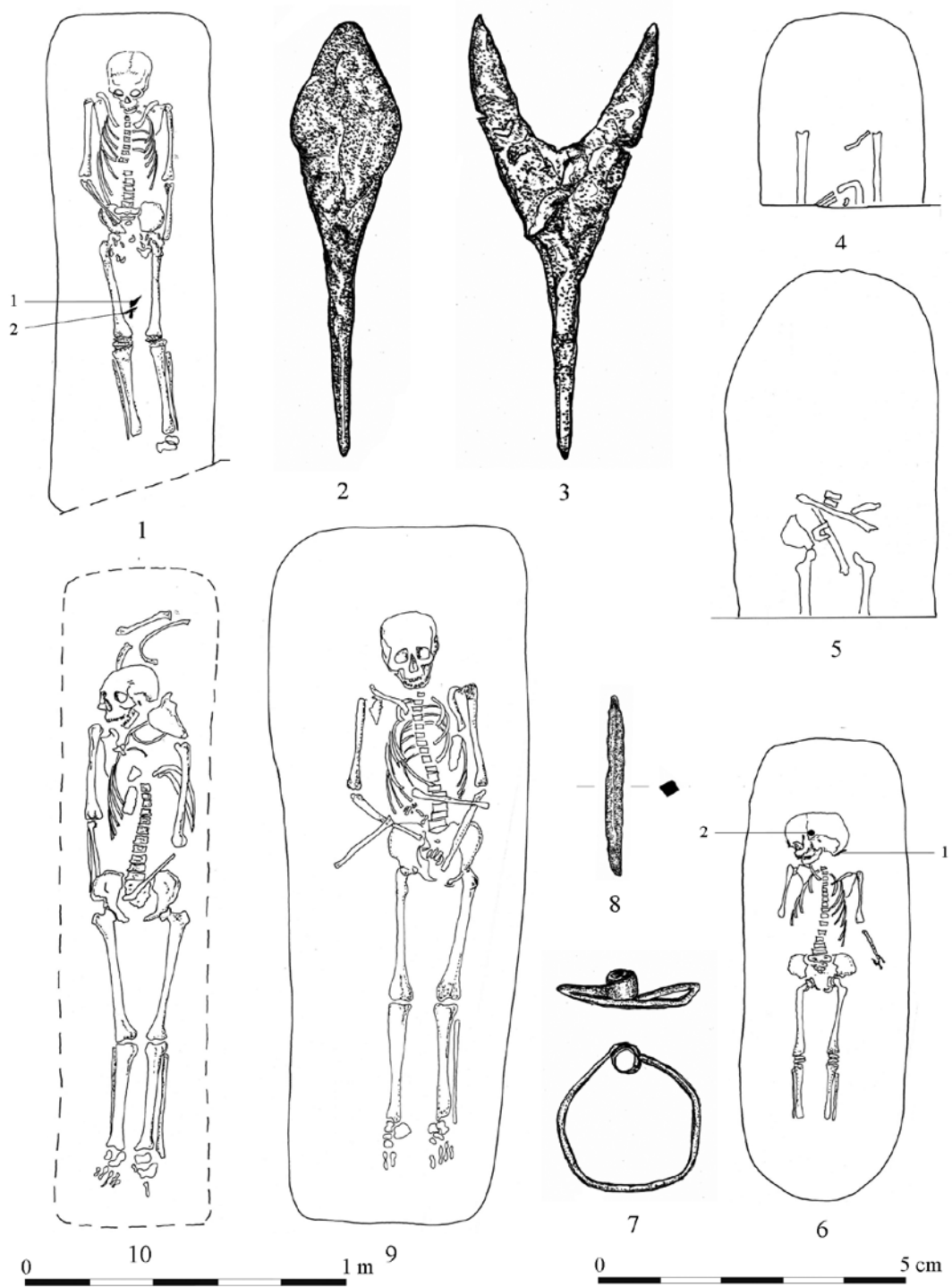

7. tábla. Himod-Káposztáskertek, 1–3: 75. sír, 4: 76. sír, 5: 77. sír, 6–8: 78. sír, 9: 79. sír, 10: 80. sír

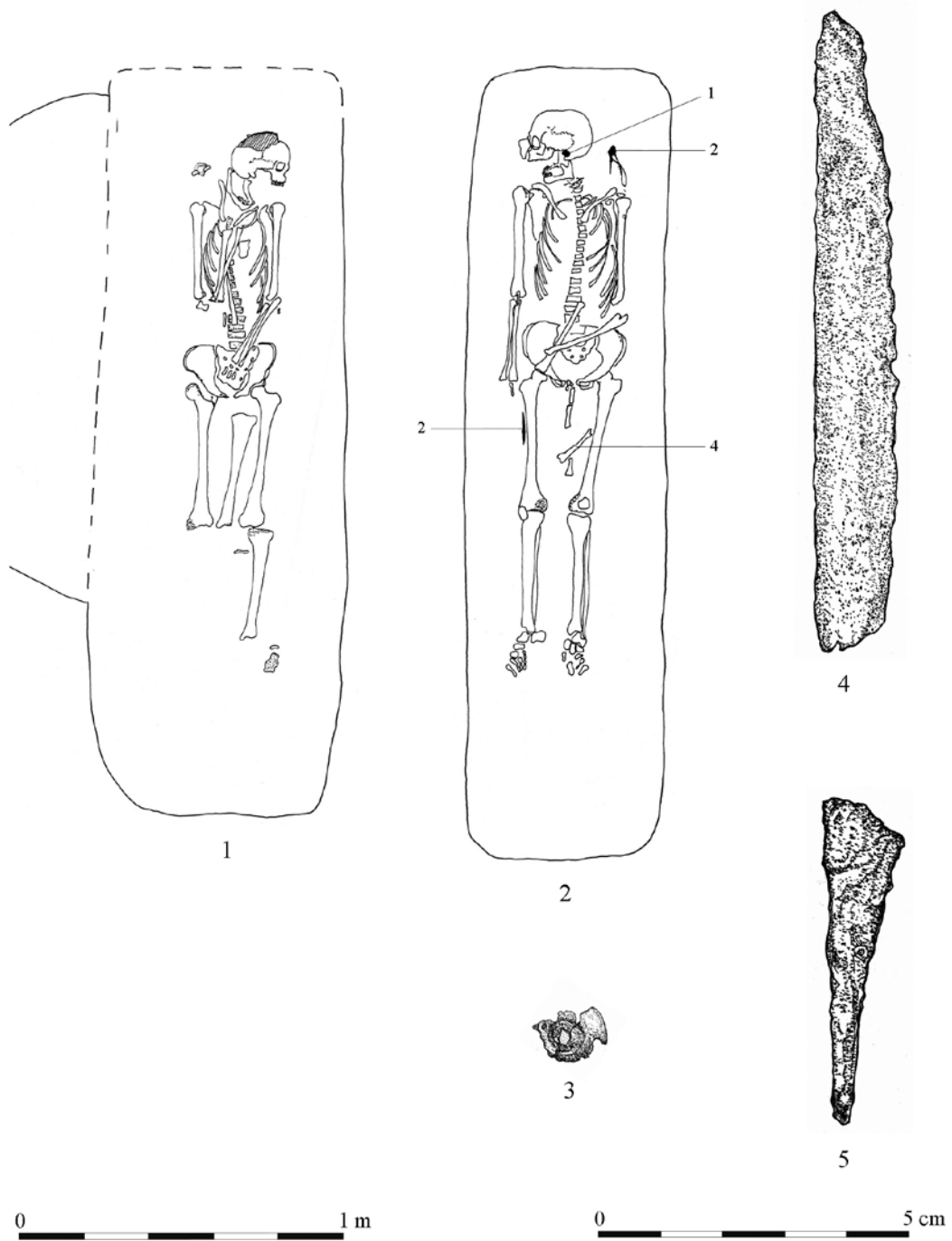

8. tábla. Himod-Káposztáskertek, 1: 81. sír, 2-5: 83. sír

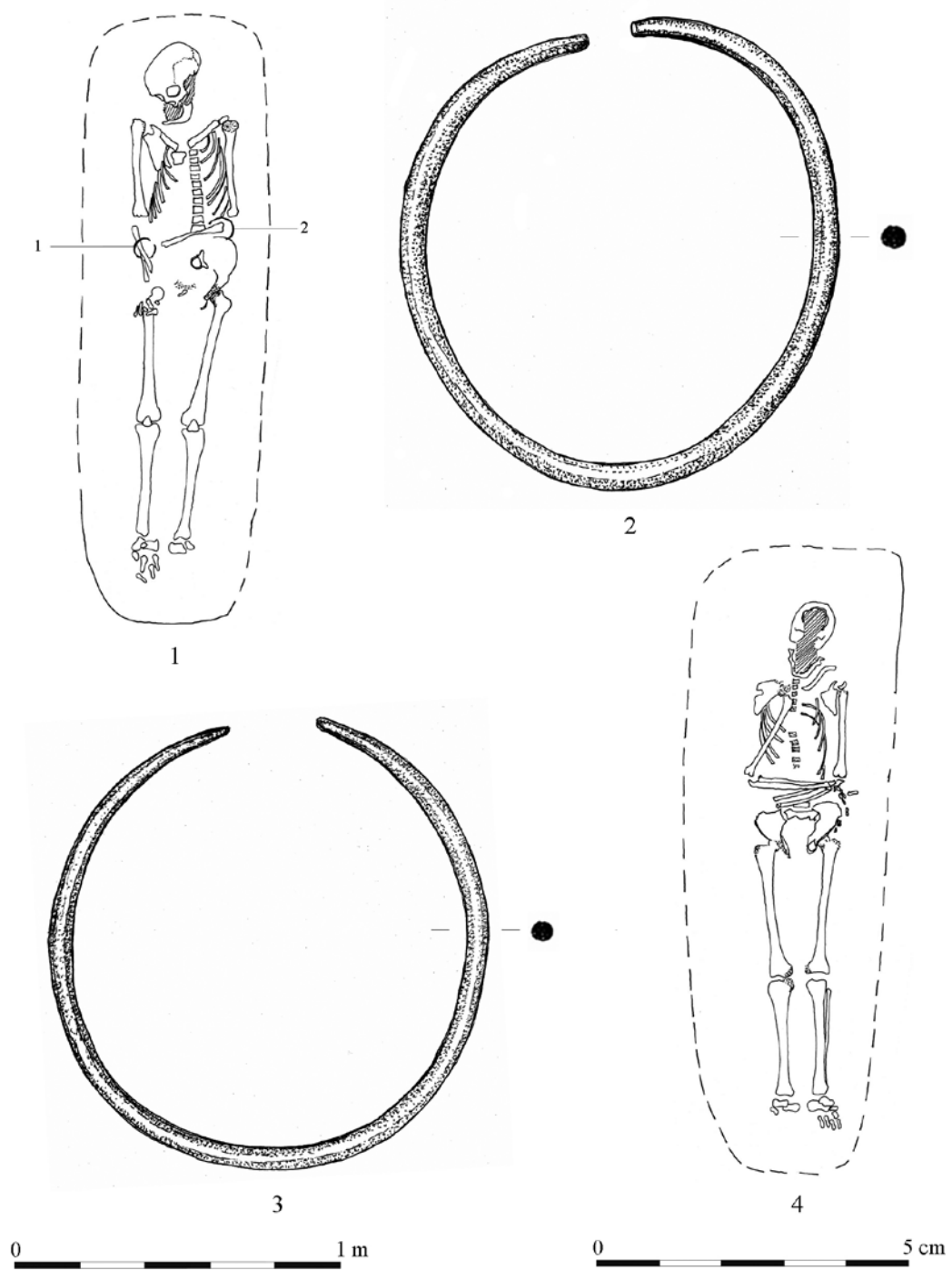

9. tábla. Himod-Káposztáskertek, 1–3: 82/A. sír, 4: 82/B. sír

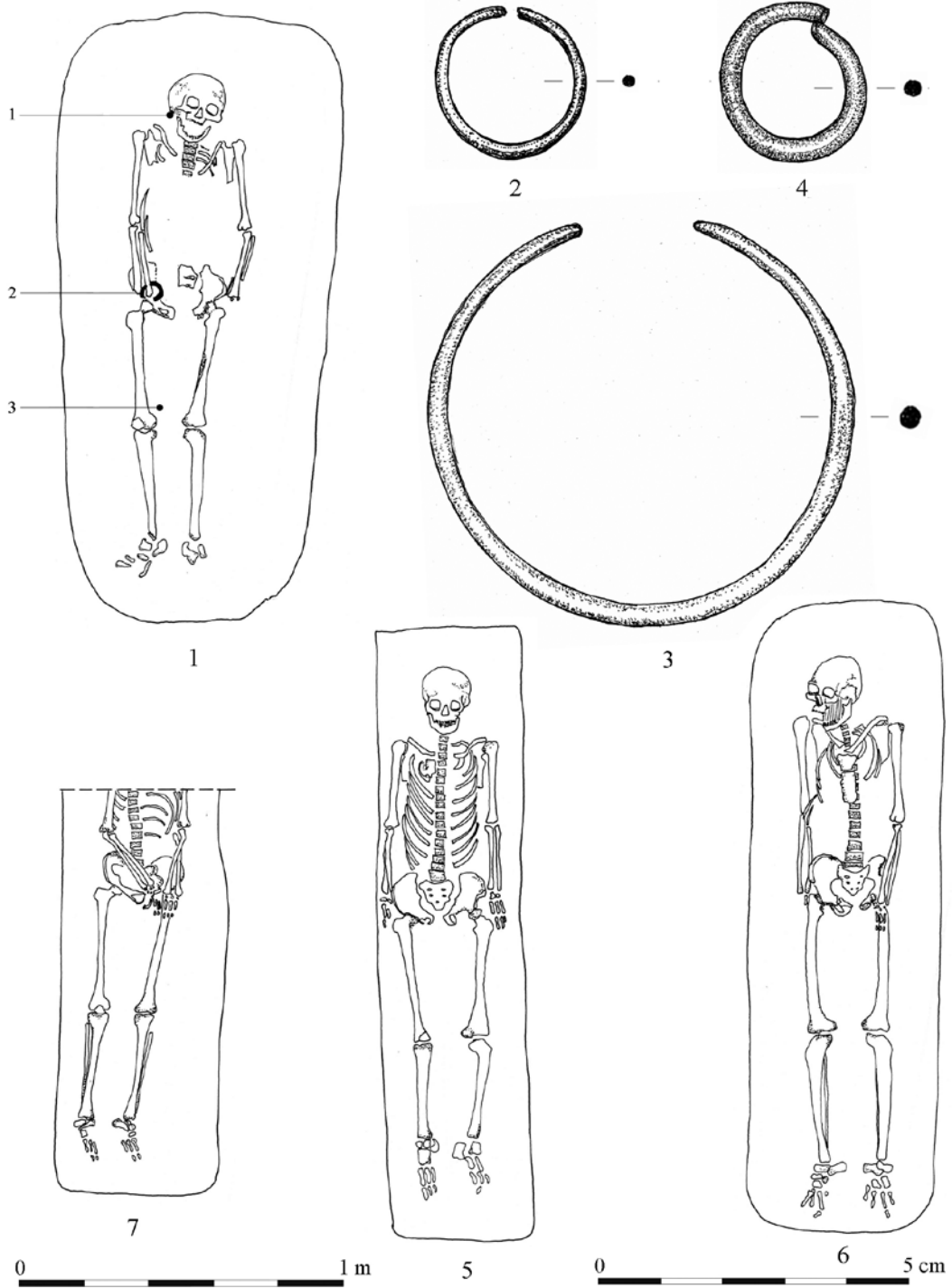

10. tábla. Himod-Káposztáskertek, 1–4: 84. sír, 5: 85. sír, 6: 86. sír, 7: 87. sír

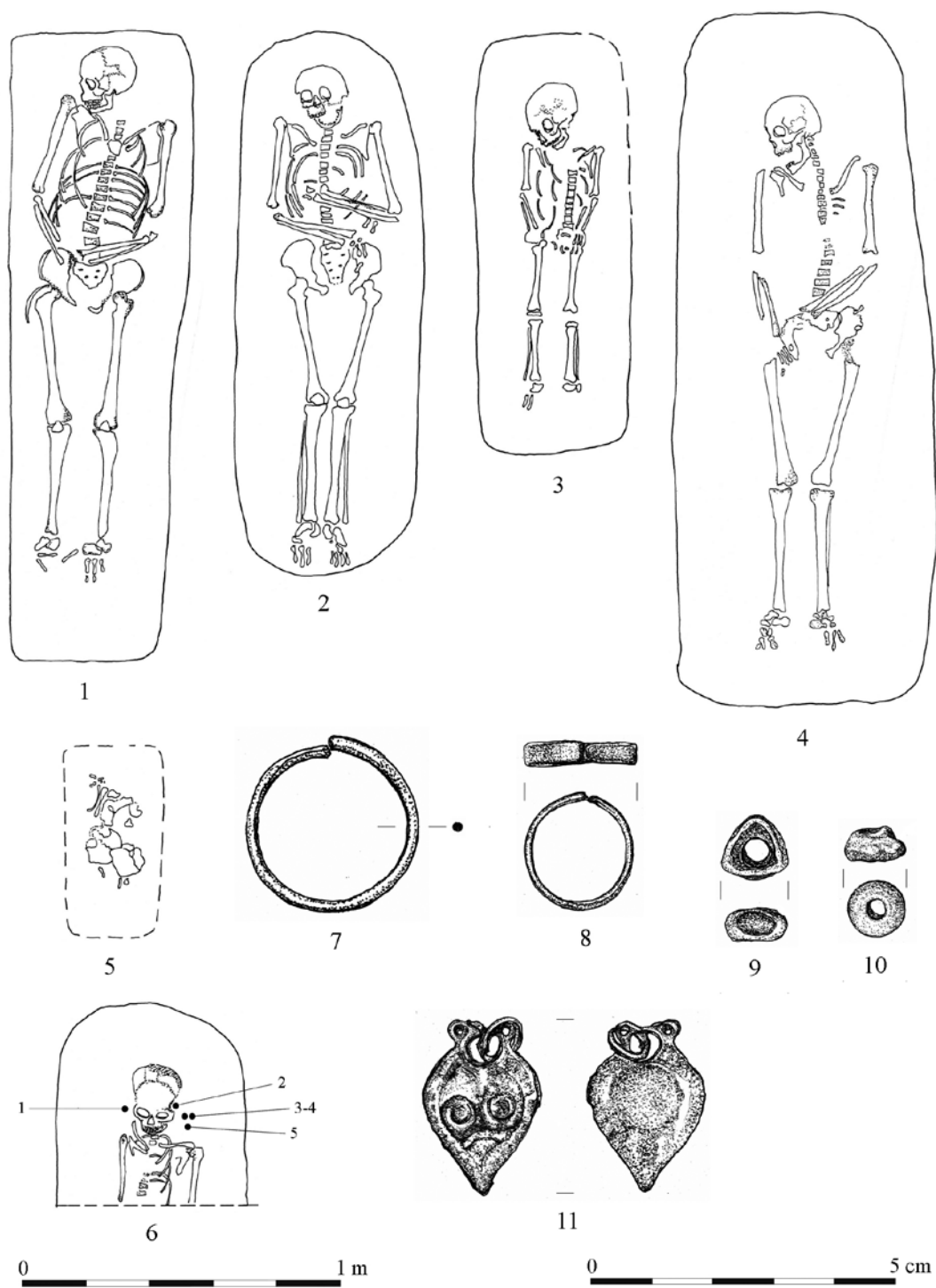

11. tábla. Himod-Káposztáskertek, 1: 88. sír, 2: 89. sír, 3: 90. sír, 4: 91. sír, 5: 92. sír, 6–11: 93. sír

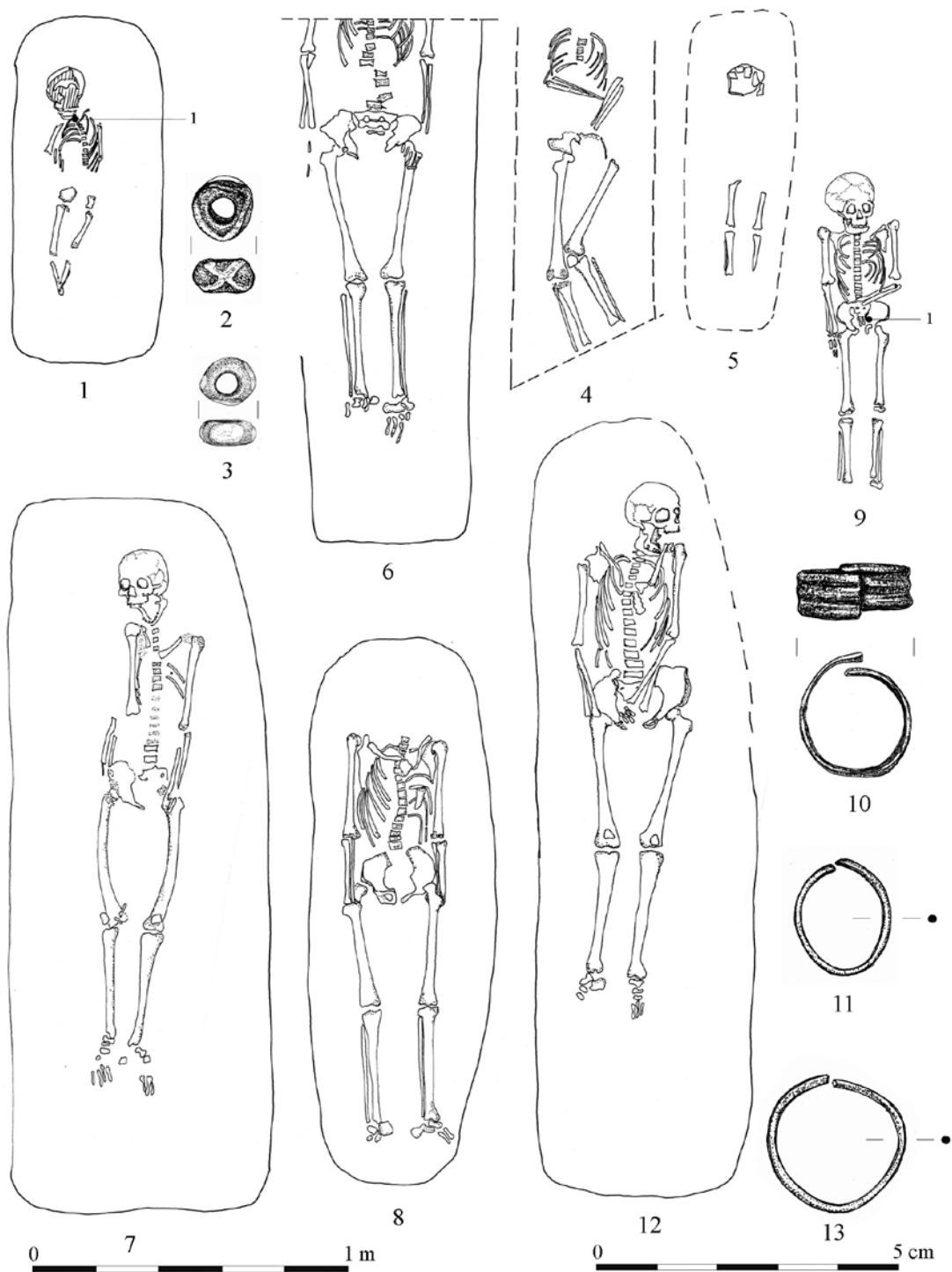

12. tábla. Himod-Káposztáskertek, 1–3: 94. sír, 4: 95. sír, 5: 96. sír, 6: 97/B. sír, 7: 99. sír, 8: 102. sír, 9–11: 105. sír, 12–13: 106. sír

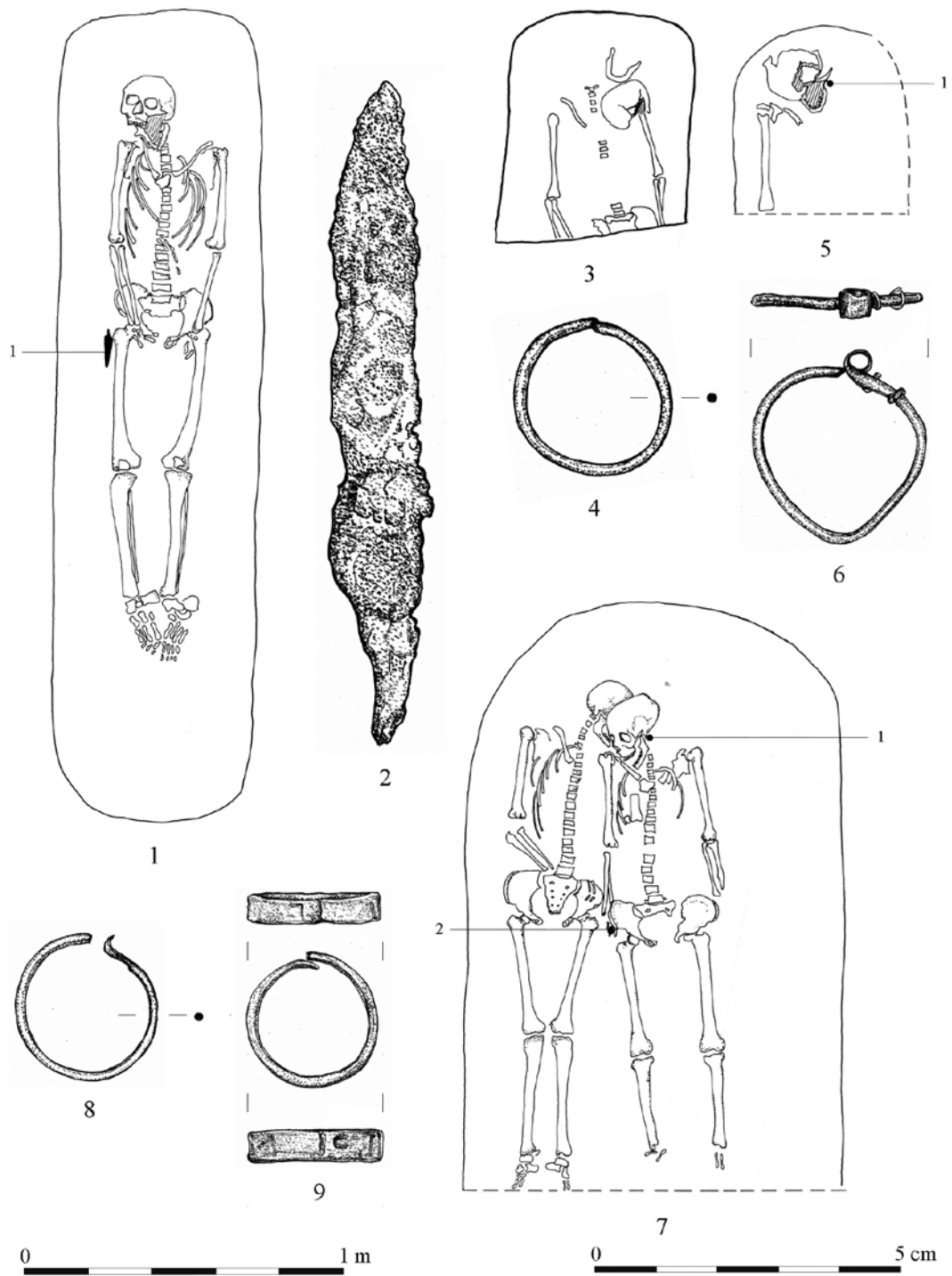

13. tábla. Himod-Káposztáskertek, 1–2: 107. sír, 3–4: 108. sír, 5–6: 109. sír, 7–9: 110/A-B. sír

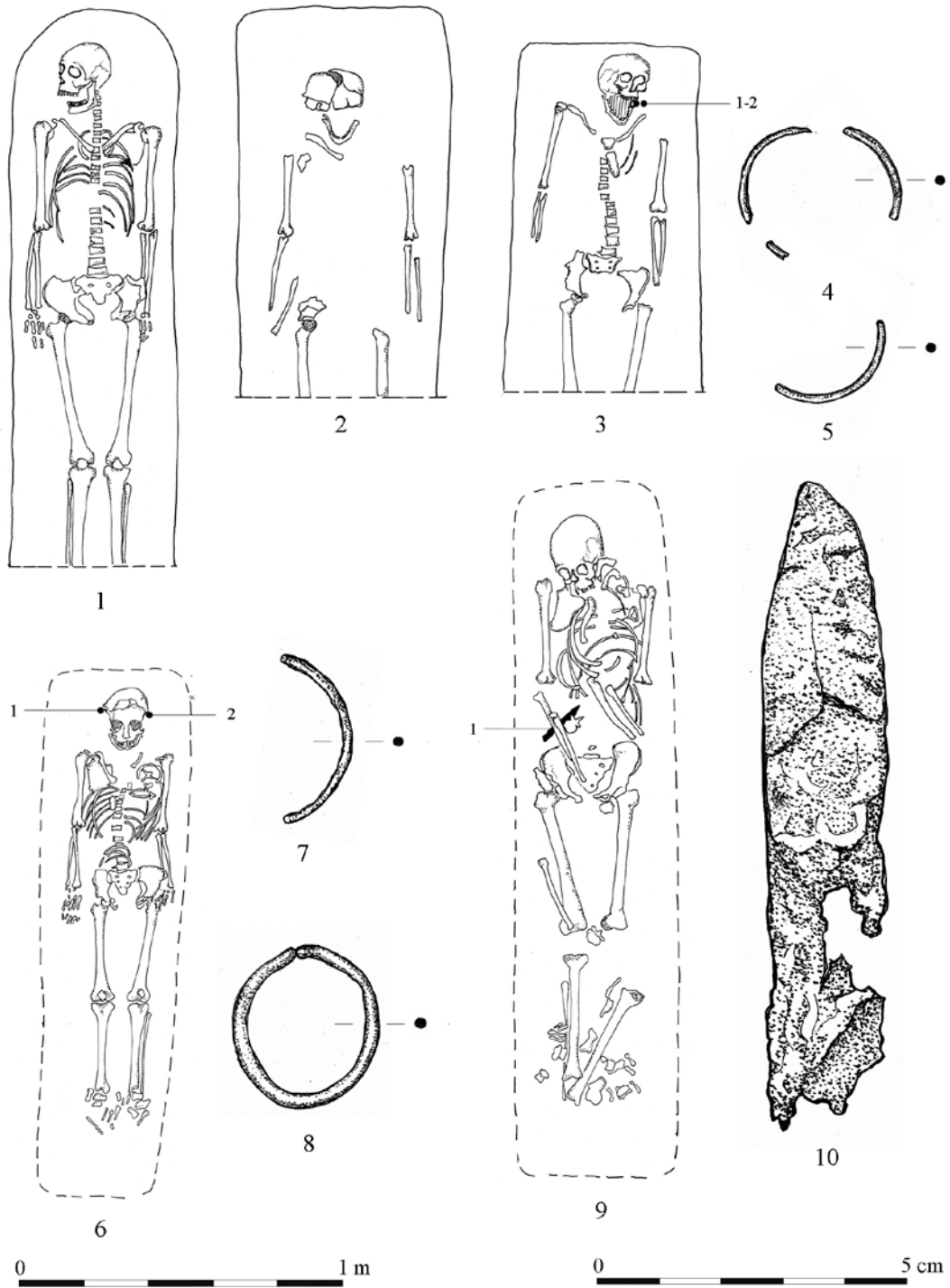

14. tábla. Himod-Káposztáskertek, 1: 111. sír, 2: 112. sír, 3-5: 113. sír, 6-8: 115. sír, 9-10: 116. sír

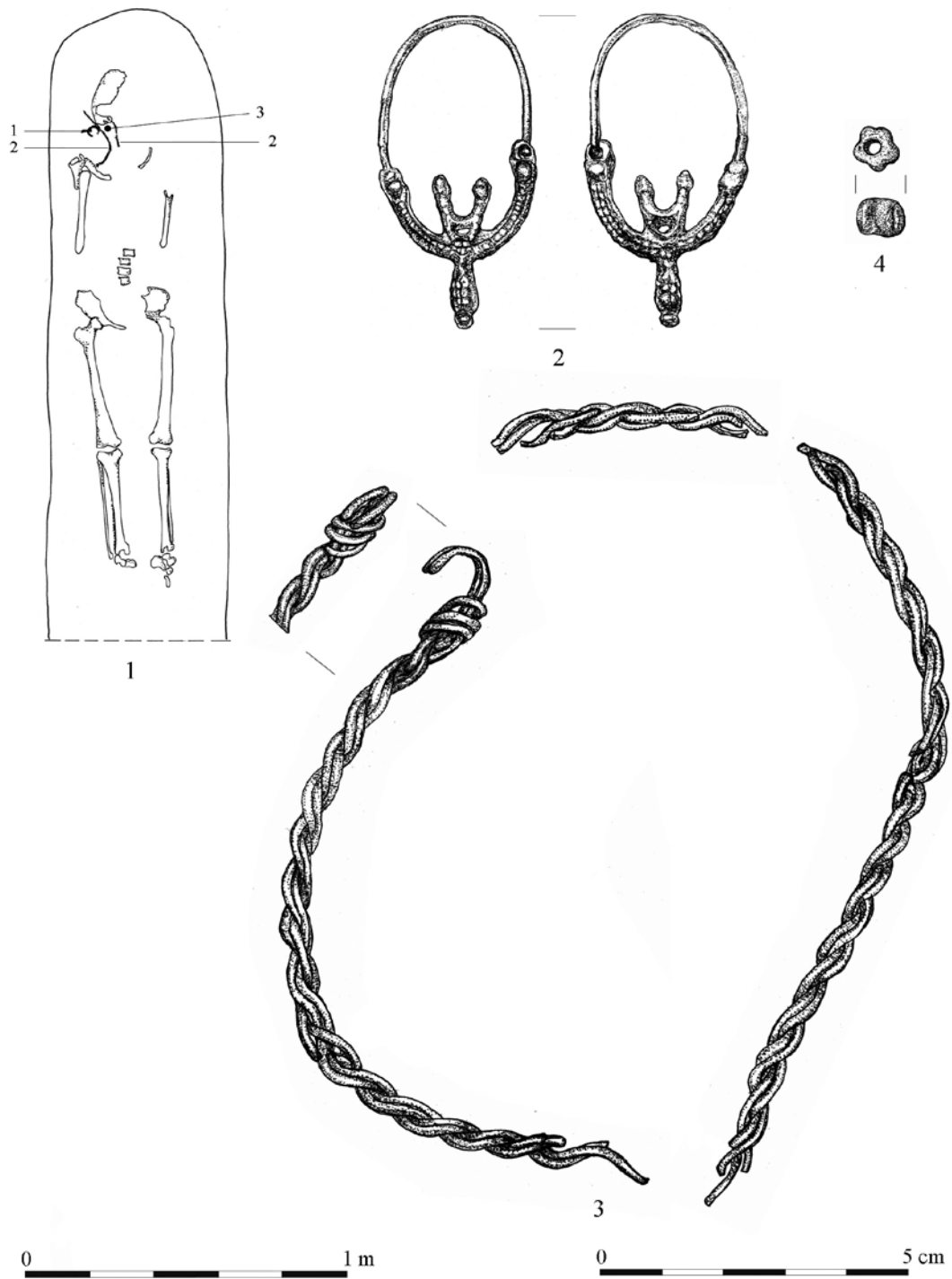

15. tábla. Himod-Káposztáskertek, 118. sír

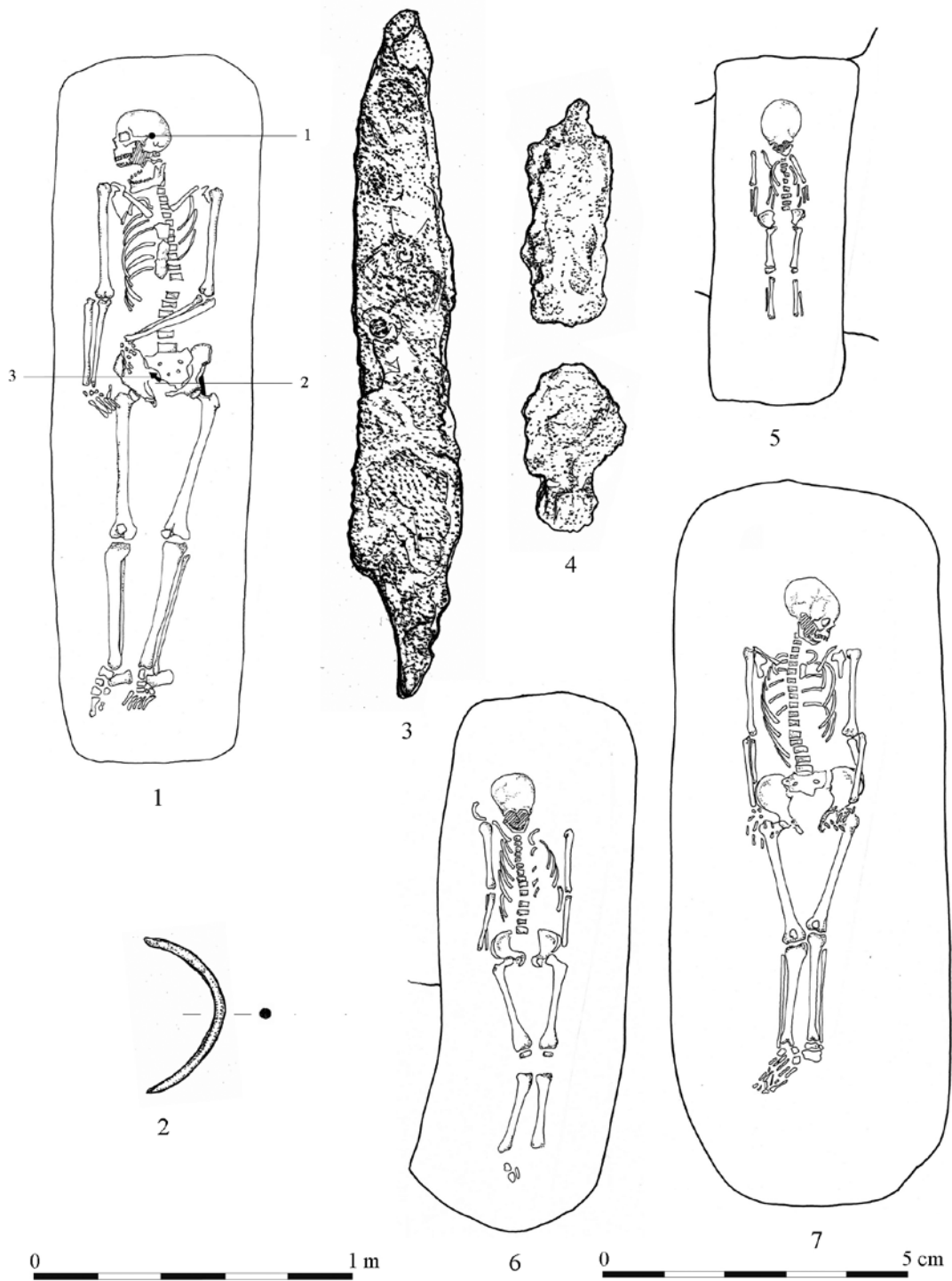

16. tábla. Himod-Káposztáskertek, 1-4: 119. sír, 5: 120. sír, 6: 121. sír, 7: 122. sír

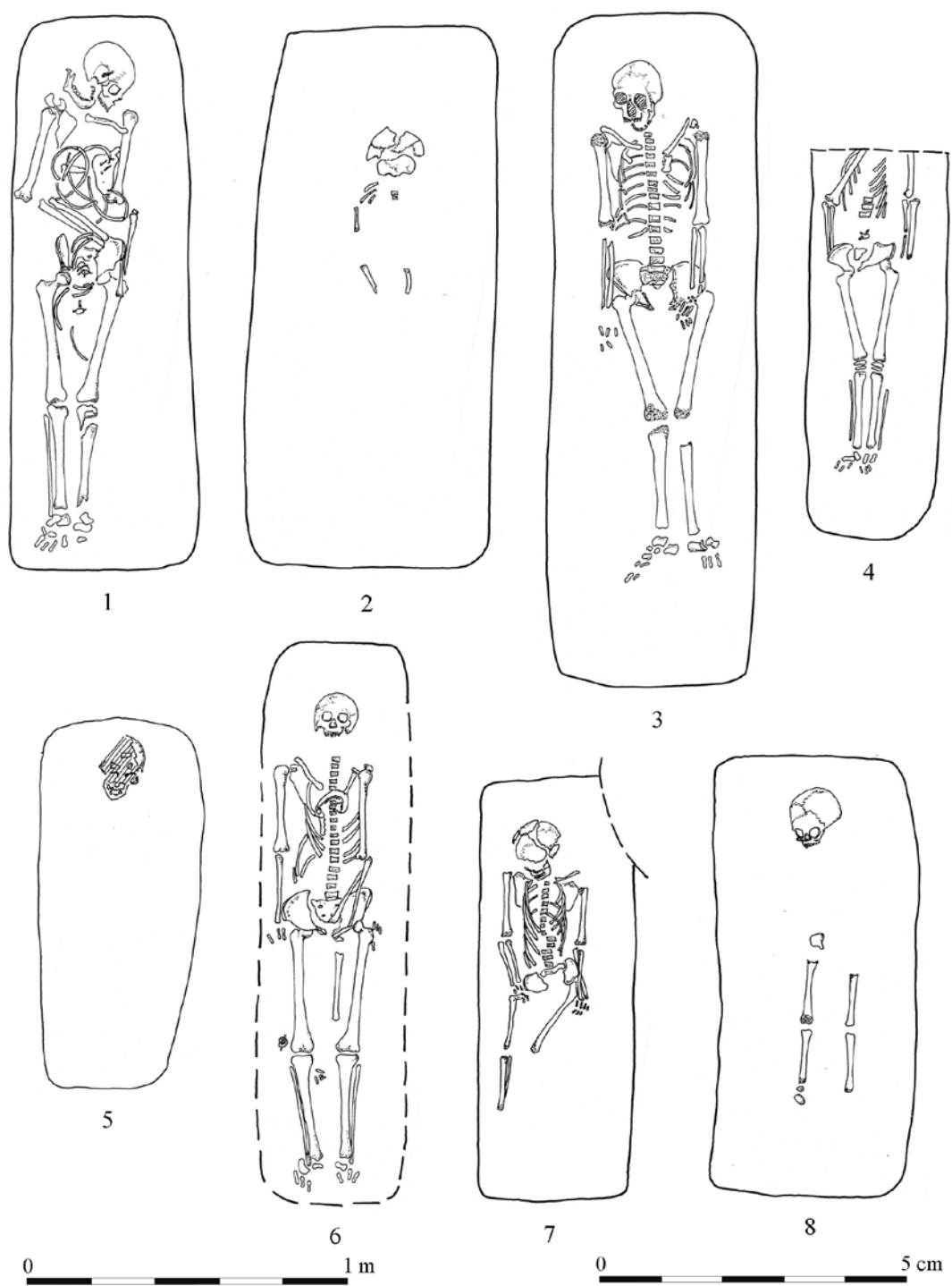

17. tábla. Himod-Káposztáskertek, 1: 123. sír, 2: 124. sír, 3: 125. sír, 4: 126. sír, 5: 130. sír, 6: 131. sír, 7: 132. sír, 8: 136/A. sír

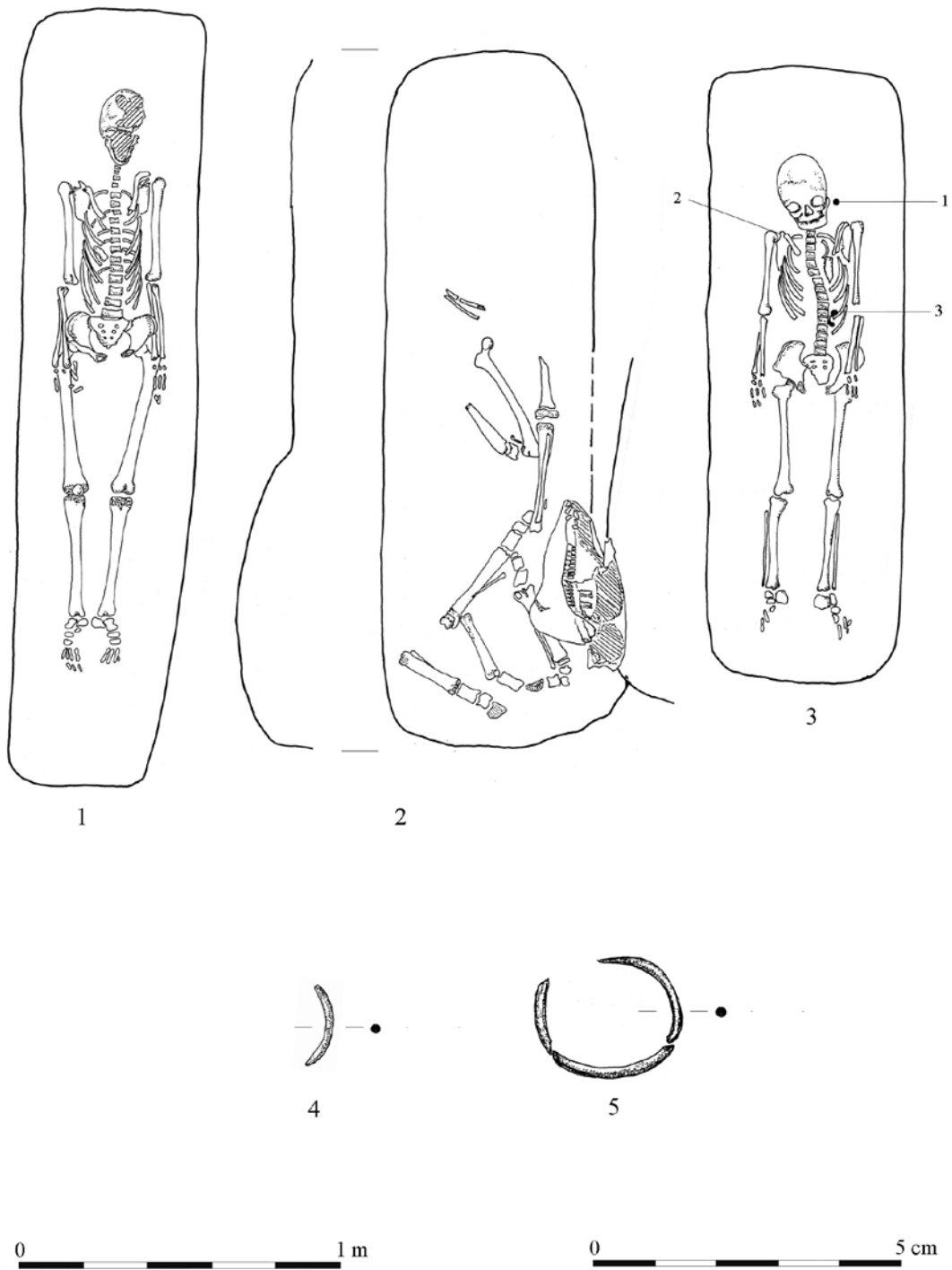

18. tábla. Himod-Káposztáskertek, 1: 133. sír, 2: 134. sír, 3–5: 138. sír

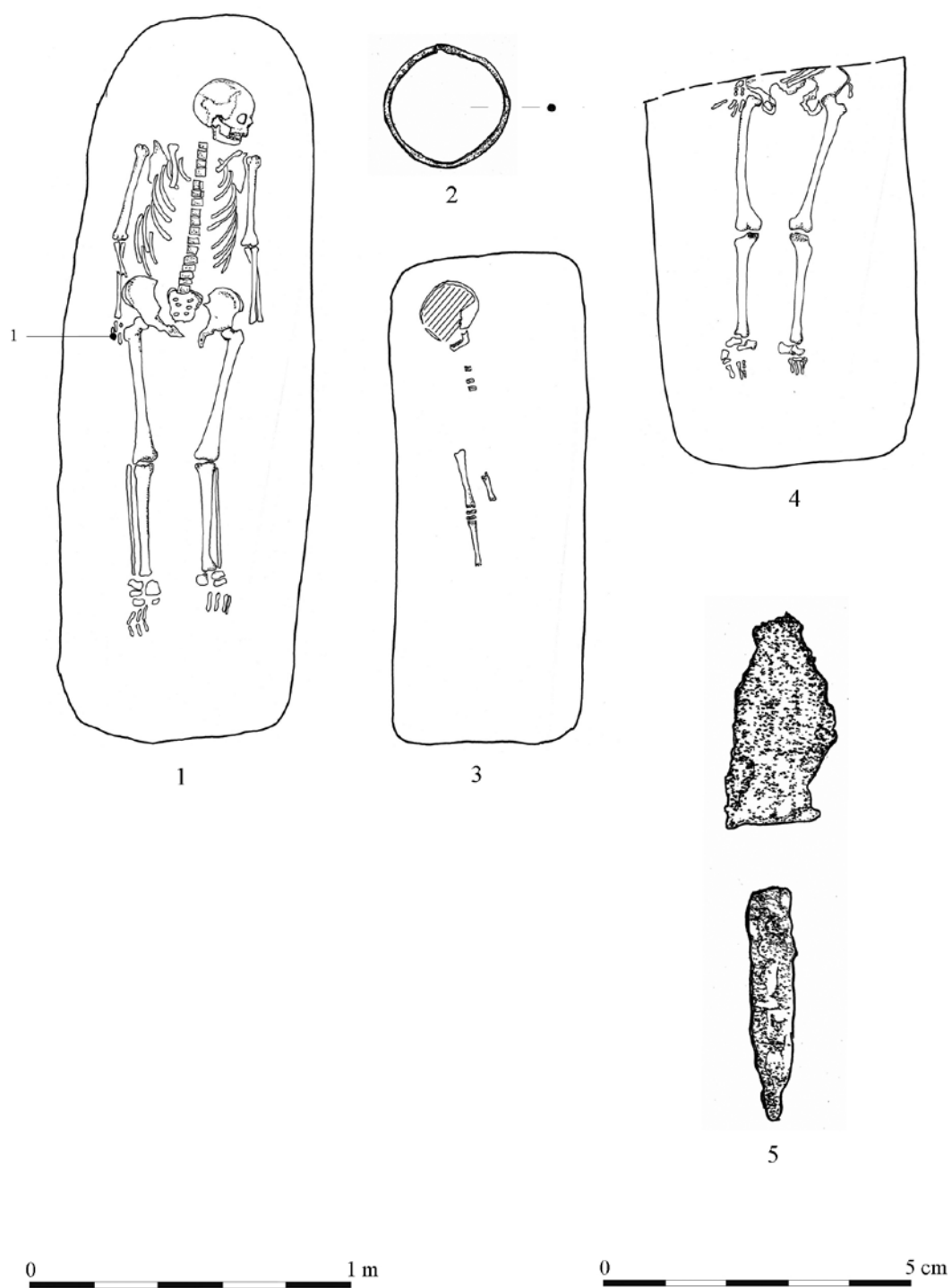

19. tábla. Himod-Káposztáskertek, 1–2: 139. sír, 3: 148. sír, 4: 154. sír, 5: szórvány

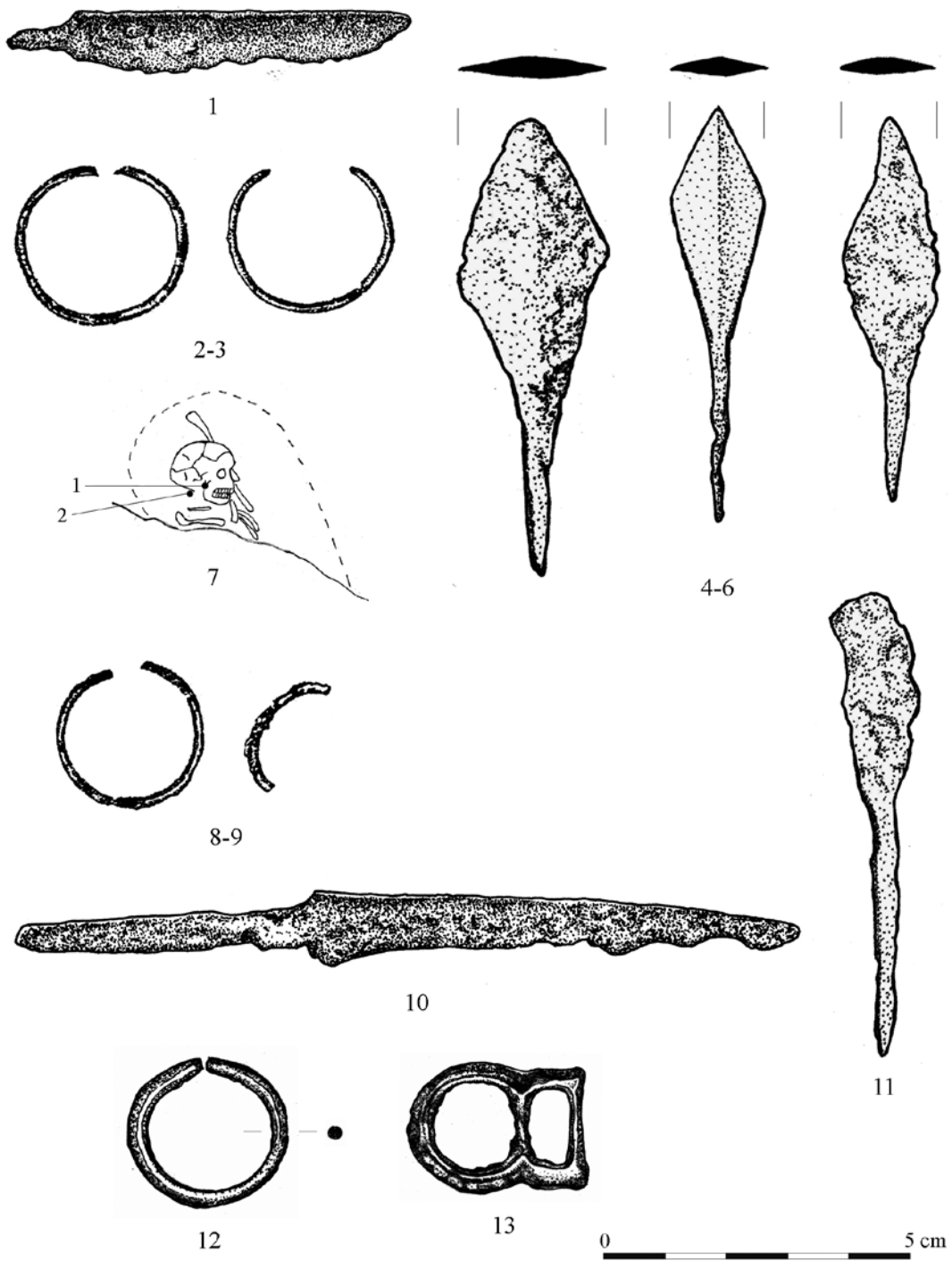

20. tábla. Páli-Kavicsbánya, 1: 1. sír, 2-3: 2. sír, 4-6: 3. sír, 7-9: 4. sír, 10: 7. sír, 11: szórvány, 12-13: Soron-Bécsi-domb

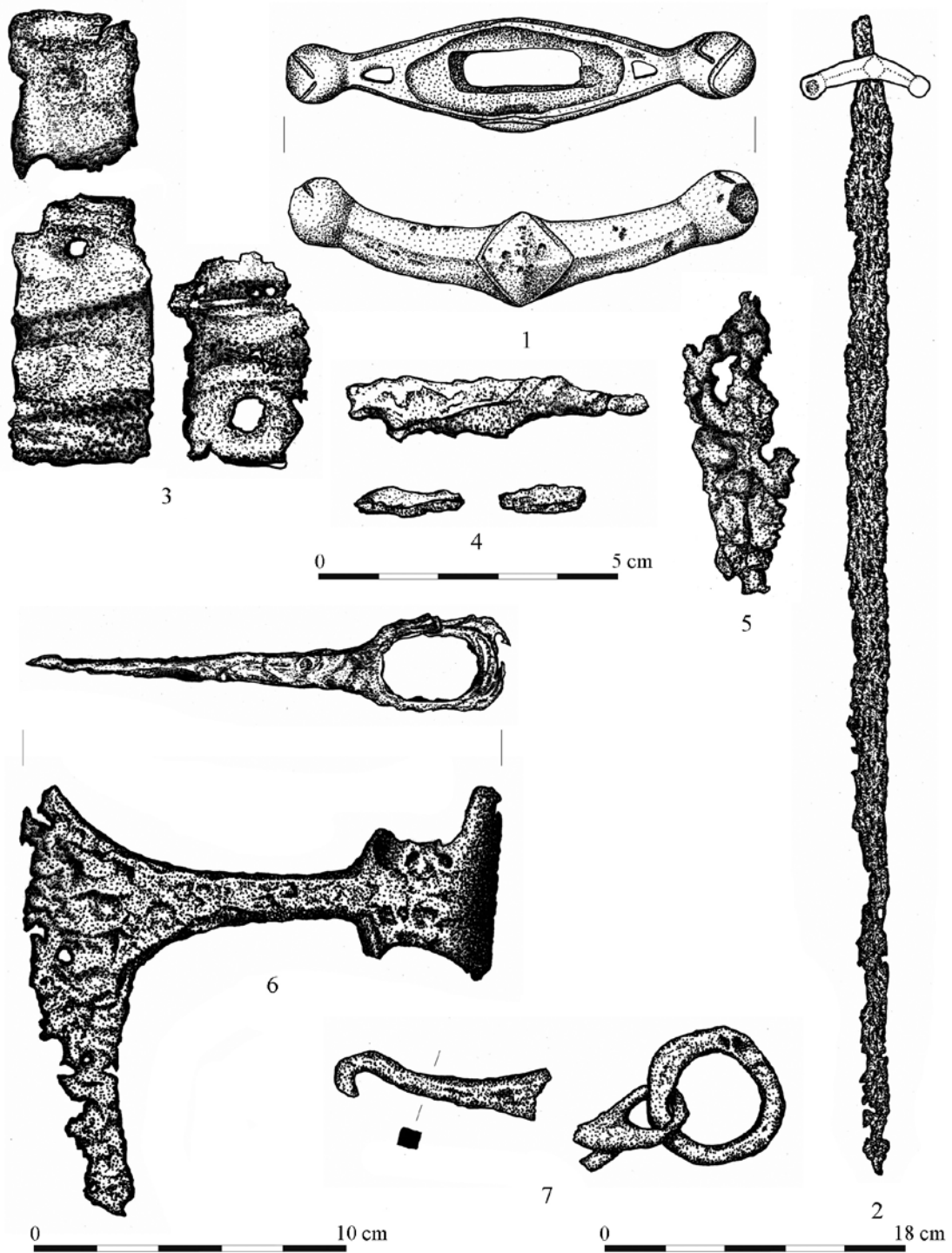

21. tábla. 1-7: Rábacsanak-Alsógyep-dűlő

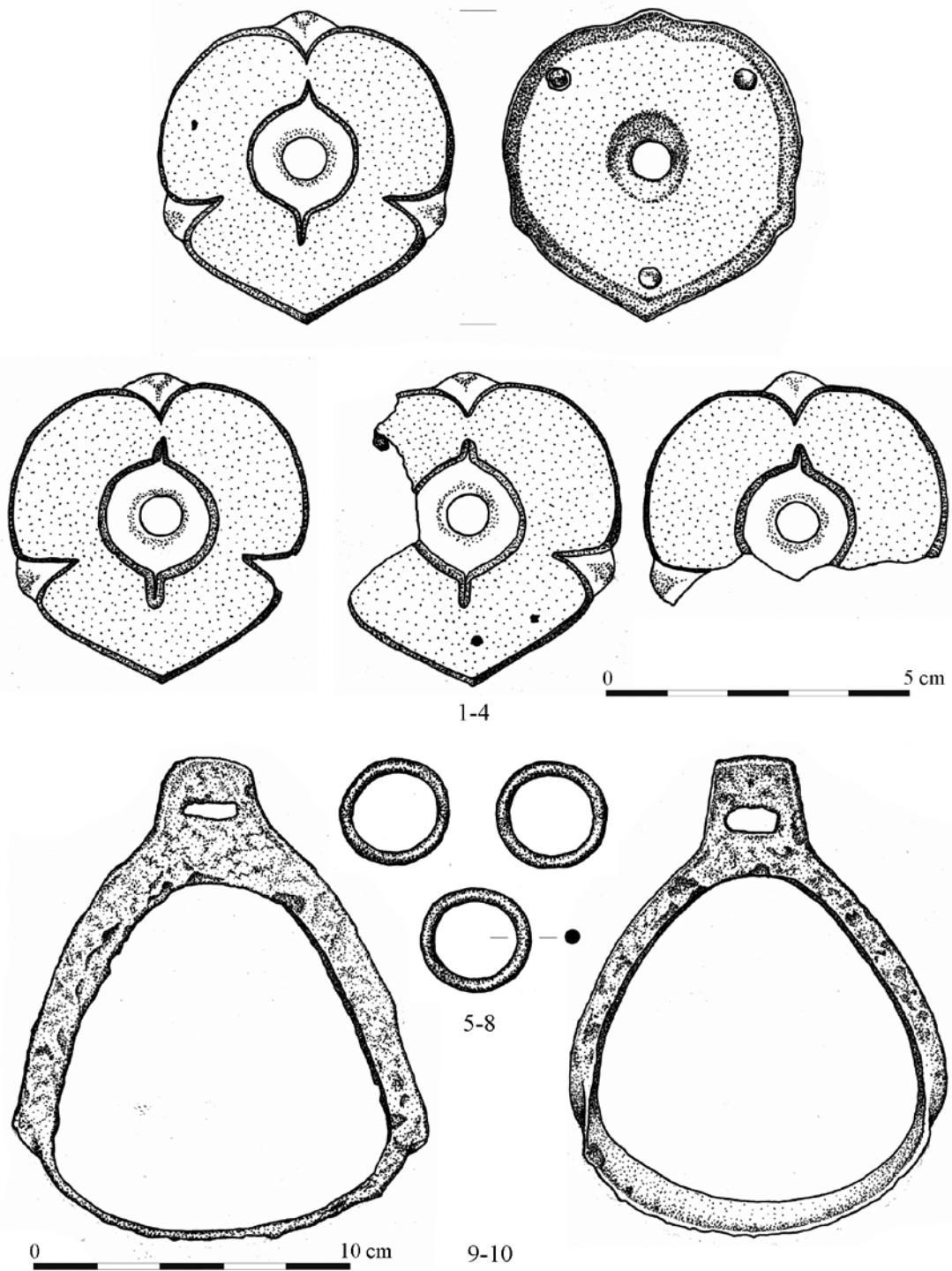

22. tábla. Rábacsanak–Alsógyep-dűlő

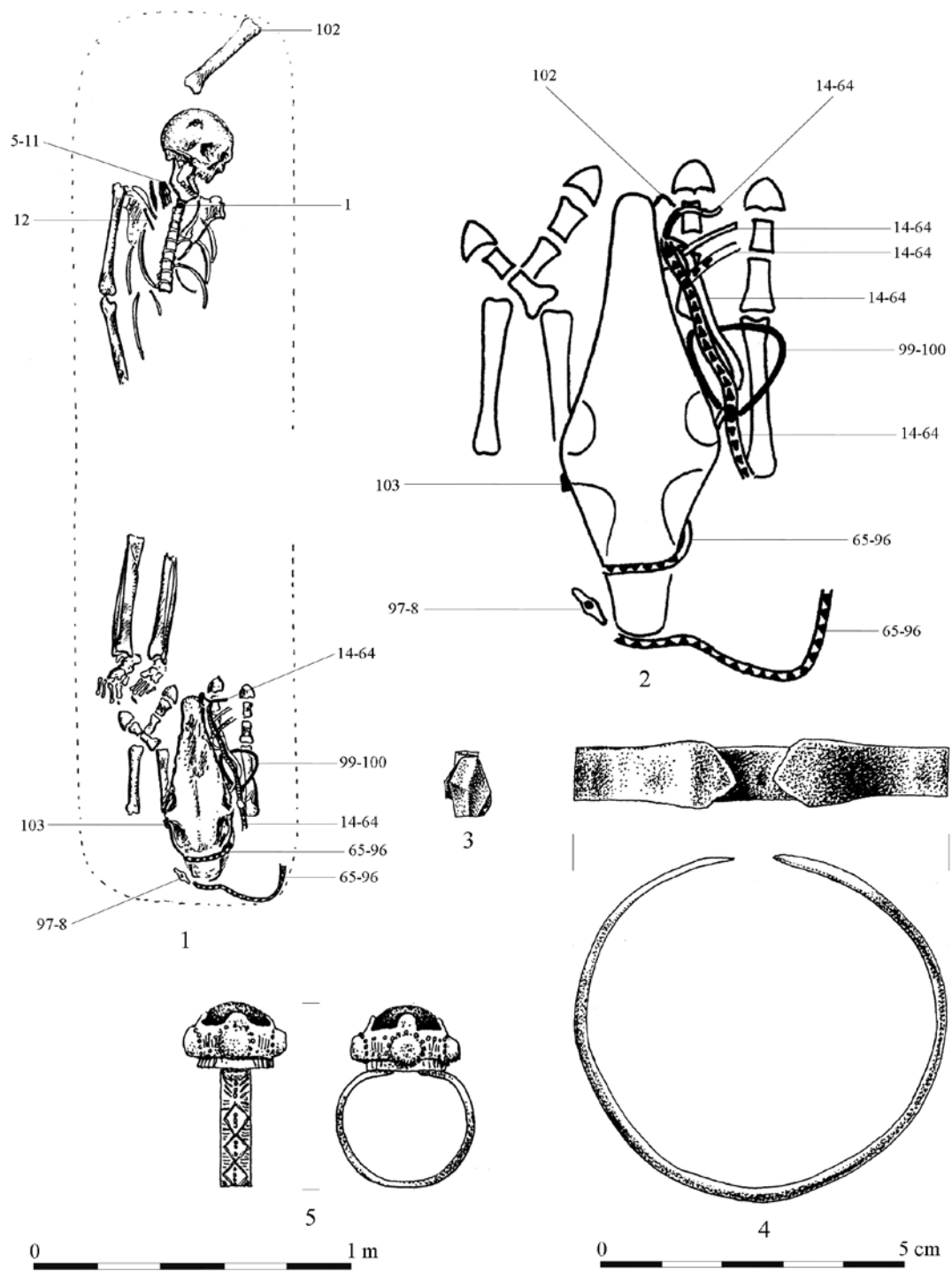

23. tábla. Szakony-Kavicsbánya 1. sír

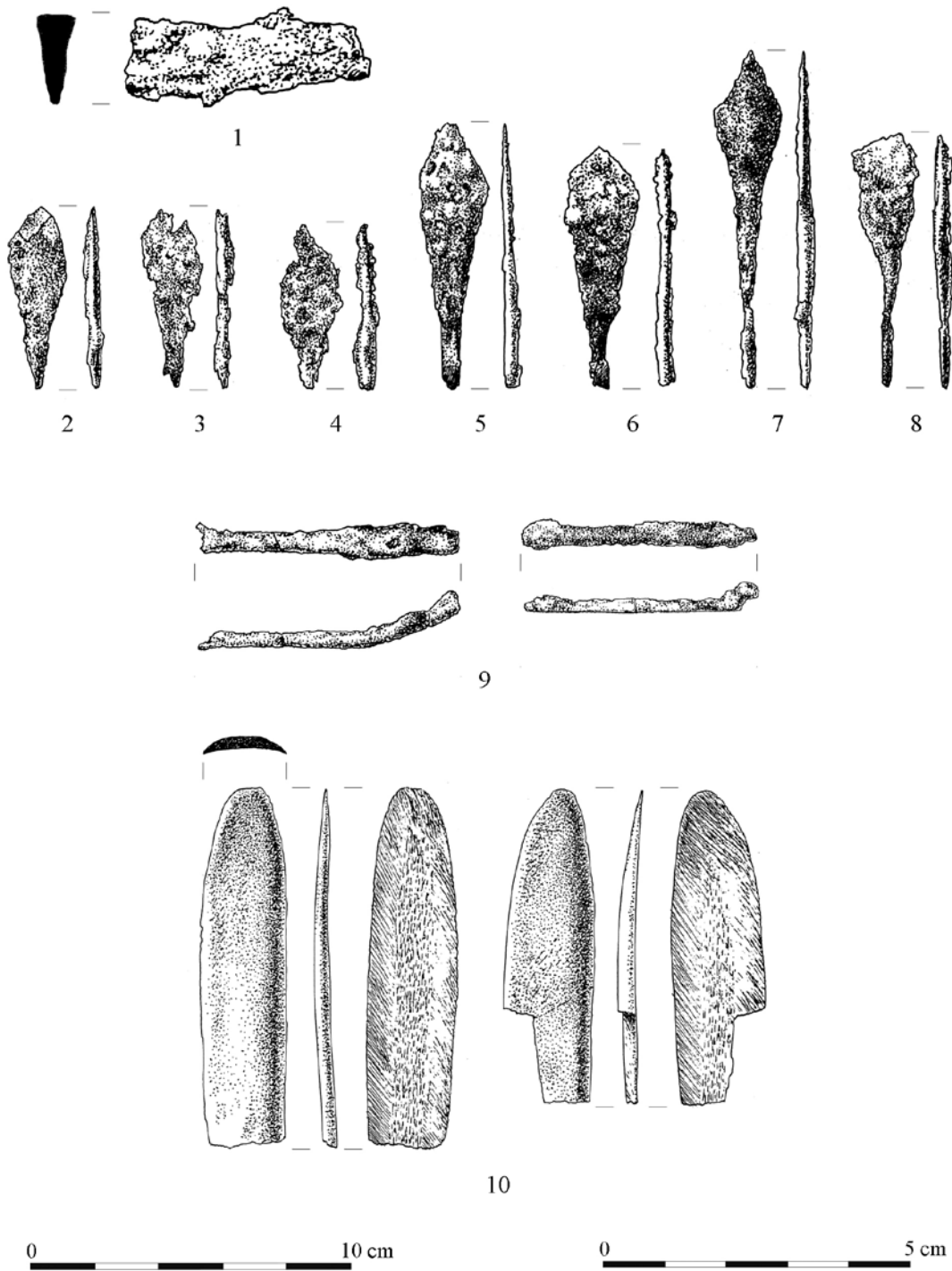

24. tábla. Szakony-Kavicsbánya 1. sír

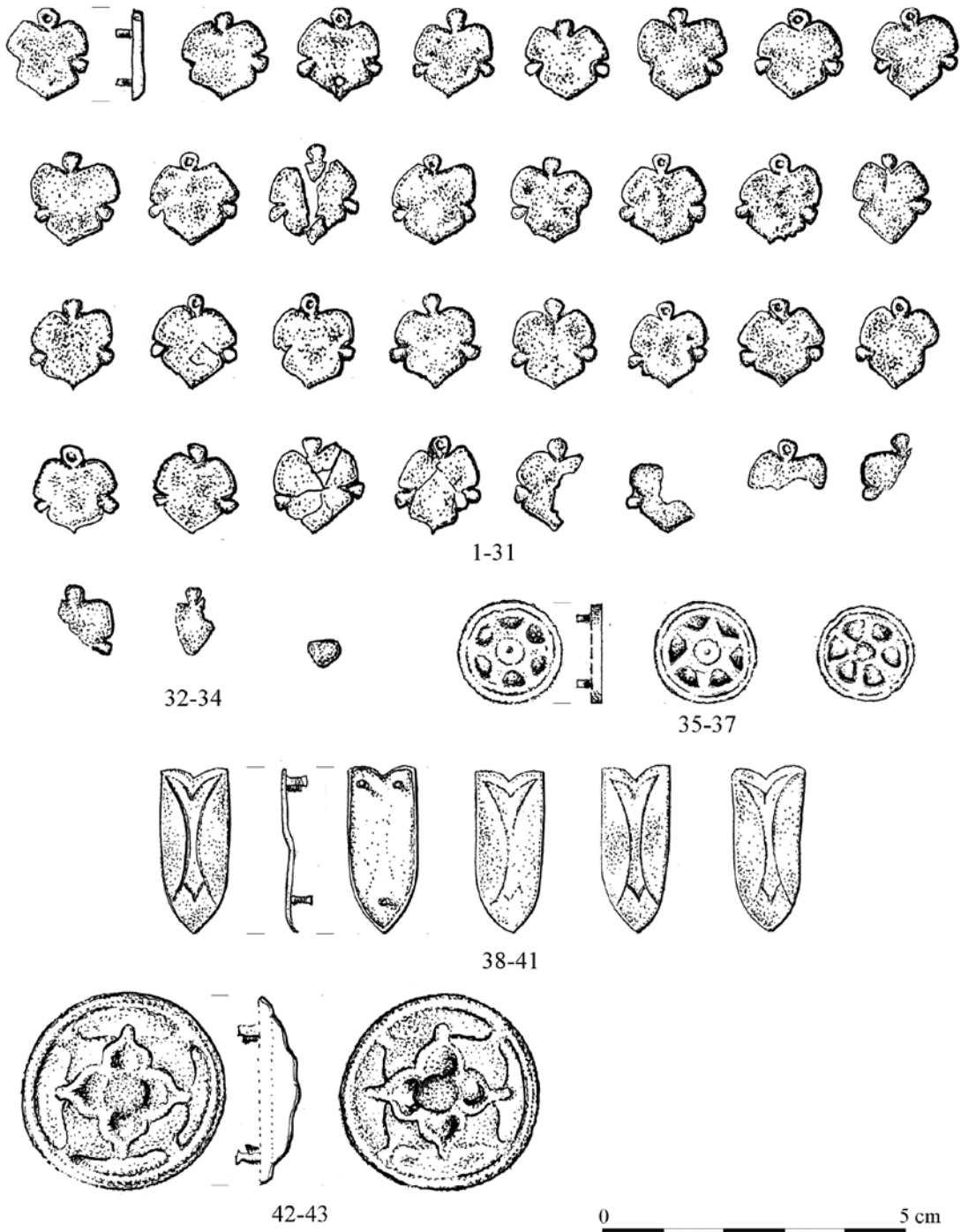

25. tábla. Szakony-Kavicsbánya 1. sír

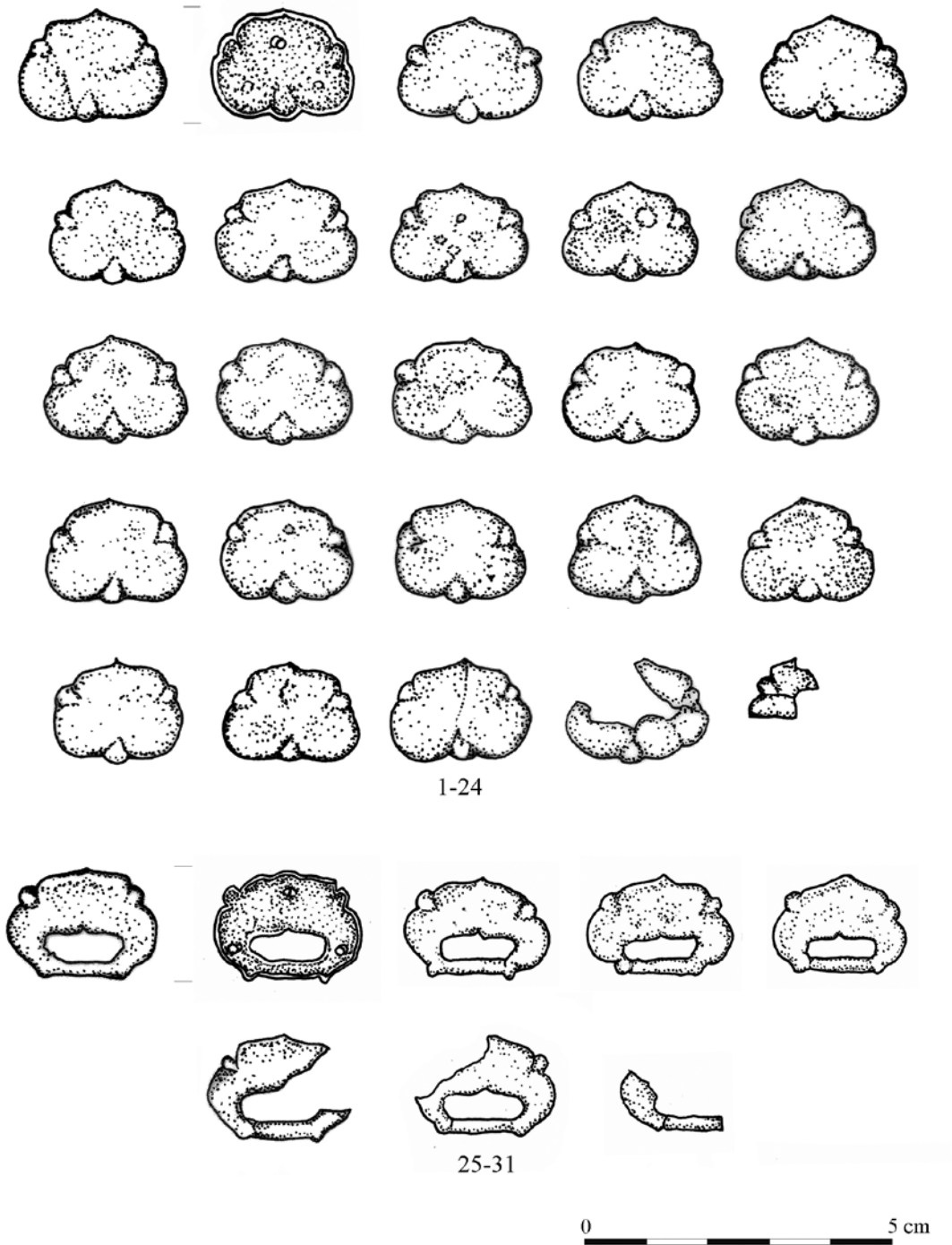

26. tábla. Szakony-Kavicsbánya 1. sír

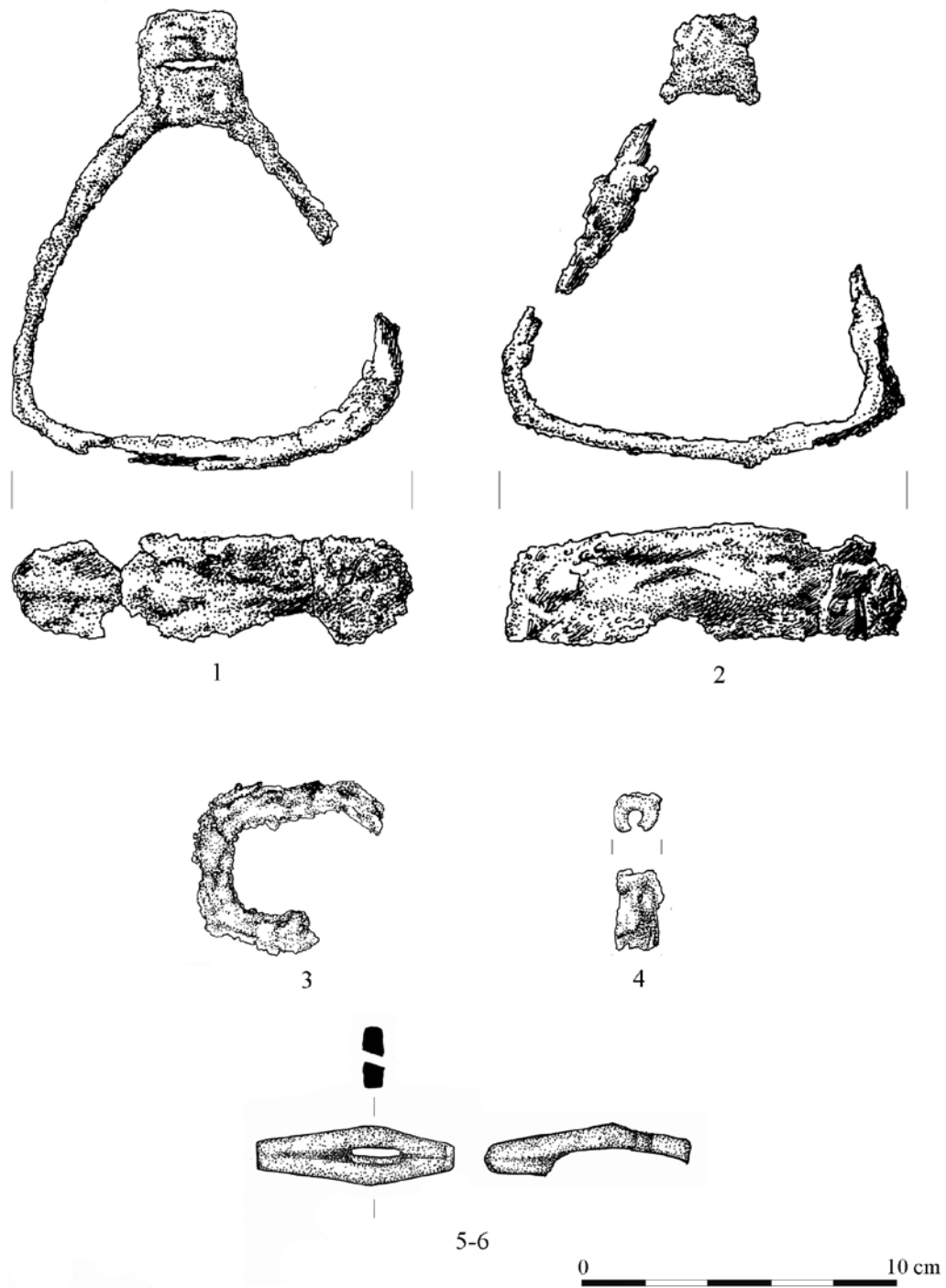

27. tábla. Szakony-Kavicsbánya 1. sír

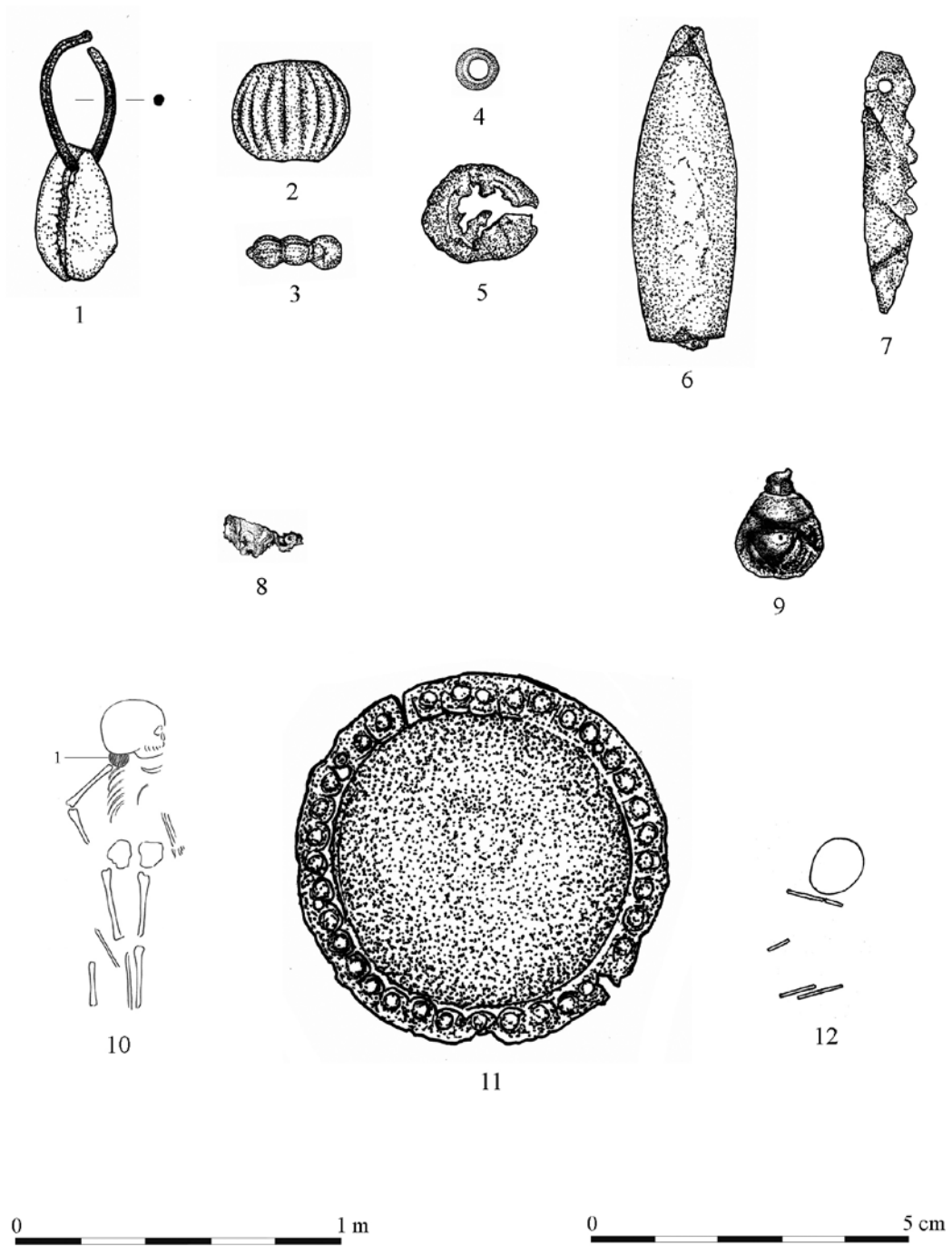

28. tábla. Szakony-Kavicsbánya, 1-9: 2. sír, 10-11: 4. sír, 12: 5. sír

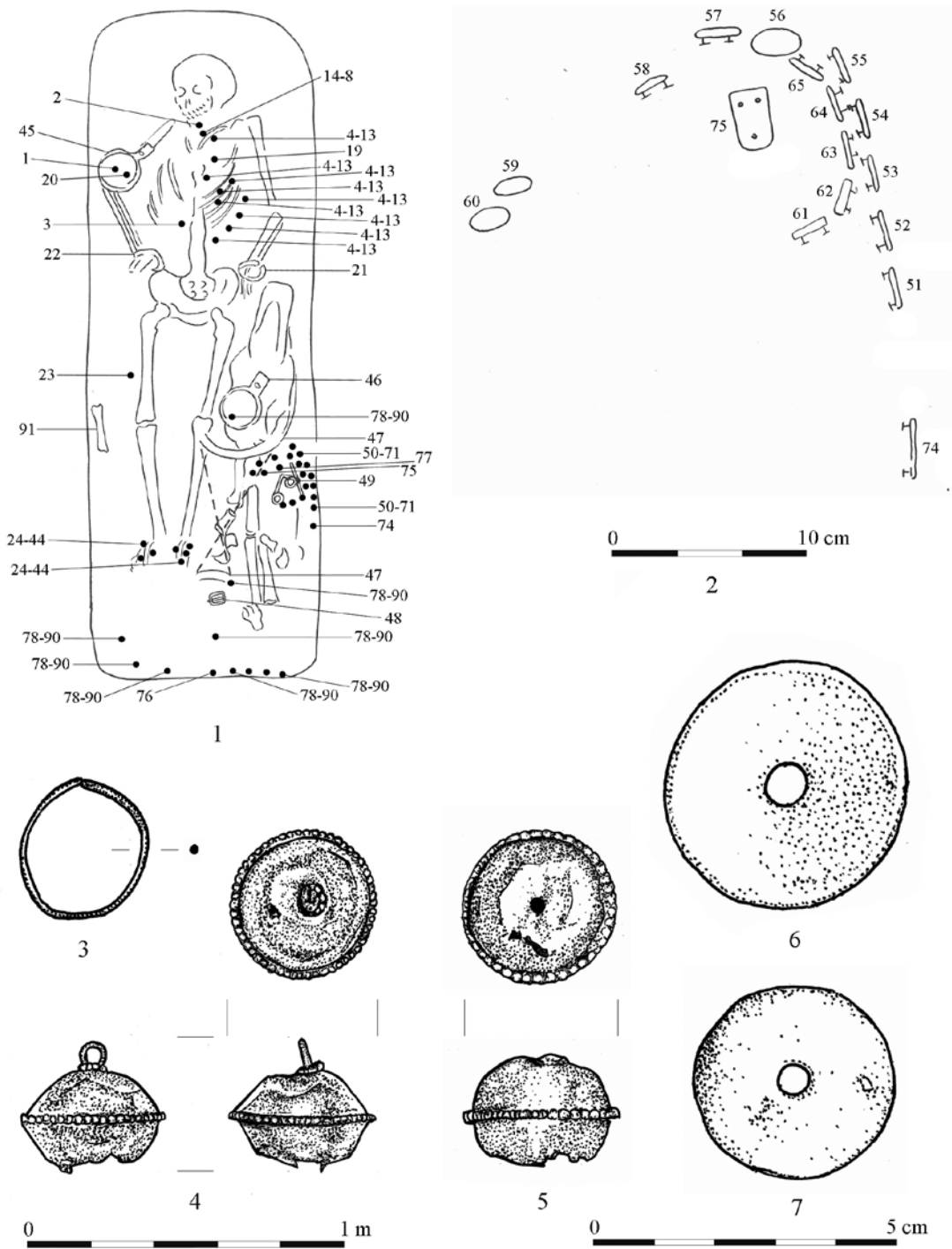

29. tábla. Szakony-Kavicsbánya, 6. sír

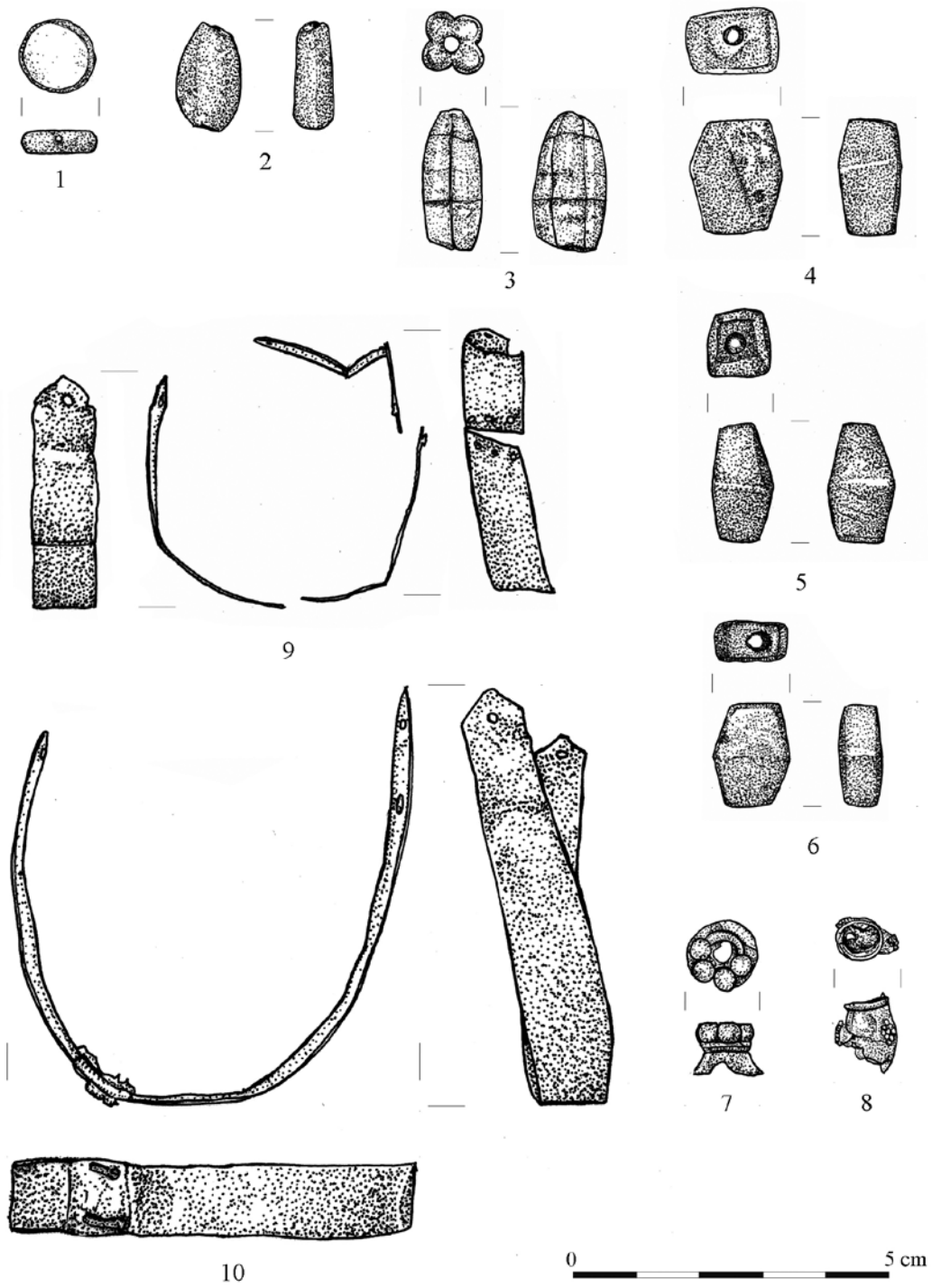

30. tábla. Szakony-Kavicsbánya, 6. sír

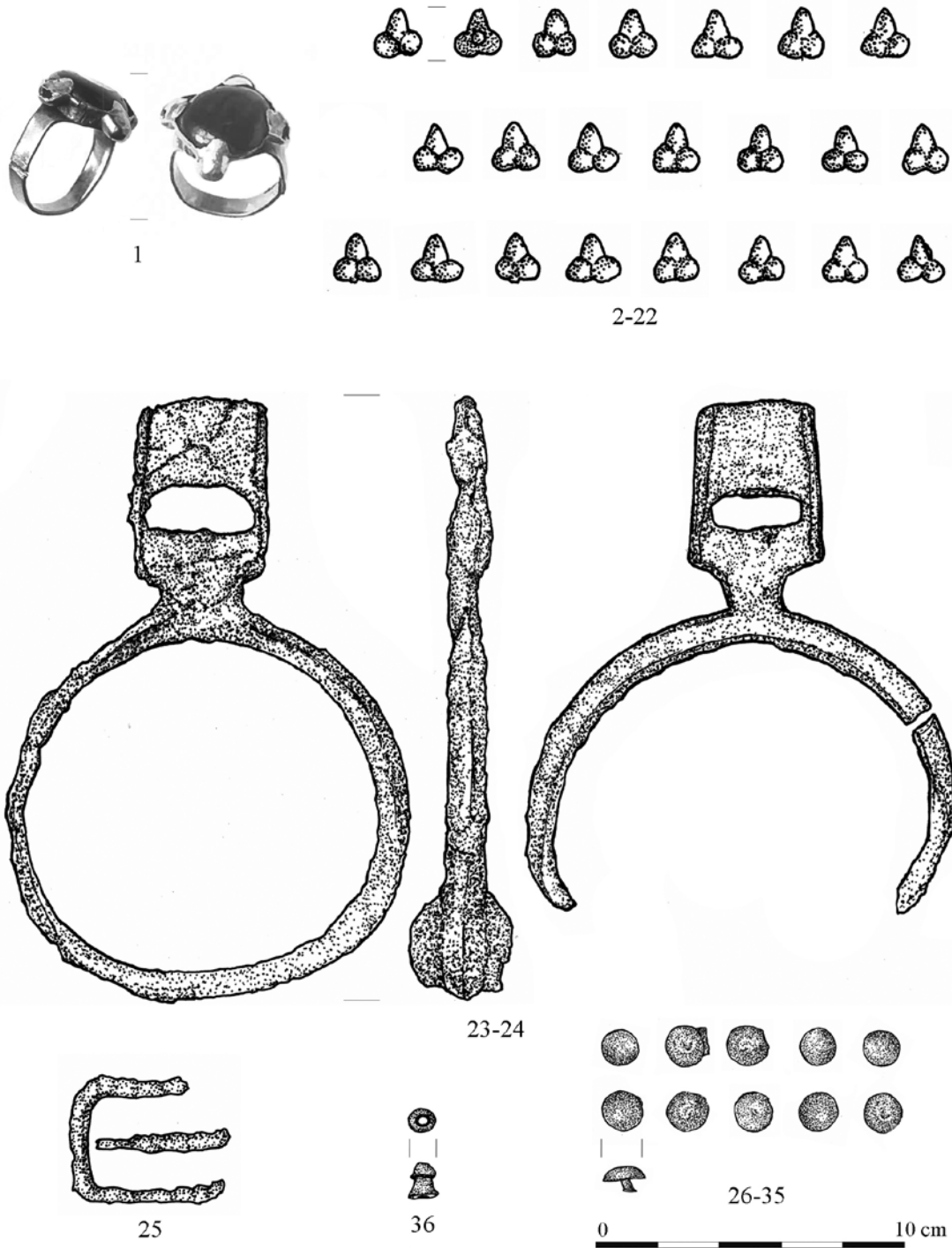

31. tábla. Szakony-Kavicsbánya, 6. sír

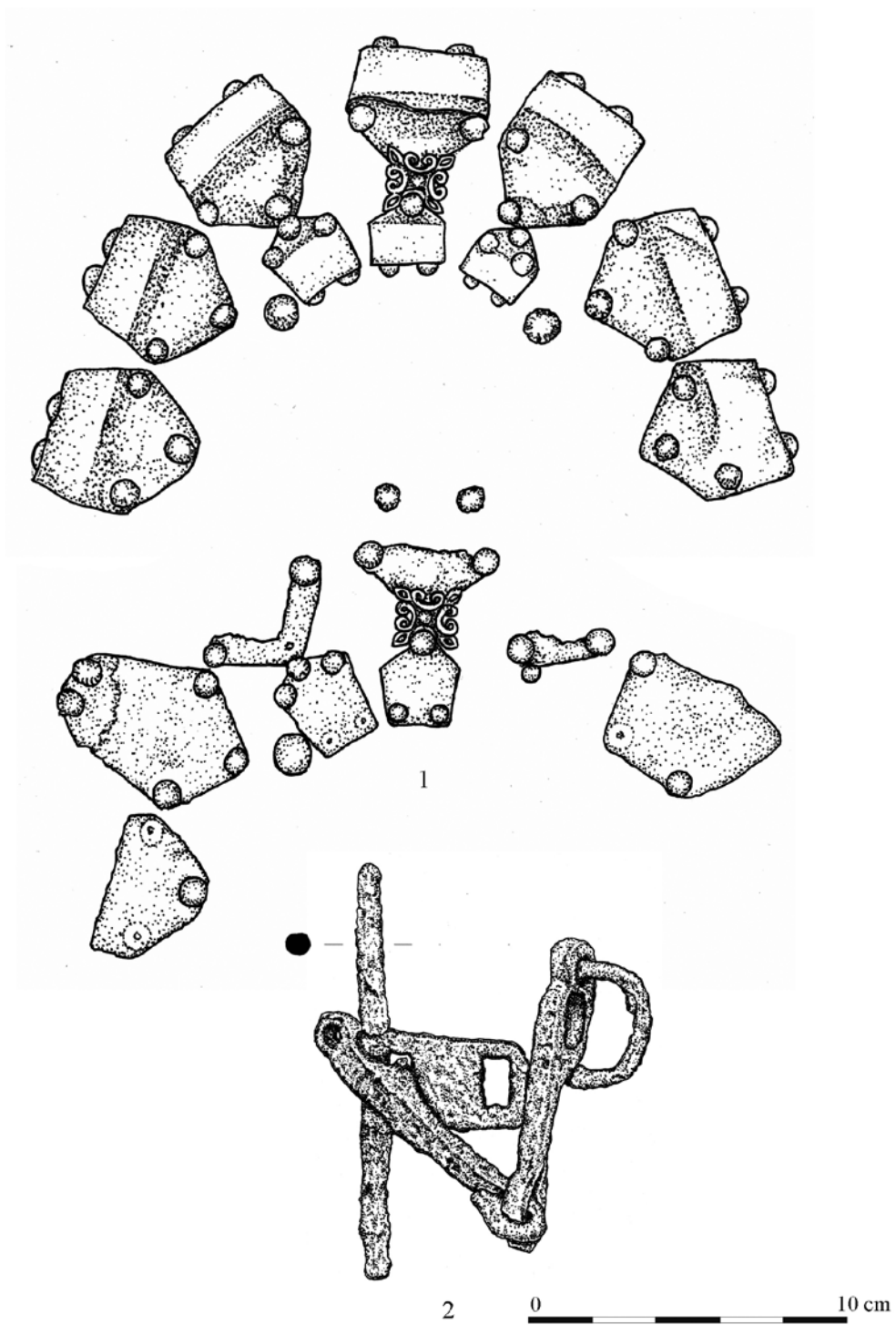

32. tábla. Szakony-Kavicsbánya, 6. sír

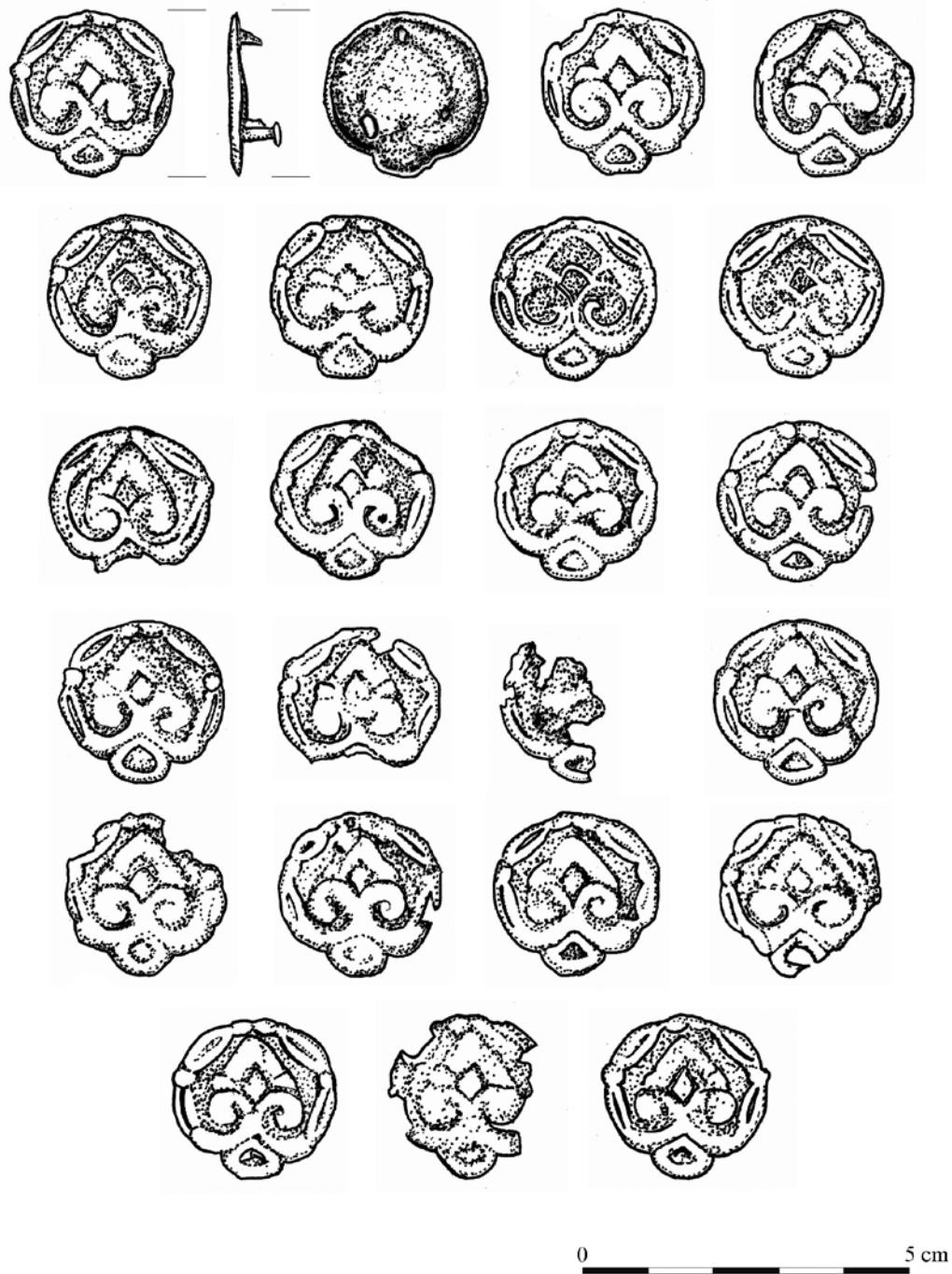

33. tábla. Szakony-Kavicsbánya, 6. sír

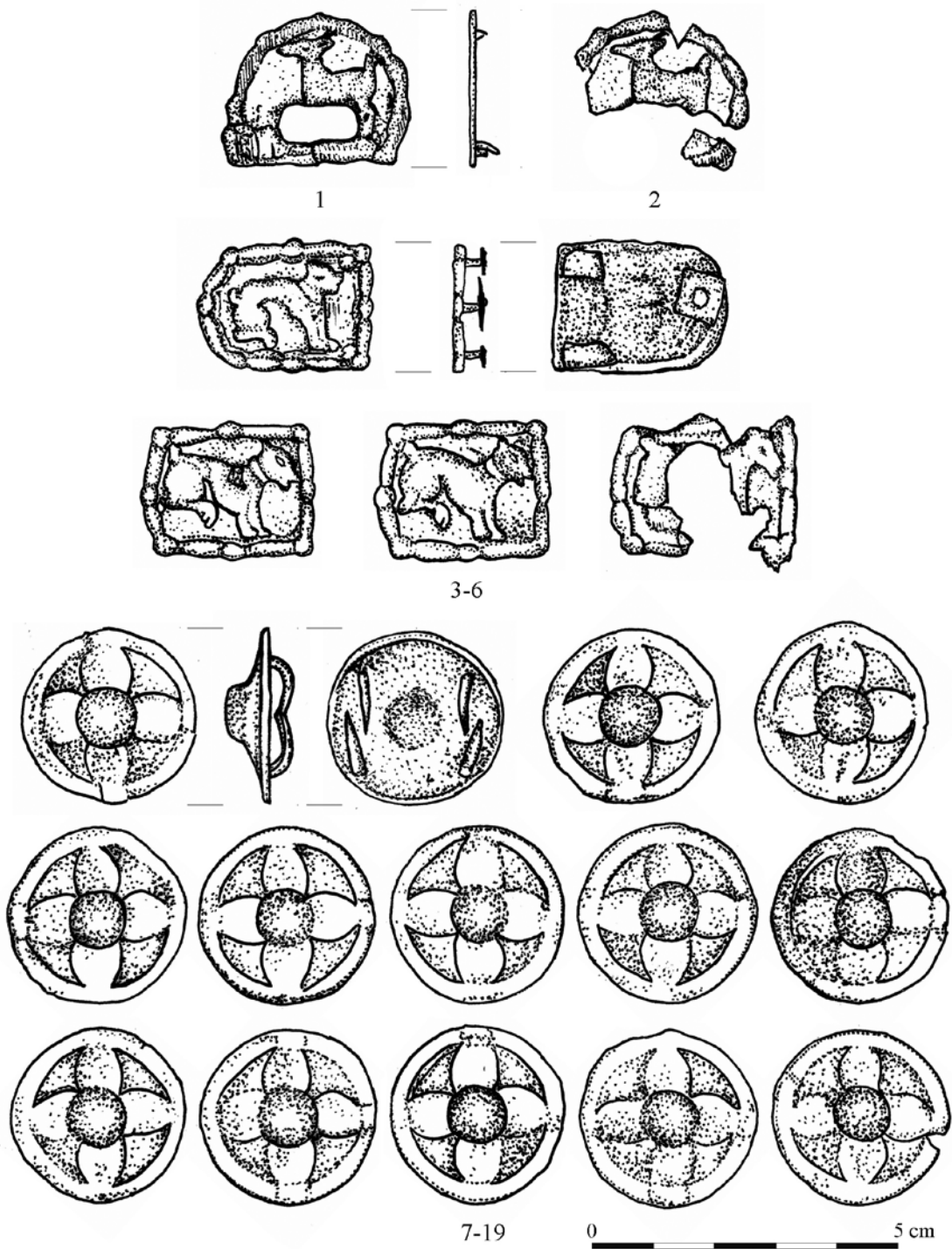

34. tábla. Szakony-Kavicsbánya, 6. sír

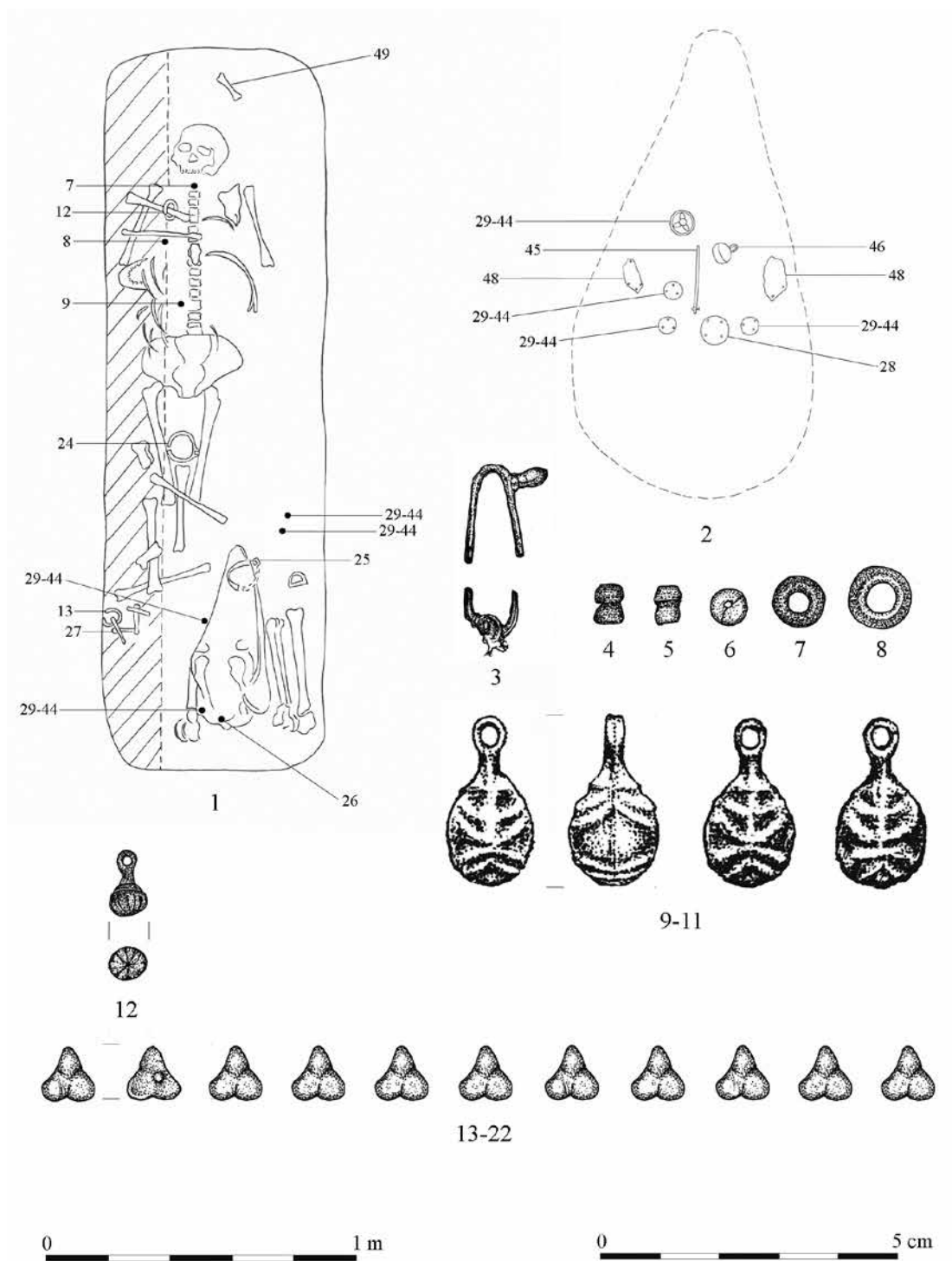

35. tábla. Szakony-Kavicsbánya, 7. sír

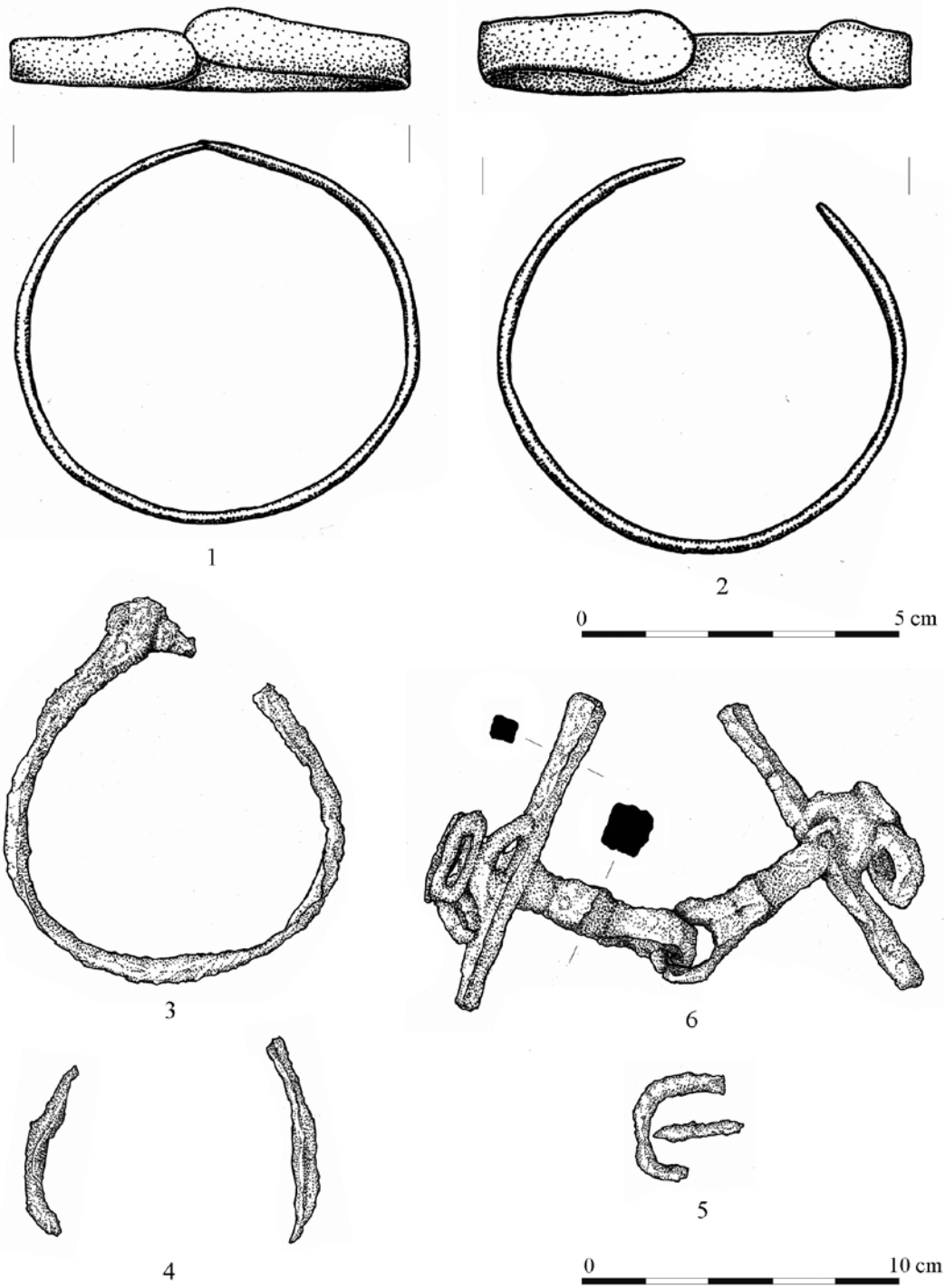

36. tábla. Szakony-Kavicsbánya, 7. sír

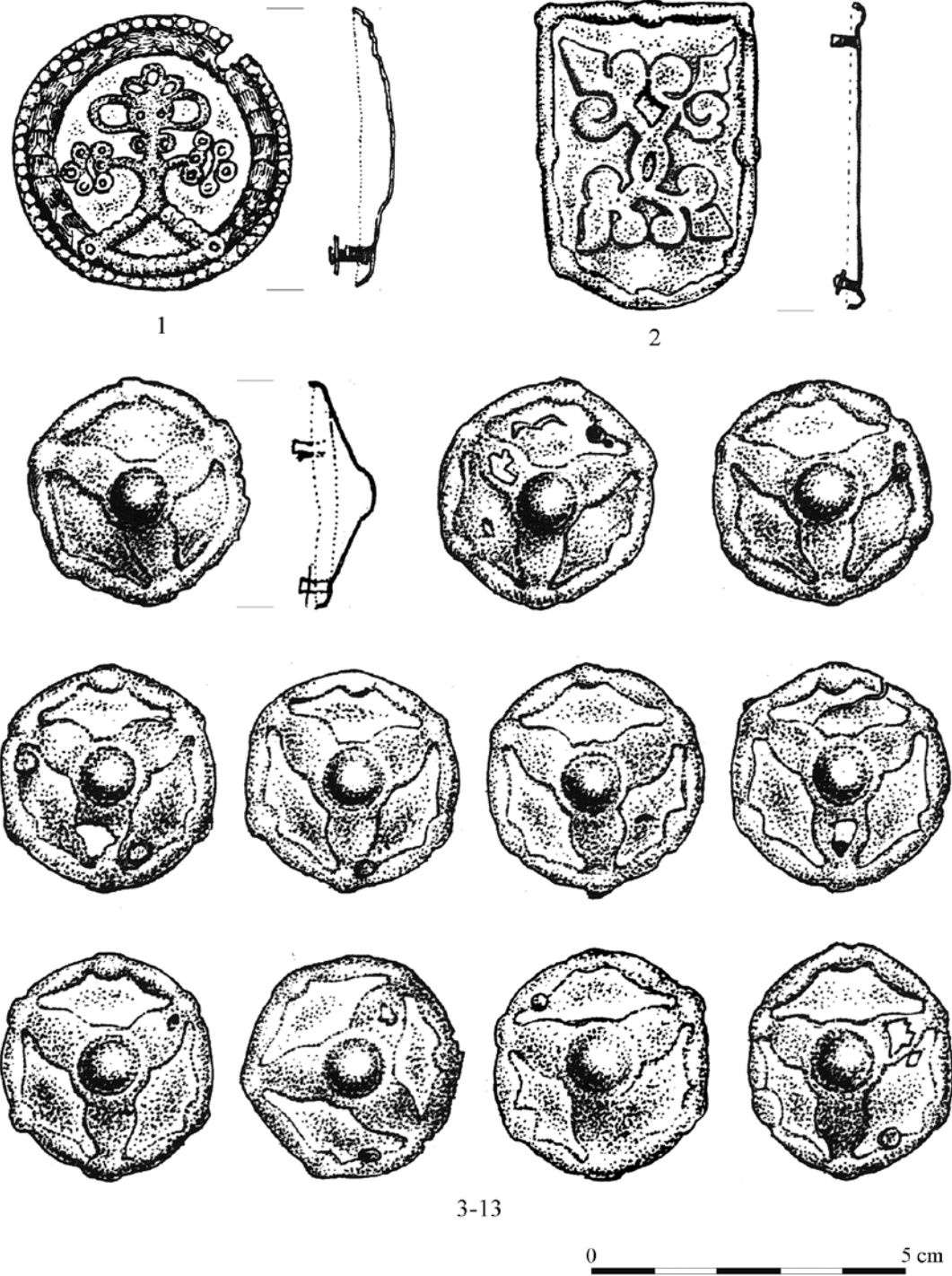

37. tábla. Szakony-Kavicsbánya, 7. sír

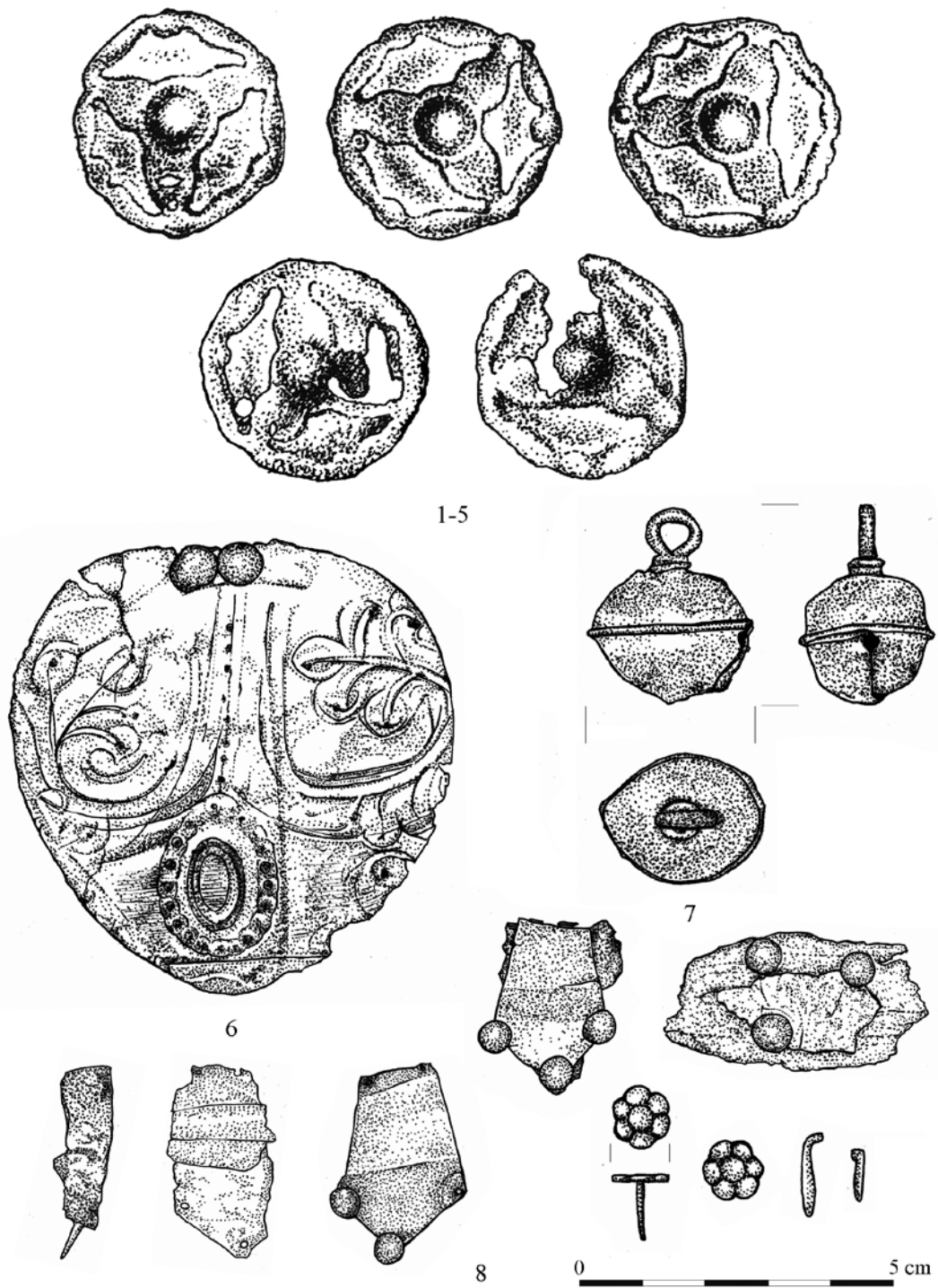

38. tábla. Szakony-Kavicsbánya, 7. sír

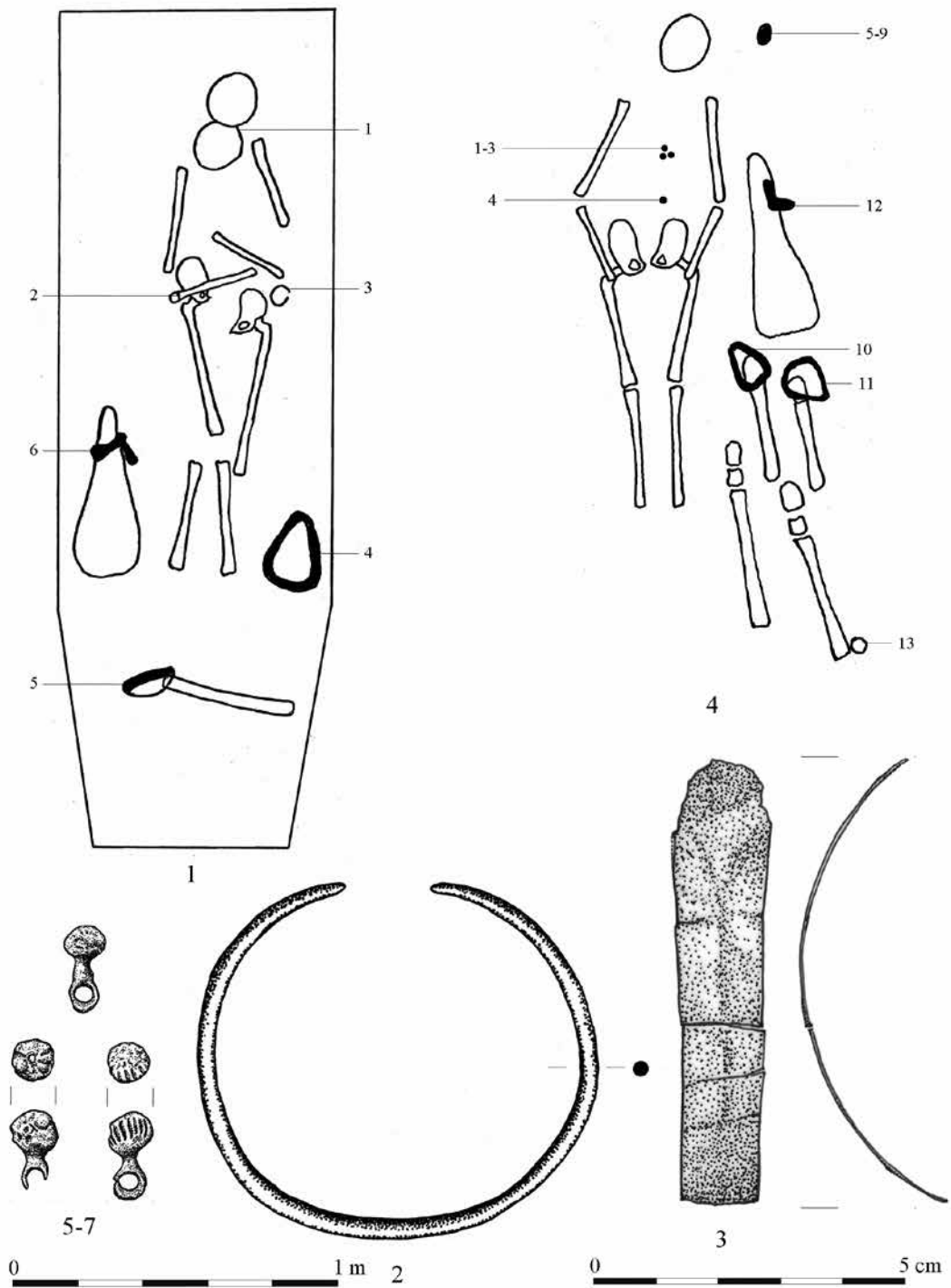

39. tábla. Veszvény-Tormostyán-dűlő, 1-3: 3. sír, 4-7: 5. sír

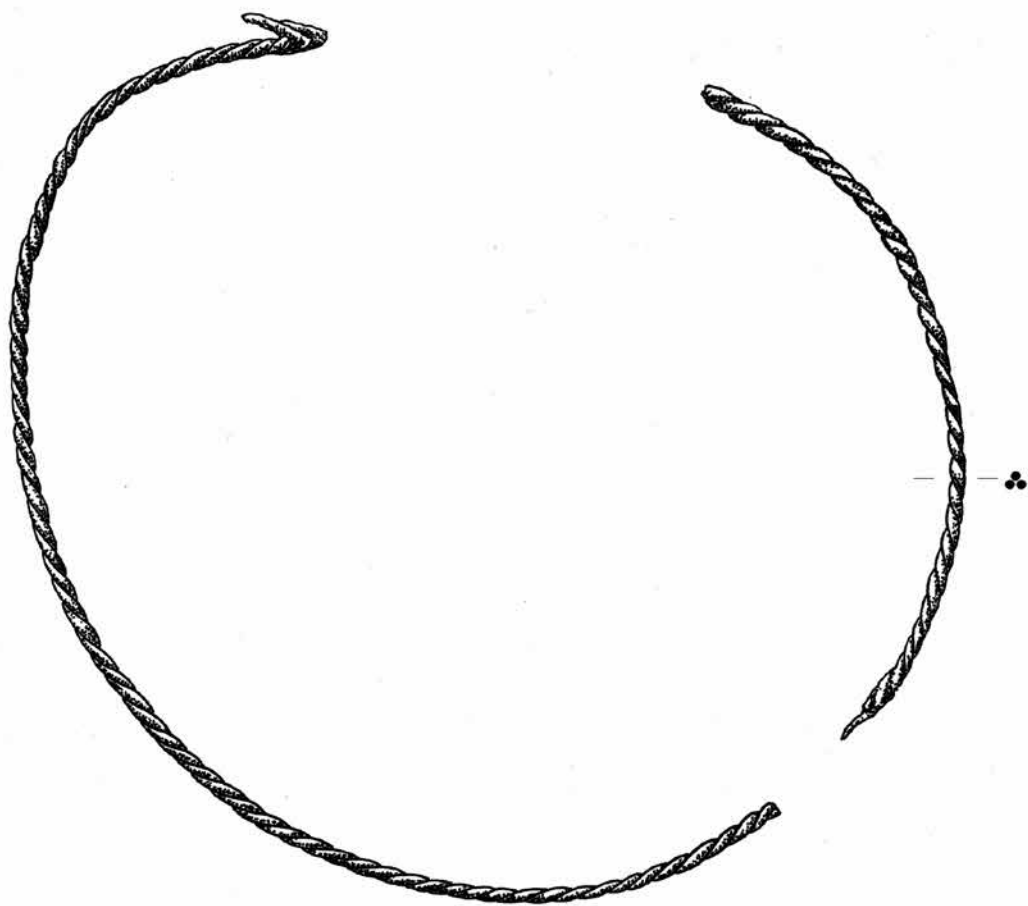

0 5 cm

40. tábla. Veszvény-Tormostyán-dűlő 3. sír

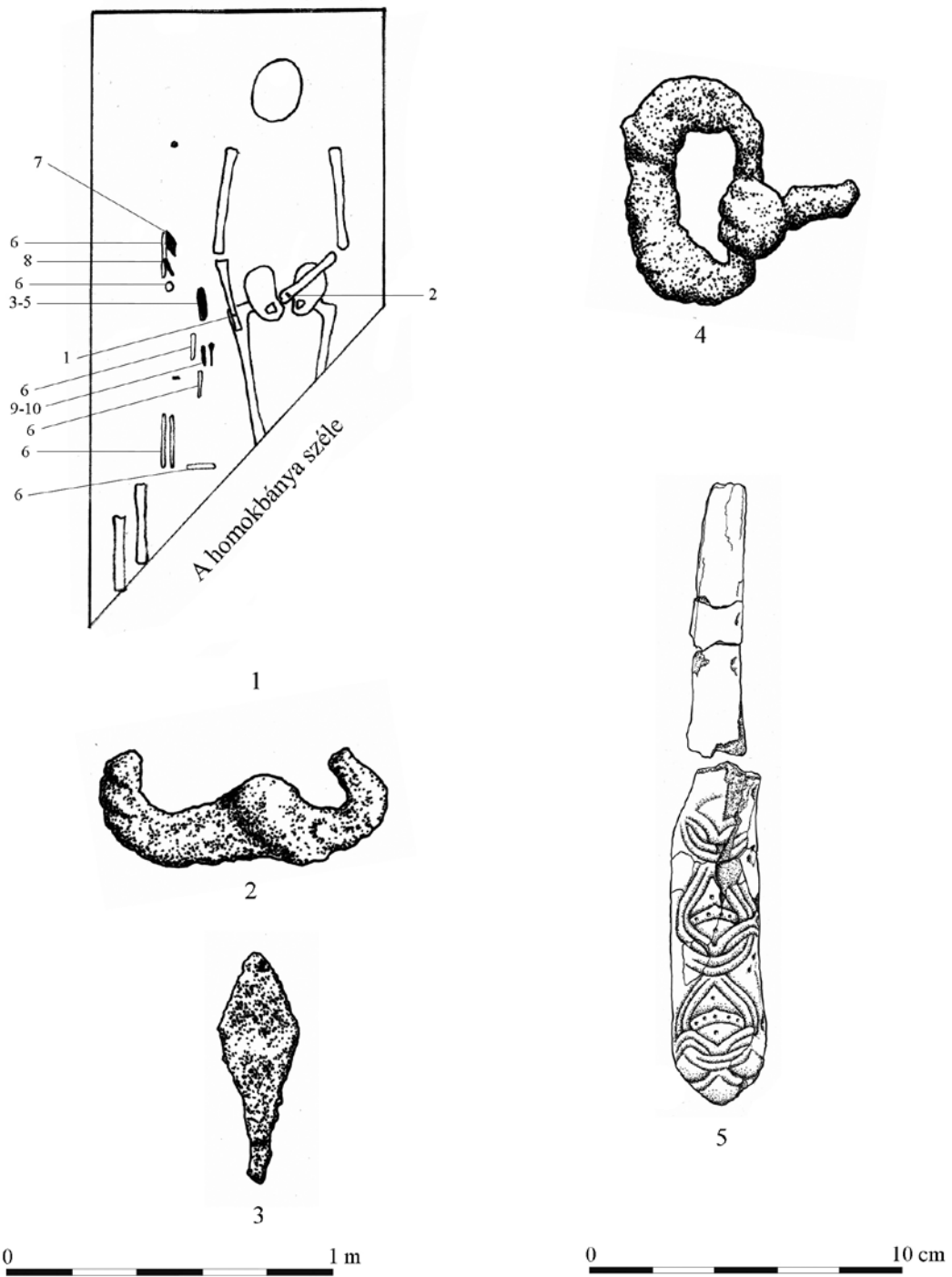

41. tábla. Veszkény-Tormostyán-dűlő, 1-3: 6. sír, 4: 1. sír, 5: 2. sír

A kötetet a Magyarságkutató Intézet adta ki.

Postacím: 1014 Budapest, Úri utca 54–56.

Web: mki.gov.hu

Email: kiado@mki.gov.hu

Felelős kiadó: Horváth-Lugossy Gábor, a Magyarságkutató Intézet főigazgatója

Felelős szerkesztő: Mati Márton

Borítóterv, műszaki szerkesztés: Tóth Mihály

Nyomás és kötés: OOK-PRESS Nyomda, Veszprém

Felelős vezető: Szathmáry Attila